



LISTINO 2025/2026



E COSÌ



SEMPlice

DISSIPATORI DI RIFIUTI ALIMENTARI  
ED EROGATORI DI ACQUA BOLLENTE E FREDDA  
**RENDI LA VITA SEMPLICE**

in **sink** erator



# RENDI LA VITA SEMPLICE CON INSINKERATOR

Sono passati quasi 100 anni da quando InSinkErator ha inventato il primo dissipatore di rifiuti alimentari al mondo, e da allora i nostri prodotti hanno contribuito a rendere la vita più semplice a milioni di famiglie indaffarate.

Incredibilmente orgogliosi della nostra eredità statunitense, abbiamo fatto dell'innovazione costante la nostra mission, senza mai fermarci sin dall'inizio della nostra attività. Ecco perché oggi siamo i leader mondiali nel mercato dei dissipatori di rifiuti alimentari.



## EROGATORI DI ACQUA BOLLENTE, FREDDA E REFRIGERATA

Eliminando la necessità del bollitore, la collezione include il nostro straordinario miscelatore 4N1 Touch, pluripremiato\*, che eroga istantaneamente e in modo sicuro acqua bollente filtrata a 98°C, acqua fredda filtrata, oltre a normale acqua calda e fredda.

\* Fonte:  
Vincitore dell'Archiproducts Design Award 2018 (anno del lancio)  
Vincitore Ideal Home Kitchen Awards per Best Kitchen Tap 2023  
Trusted Reviews Best Kitchen Gadget 2022  
Good Housekeeping Best Value Hot Water Tap & Best for Filtered Cold Water 2024



## DISSIPATORI DI RIFIUTI ALIMENTARI

Quando il compostaggio non è pratico, un dissipatore di rifiuti alimentari è un'ottima opzione per smaltire gli scarti alimentari derivanti dalla preparazione del cibo e dagli avanzi, in modo rapido, comodo e sicuro, migliorando notevolmente la pulizia della cucina.

## INDICE

LA NOSTRA STORIA 4 - 5

### DISSIPATORI DI RIFIUTI ALIMENTARI

È così semplice	7
Gestire i rifiuti alimentari	8
Le cose buone...	10
<b>I MODELLI:</b>	
la serie <b>Power</b> e <b>Advanced EC</b>	da p. 12
la serie <b>Classic</b>	18
Tabella comparativa dei modelli <b>EC</b>	20 - 21
la serie <b>Power</b> e <b>Advanced SR</b>	da p. 22
la serie <b>Standard SR</b>	23
Tabella comparativa dei modelli <b>SR</b>	28 - 29

### EROGATORI DI ACQUA BOLLENTE (98°), FREDDA E REFRIGERATA

Qual è il tuo tipo di erogatore?	34
Stile, semplicità e sicurezza	36
Erogatori <b>GN1100</b> e <b>HC1100</b>	38
Erogatori <b>H3300</b> e <b>HC3300</b>	39
Erogatori di acqua bollente <b>4N1 Touch</b>	41
Elemento riscaldante <b>NeoTank</b>	50
Elemento Refrigerante <b>NeoChiller</b>	51
Dispensers di sapone	52



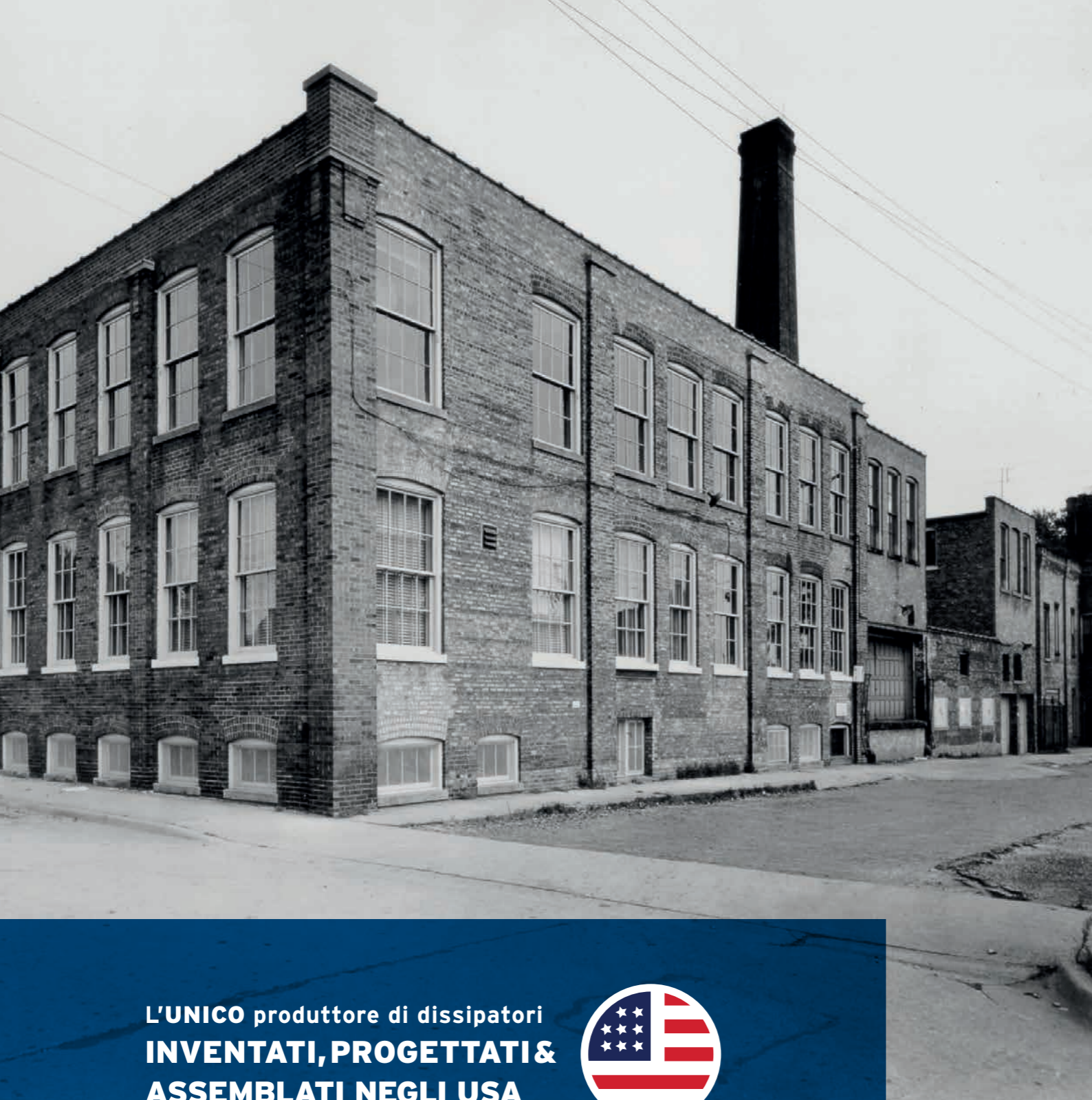

L'UNICO produttore di dissipatori  
**INVENTATI, PROGETTATI &  
ASSEMBLATI NEGLI USA**



## LEADER DEL MERCATO GLOBALE

Dalla nostra sede centrale a Racine, in Wisconsin, abbiamo trascorso quasi 100 anni migliorando costantemente i nostri prodotti, mantenendoci un passo avanti alla concorrenza e mantenendo la nostra posizione di leader di mercato.

## FATTI INDISCUTIBILI

Quella che è iniziata come una semplice idea per aiutare le famiglie a smaltire gli scarti alimentari, si è evoluta fino a diventare un modo più pulito e comodo per gestire le molte tonnellate di rifiuti alimentari che vengono prodotte ogni giorno a livello globale.



- InSinkErator è stata fondata nel 1938, dopo che John W. Hammes inventò il primo dissipatore nel 1927
- L'invenzione di Hammes offriva una soluzione pulita e realmente pratica per la gestione dei rifiuti alimentari e un'alternativa più comoda e igienica al compostaggio.



- Quasi il 60% delle case in USA possiede un dissipatore, e approssimativamente l' **80%** di questi **sono prodotti da InSinkErator.**







TAGLIA



DISSIPA



FATTO

# È COSÌ SEMPLICE

CON UN DISSIPATORE DI RIFIUTI

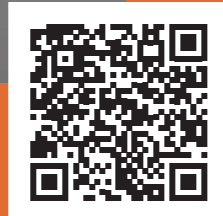

SCOPRI DI PIÙ  
SUI NOSTRI  
DISSIPATORI



## SICURI E SEMPLICI DA USARE

Non ci sono lame o coltelli all'interno del dissipatore, garantendo così di operare in sicurezza.

Quindi, qualunque cosa stiate cucinando, ora tutto ciò che dovete fare è dissipare gli scarti alimentari e rilassarvi!

La tecnologia **Lift & Latch** permette di collegare il dissipatore al lavello in modo davvero semplice. Inoltre, le impugnature in gomma (presenti sui modd. 1000SR e 1000EC) agevolano la presa dell'unità durante l'installazione.

Con un dissipatore di rifiuti alimentari InSinkErator, puoi dire addio agli scarti e agli avanzi maleodoranti del cibo in cucina.

Pratici e sicuri per gestire i rifiuti alimentari e migliorare l'igiene in casa, i dissipatori sono facili da installare sotto il lavello della cucina e sono collegati all'impianto idraulico standard.

I dissipatori possono essere aggiunti a una nuova cucina oppure facilmente adattati a una cucina esistente.





# GESTIRE I RIFIUTI ALIMENTARI

## IN MODO PULITO E COMODO

Facile da usare: basta inserire gli scarti del cibo nel lavello, far scorrere l'acqua dal miscelatore, premere il pulsante e spingere gli scarti alimentari nello scarico.

I rifiuti alimentari vengono dissipati in piccole particelle che passano attraverso le tubature.



*Mio fratello mi ha consigliato un InSinkErator ed è stato il miglior acquisto per la mia nuova cucina.*

*Non capisco perché non tutte le case ne abbiano uno... non ci sono più bidoni maleodoranti in cucina.*

*Lo consiglio vivamente.*

**Nicola, 2023**  
Trustpilot

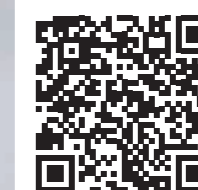

**SCOPRI DI PIÙ**  
SU COME  
FUNZIONANO  
I NOSTRI  
DISSIPATORI



# LE COSE BELLE

## COMINCIANO DA UN DISSIPATORE DI RIFIUTI

### PERCHÉ UN DISSIPATORE DI RIFIUTI ALIMENTARI È UN ELETTRODOMESTICO INDISPENSABILE PER LA CASA?

Nonostante tutti i tuoi sforzi per eliminare gli sprechi alimentari, preparare i pasti inevitabilmente genera sempre degli scarti e degli avanzi. Se questi rifiuti finiscono in discarica, contribuiranno al rilascio di gas metano nocivo nell'ambiente. Tuttavia, se messi in un dissipatore

di rifiuti alimentari, gli scarti verranno dissipati in particelle fini che passeranno attraverso l'impianto di scarico idrico verso l'impianto di depurazione più vicino.

Qui, possono produrre prezioso biogas e altri nutrienti vitali per il terreno che possono essere utilizzati come fertilizzante.

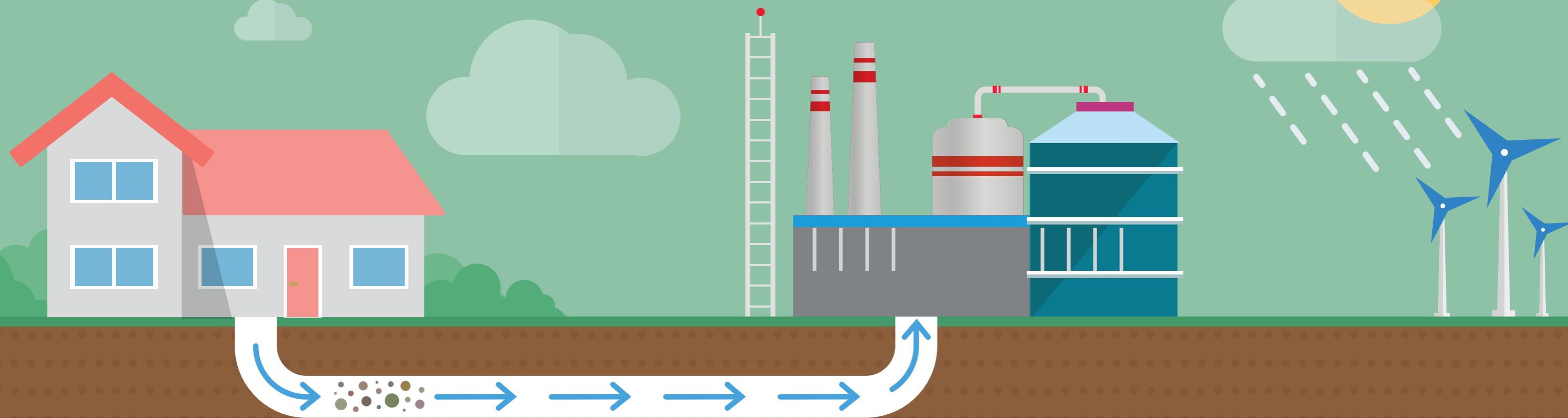

*I vostri rifiuti alimentari vengono dissipati in piccole particelle dal dissipatore*

*Le particelle vengono scaricate nel vostro impianto idrico...*

*...arrivando all'impianto di depurazione*

*Qui produrranno prezioso biogas e fertilizzante per l'agricoltura*



# UN DISSIPATORE PER OGNI CASA

## DUE SERIE, DUE LINEE:

**LINEA EC**  
da p. 12 a p. 21

**LINEA SR**  
da p. 22 a p. 29



### SERIE POWER

**Dissipa il cibo in particelle più fini**  
Capacità di dissipazione aggiuntive e potenza per affrontare gli scarti alimentari più difficili.

#### Consigliato per:

Famiglie numerose, case più vecchie e coloro che usano ogni giorno il dissipatore per tenere pulito dopo la preparazione dei pasti.



### SERIE ADVANCED

**Più silenzioso**  
Prestazioni senza pari. La tecnologia SoundSeal e la tecnologia MultiFase offrono la migliore dissipazione possibile con il minimo rumore.

#### Consigliato per:

Cucine open space, con ospiti abituali e chi vuole semplicemente il meglio per la propria casa.

## DUE SERIE, DUE LINEE:

**LINEA EC**  
da p. 12 a p. 21

**LINEA SR**  
da p. 22 a p. 29

### SERIE POWER

**Dissipazione Power**  
Per scarti di cibo duri, come i noccioli di pesca.



Tecnologia MultiFase



**2 fasi di dissipazione**  
Tecnologia MultiFase

Tecnologia SoundSeal



Caratterizzato da un livello sonoro ridotto rispetto a un dissipatore standard.

### SERIE ADVANCED

**Dissipazione Avanzata**  
Per scarti di cibo duri e fibrosi come carne, ossa e altro.



Tecnologia MultiFase



**3 fasi di dissipazione**  
Tecnologia MultiFase

Tecnologia SoundSeal



**Guscio completamente rifinito**  
Limita il rumore della dissipazione per un'esperienza più silenziosa.

**Supporto antivibrazioni**  
Riduce il rumore e la vibrazione dal dispositivo al lavello

**Diaframma per lavello con collarino silenzioso**

Il diaframma, lavabile in lavastoviglie, intrappola il rumore dello smaltimento.

Tecnologia MultiFase



**4 fasi di dissipazione**  
Tecnologia MultiFase con spatola di pulizia supplementare

Tecnologia SoundSeal



**Sound Jacket**

Rivestimento isolante appositamente progettato e spessorato per attutire e intrappolare il rumore.

**Guscio completamente rifinito**  
Limita il rumore della dissipazione, per un'esperienza più silenziosa.

**Supporto antivibrazioni e giunto di scarico**

Riduce il rumore e le vibrazioni dal dissipatore al lavandino e all'impianto idraulico.

**Diaframma per lavello con collarino silenzioso**

Il diaframma, lavabile in lavastoviglie, intrappola il rumore dello smaltimento.



## POWER PREMIUM 550 EC

LINEA EC

La combinazione della tecnologia MultiFase a 2 fasi e dei durevoli componenti di dissipazione in acciaio inox trasforma gli scarti alimentari in particelle più fini.

FASI DI DISSIPAZIONE



INTERRUTTORE PNEUMATICO INCLUSO

Pulsante cromato

INSTALLAZIONE LIFT & LATCH®

Sì

TAPPO

Sink Stopper in acciaio inox

DIAFRAMMA EASY CLEAN

Sì

CAPACITÀ DELLA CAMERA DI TRITURAZIONE

980 ml

MOTORE (CAVALLI POTENZA)

.55 HP

TECNOLOGIA PER LA RIDUZIONE DEL SUONO



GARANZIA OFFERTA DA INSINKERATOR

2+1 ANNI\*

\* Garanzia del produttore, valida solo previa registrazione sul sito entro 60 giorni dall'acquisto.

Cod. 1974550

Euro 530,00

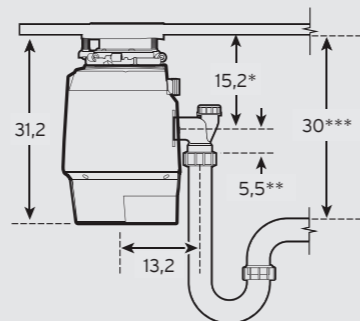

Tutte le misure sono espresse in cm.

- \* Distanza dal fondo del lavello alla mezzeria dello scarico del dissipatore.
- \*\* Lunghezza del tubo di scarico dalla mezzeria dello scarico del dissipatore all'estremità del tubo di scarico
- \*\*\* La distanza tra il fondo della vasca del lavello e il tubo di scarico deve essere di almeno 30 cm

Registra qui il tuo dissipatore PREMIUM 550 EC



Sink Stopper in acciaio inox, con guarnizione in gomma



Il pulsante pneumatico, installato vicino al lavello, usa la pressione dell'aria per attivare il dissipatore (Ø foro per pulsante: 35 mm).



## POWER PREMIUM 700 EC

LINEA EC

Offre livelli di rumorosità ridotti ed è dotato della nostra tecnologia MultiFase a 2 fasi e di resistenti componenti di dissipazione in acciaio inox, per trasformare gli scarti alimentari in particelle più fini.

FASI DI DISSIPAZIONE



INTERRUTTORE PNEUMATICO INCLUSO

Pulsante cromato

INSTALLAZIONE LIFT & LATCH®

Sì

TAPPO

Salvaposate

DIAFRAMMA EASY CLEAN

Sì

CAPACITÀ DELLA CAMERA DI TRITURAZIONE

980 ml

MOTORE (CAVALLI POTENZA)

.75 HP

TECNOLOGIA PER LA RIDUZIONE DEL SUONO



GARANZIA OFFERTA DA INSINKERATOR

2+1 ANNI\*

\* Garanzia del produttore, valida solo previa registrazione sul sito entro 60 giorni dall'acquisto.

Cod. 1974700

Euro 890,00

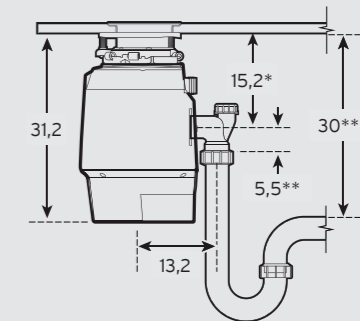

Tutte le misure sono espresse in cm.

- \* Distanza dal fondo del lavello alla mezzeria dello scarico del dissipatore.
- \*\* Lunghezza del tubo di scarico dalla mezzeria dello scarico del dissipatore all'estremità del tubo di scarico
- \*\*\* La distanza tra il fondo della vasca del lavello e il tubo di scarico deve essere di almeno 30 cm

Registra qui il tuo dissipatore PREMIUM 700 EC



Tappo salvaposate



Il pulsante pneumatico, installato vicino al lavello, usa la pressione dell'aria per attivare il dissipatore (Ø foro per pulsante: 35 mm).





## ADVANCED EVOLUTION PLUS 750 EC

Progettato per una prestazione silenziosa. Dotato di tecnologia SoundSeal e MultiFase, dissipa i rifiuti alimentari in particelle più fini.

FASI DI  
DISSIPAZIONE



INTERRUTTORE  
PNEUMATICO INCLUSO Pulsante cromato

INSTALLAZIONE  
LIFT & LATCH® Sì

TAPPO Salvaposate

DIAFRAMMA EASY CLEAN Sì

CAPACITÀ DELLA  
CAMERA DI  
TRITURAZIONE 980 ml

MOTORE  
(CAVALLI POTENZA) .75 HP

TECNOLOGIA SoundSeal  
PER LA RIDUZIONE  
DEL SUONO



GARANZIA OFFERTA  
DA INSINKERATOR

\* Garanzia del produttore, valida solo previa registrazione sul sito entro 60 giorni dall'acquisto.

**3+1 ANNI\***

Cod. 1974750

**Euro 1.375,00**

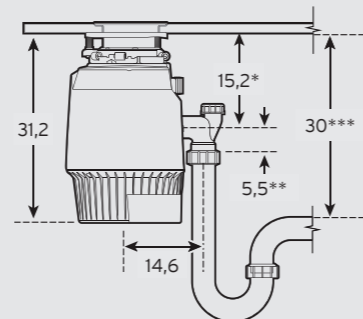

Tutte le misure sono espresse in cm.

- \* Distanza dal fondo del lavello alla mezzeria dello scarico del dissipatore.
- \*\* Lunghezza del tubo di scarico dalla mezzeria dello scarico del dissipatore all'estremità del tubo di scarico
- \*\*\* La distanza tra il fondo della vasca del lavello e il tubo di scarico deve essere di almeno 30 cm

Registra qui  
il tuo dissipatore  
EVOLUTION PLUS 750 EC



Il pulsante pneumatico, installato vicino al lavello, usa la pressione dell'aria per attivare il dissipatore (Ø foro per pulsante: 35 mm).



Tappo salvaposate



## ADVANCED EVOLUTION PLUS 1000 EC

Il modello InSinkErator Evolution Plus 1000 EC è il nostro dissipatore più silenzioso e potente, con tecnologia SoundSeal e MultiFase, che dissipa anche i rifiuti alimentari più difficili in particelle più fini.

FASI DI  
DISSIPAZIONE



INTERRUTTORE  
PNEUMATICO INCLUSO Pulsante cromato

INSTALLAZIONE  
LIFT & LATCH® Sì

TAPPO Salvaposate

DIAFRAMMA EASY CLEAN Sì

CAPACITÀ DELLA  
CAMERA DI  
TRITURAZIONE 980 ml

MOTORE  
(CAVALLI POTENZA) 1.0 HP

TECNOLOGIA SoundSeal  
PER LA RIDUZIONE  
DEL SUONO



GARANZIA OFFERTA  
DA INSINKERATOR

\* Garanzia del produttore, valida solo previa registrazione sul sito entro 60 giorni dall'acquisto.

**4+1 ANNI\***

Cod. 1974100

**Euro 1.705,00**

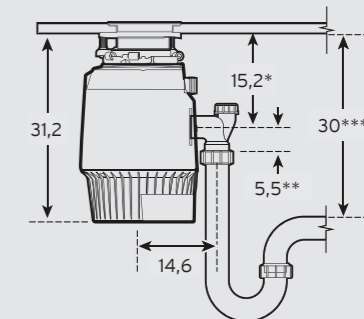

Tutte le misure sono espresse in cm.

- \* Distanza dal fondo del lavello alla mezzeria dello scarico del dissipatore.
- \*\* Lunghezza del tubo di scarico dalla mezzeria dello scarico del dissipatore all'estremità del tubo di scarico
- \*\*\* La distanza tra il fondo della vasca del lavello e il tubo di scarico deve essere di almeno 30 cm

Registra qui  
il tuo dissipatore  
EVOLUTION PLUS 1000 EC



Il pulsante pneumatico, installato vicino al lavello, usa la pressione dell'aria per attivare il dissipatore (Ø foro per pulsante: 35 mm).



Tappo salvaposate





## CLASSIC LC-50 PROFESSIONAL

LINEA  
CLASSIC

Adatto per le imbarcazioni da diporto grazie alla camera di dissipazione in acciaio inox. L'ampia capacità di quest'ultima lo rende perfetto per le famiglie più numerose, la piccola ristorazione e i bar. La sua tecnologia consente l'utilizzo in continuo senza surriscaldamento.

FASI DI  
DISSIPAZIONE



INTERRUTTORE  
PNEUMATICO INCLUSO

No

AUTOREVERSE  
- INVERSIONE  
AUTOMATICA DEL SENSO  
DI ROTAZIONE

Sì

TAPPO

Sink Stopper  
in acciaio inox

DIAFRAMMA EASY CLEAN

Sì  
**Euro 1.900,00**

CAPACITÀ DELLA  
CAMERA DI  
TRITURAZIONE  
(IN ACCIAIO INOX)

1475 ml

MOTORE  
(CAVALLI POTENZA)

.50 HP

TECNOLOGIA PER LA  
RIDUZIONE DEL SUONO



PIÙ  
SILENZIOSO

GARANZIA OFFERTA  
DA INSINKERATOR

24 mesi

Cod. 1975078

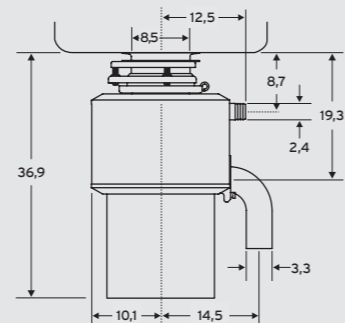

Tutte le misure sono espresse in cm.

### ADATTO ALLE PICCOLE REALTÀ DI RISTORAZIONE



Sink Stopper in acciaio inox,  
con guarnizione in gomma





# DISSIPATORI

NEL DETTAGLIO

LINEA  
EC

LINEA  
CLASSIC

**INSINKERATOR**  
DISSIPATORI DI RIFIUTI  
ALIMENTARI DOMESTICI EC



SERIE	POWER		ADVANCED		CLASSIC
MODELLO	PREMIUM 550 EC	PREMIUM 700 EC	EVOLUTION PLUS 750 EC	EVOLUTION PLUS 1000 EC	LC-50 PROFESSIONAL
Tipo di alimentazione	Continua	Continua	Continua	Continua	Continua
Comando ON/OFF	Interruttore pneumatico	Interruttore pneumatico	Interruttore pneumatico	Interruttore pneumatico	Presa comandata, interruttore a parete
Motore	Monofase	Monofase	Monofase	Monofase	Monofase
Motore	0,55 HP	0,75 HP	0,75 HP	1 HP	0,5 HP
Volt	220-240	220-240	220-240	220-240	220-240
HZ	50-60	50-60	50-60	50-60	50-60
Assorbimento, W	380	380	380	450	375
Peso collo imballato (circa)	8,12 Kg	8,12 Kg	8,34 Kg	9,16 Kg	16 Kg
Altezza complessiva	31,2 cm	31,2 cm	31,2 cm	31,2 cm	36,9 cm
Protezione motore	Reset automatico	Reset automatico	Reset automatico	Reset automatico	Reset automatico
Ingresso lavastoviglie	Sì	Sì	Sì	Sì	No
Tecnologia di dissipazione	2 fasi	2 fasi	3 fasi	4 fasi	1 fase
Spina	Schuko	Schuko	Schuko	Schuko	Schuko
Capacità della camera di dissipazione	980 ml	980 ml	980 ml	980 ml	1475 ml
Garanzia del produttore*	2+1 anni	2+1 anni	4+1 anni	3+1 anni	24 mesi

\*Garanzia del produttore, valida solo previa registrazione sul sito entro 60 giorni dall'acquisto.



# EDIZIONI SPECIALI

PER OGNI ESIGENZA

SHOWROOM COLLECTION

LINEA SR  
da p. 22 a p. 29

## ESCLUSIVI

Progettati per il moderno living e per adattarsi a cucine di qualsiasi stile, i modelli della Showroom Collection presentano caratteristiche e finiture speciali, e possono essere utilizzati per offrire grandi vantaggi, soprattutto per chi conduce una vita piena di impegni. La Showroom Collection è disponibile solo attraverso i nostri partner di distribuzione esclusivi.



Dissipatori serie POWER, ADVANCE e STANDARD SHOWROOM COLLECTION

EDIZIONI SPECIALI ESCLUSIVO

## STANDARD STANDARD 460SR

Dotati di componenti in acciaio zincato di lunga durata, i nostri dissipatori della serie Standard utilizzano un processo di dissipazione a 1 fase per gestire in modo affidabile la maggior parte degli scarti e dei rifiuti alimentari.

### FASI DI DISSIPAZIONE



INTERRUTTORE PNEUMATICO INCLUSO Cromato

INSTALLAZIONE LIFT & LATCH® Sì

TAPPO Sink Stopper in materiale sintetico

DIAFRAMMA EASY CLEAN Sì

CAPACITÀ DELLA CAMERA DI TRITURAZIONE 980 ml

MOTORE (CAVALLI POTENZA) .55 HP

TECNOLOGIA PER LA RIDUZIONE DEL SUONO  RUMOROSITÀ STANDARD

GARANZIA OFFERTA DA INSINKERATOR **2+1 ANNI\***

\* Garanzia del produttore, valida solo previa registrazione sul sito entro 60 giorni dall'acquisto.

Cod. 1976460

Euro 460,00

Sink Stopper in materiale sintetico, con guarnizione in gomma



LINEA SR

EDIZIONI SPECIALI ESCLUSIVO

SHOWROOM COLLECTION

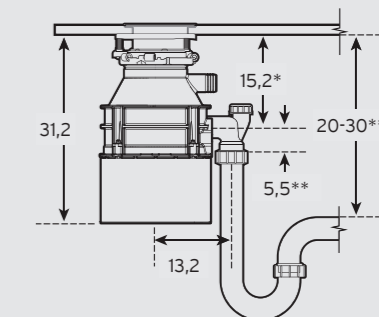

Tutte le misure sono espresse in cm.

\* Distanza dal fondo del lavello alla mezzeria dello scarico del dissipatore. Aggiungere 12,7 mm se si utilizza un lavello in acciaio inossidabile

\*\* Lunghezza del tubo di scarico dalla mezzeria dello scarico del dissipatore all'estremità del tubo di scarico

\*\*\* La distanza tra il fondo della vasca del lavello e il tubo di scarico deve essere di almeno 30 cm

Registra qui il tuo dissipatore STANDARD 460 SR



Il pulsante pneumatico, installato vicino al lavello, usa la pressione dell'aria per attivare il dissipatore (Ø foro per pulsante: 35 mm).





## POWER PREMIUM 550 SR

La combinazione della tecnologia MultiFase a 2 fasi e dei durevoli componenti di dissipazione in acciaio inox trasforma gli scarti alimentari in particelle più fini.

### FASI DI DISSIPAZIONE



### INTERRUTTORE PNEUMATICO INCLUSO

Versioni cromato, acciaio satinato e nero opaco in fornitura

### INSTALLAZIONE LIFT & LATCH®

Sì

### TAPPO

Sink Stopper in acciaio inox

### DIAFRAMMA EASY CLEAN

Sì

### CAPACITÀ DELLA CAMERA DI TRITURAZIONE

980 ml

### MOTORE (CAVALLI POTENZA)

.55 HP

### TECNOLOGIA PER LA RIDUZIONE DEL SUONO



### GARANZIA OFFERTA DA INSINKERATOR

\* Garanzia del produttore, valida solo previa registrazione sul sito entro 60 giorni dall'acquisto.

**3+2 ANNI\***

Cod. 1976550

**Euro 550,00**

Registra qui il tuo dissipatore PREMIUM 550 SR



Sink Stopper in acciaio inox, con guarnizione in gomma



Il pulsante pneumatico, installato vicino al lavello, usa la pressione dell'aria per attivare il dissipatore (Ø foro per pulsante: 35 mm).



LINEA SR

EDIZIONI SPECIALI ESCLUSIVO

SHOWROOM COLLECTION

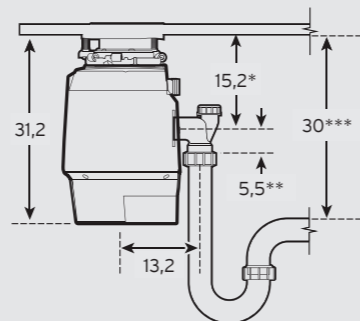

Tutte le misure sono espresse in cm.

\* Distanza dal fondo del lavello alla mezzeria dello scarico del dissipatore. Aggiungere 12,7 mm se si utilizza un lavello in acciaio inossidabile

\*\* Lunghezza del tubo di scarico dalla mezzeria dello scarico del dissipatore all'estremità del tubo di scarico

\*\*\* La distanza tra il fondo della vasca del lavello e il tubo di scarico deve essere di almeno 30 cm

## POWER PREMIUM 700 SR

Offre livelli di rumorosità ridotti, è dotato della nostra tecnologia MultiFase a 2 fasi e di resistenti componenti di dissipazione in acciaio inox, per trasformare gli scarti alimentari in particelle più fini.

### FASI DI DISSIPAZIONE



### INTERRUTTORE PNEUMATICO INCLUSO

Versioni cromato, acciaio satinato e nero opaco in fornitura

### INSTALLAZIONE LIFT & LATCH®

Sì

### TAPPO

Salvaposate in acciaio inox

### DIAFRAMMA EASY CLEAN

Sì

### CAPACITÀ DELLA CAMERA DI TRITURAZIONE

980 ml

### MOTORE (CAVALLI POTENZA)

.75 HP

### TECNOLOGIA PER LA RIDUZIONE DEL SUONO



### GARANZIA OFFERTA DA INSINKERATOR

\* Garanzia del produttore, valida solo previa registrazione sul sito entro 60 giorni dall'acquisto.

**4+2 ANNI\***

Cod. 1976700

**Euro 990,00**

Registra qui il tuo dissipatore PREMIUM 700 SR



Tappo salvaposate



Il pulsante pneumatico, installato vicino al lavello, usa la pressione dell'aria per attivare il dissipatore (Ø foro per pulsante: 35 mm).



LINEA SR

EDIZIONI SPECIALI ESCLUSIVO

SHOWROOM COLLECTION

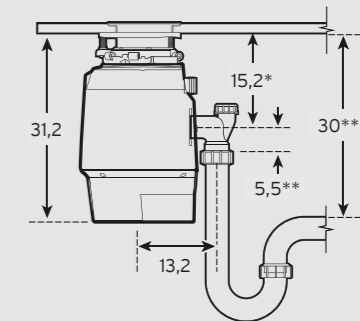

Tutte le misure sono espresse in cm.

\* Distanza dal fondo del lavello alla mezzeria dello scarico del dissipatore. Aggiungere 12,7 mm se si utilizza un lavello in acciaio inossidabile

\*\* Lunghezza del tubo di scarico dalla mezzeria dello scarico del dissipatore all'estremità del tubo di scarico

\*\*\* La distanza tra il fondo della vasca del lavello e il tubo di scarico deve essere di almeno 30 cm



## ADVANCED EVOLUTION PLUS 750 SR

Progettato per una prestazione silenziosa. Dotato di tecnologia SoundSeal e MultiFase, dissipa i rifiuti alimentari in particelle più fini.

FASI DI  
DISSIPAZIONE



PULSANTE PNEUMATICO  
INCLUSO

È possibile scegliere tra Cromato, Acciaio Satinato e Nero Opaco

INSTALLAZIONE  
LIFT & LATCH®

Sì

TAPPO

Salvaposate  
in acciaio inox

DIAFRAMMA EASY CLEAN

Sì

CAPACITÀ DELLA  
CAMERA DI  
TRITURAZIONE

980 ml

MOTORE  
(CAVALLI POTENZA)

.75 HP

TECNOLOGIA SoundSeal  
PER LA RIDUZIONE  
DEL SUONO



SILENZIOSO

GARANZIA OFFERTA  
DA INSINKERATOR

5+2 ANNI\*

\* Garanzia del produttore, valida solo previa registrazione sul sito entro 60 giorni dall'acquisto.

Cod. 1976750

Euro 1.430,00

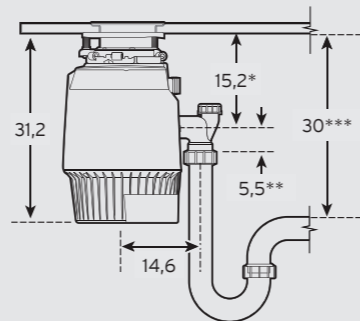

Tutte le misure sono espresse in cm.

\* Distanza dal fondo del lavello alla mezzeria dello scarico del dissipatore. Aggiungere 12,7 mm se si utilizza un lavello in acciaio inossidabile

\*\* Lunghezza del tubo di scarico dalla mezzeria dello scarico del dissipatore all'estremità del tubo di scarico

\*\*\* La distanza tra il fondo della vasca del lavello e il tubo di scarico deve essere di almeno 30 cm

Registra qui  
il tuo dissipatore  
EVOLUTION PLUS 750 SR



Il pulsante pneumatico, installato vicino al lavello, usa la pressione dell'aria per attivare il dissipatore (Ø foro per pulsante: 35 mm).



Tappo  
salvaposate



## ADVANCED EVOLUTION PLUS 1000 SR

Il modello InSinkErator Evolution Plus 1000 EC è il nostro dissipatore più silenzioso e potente, con tecnologia SoundSeal e MultiFase, che dissipa anche i rifiuti alimentari più difficili in particelle più fini.

FASI DI  
DISSIPAZIONE



PULSANTE PNEUMATICO  
INCLUSO

È possibile scegliere tra Cromato, Acciaio Satinato e Nero Opaco

INSTALLAZIONE  
LIFT & LATCH®

Sì

TAPPO

Salvaposate  
in acciaio inox

DIAFRAMMA EASY CLEAN

Sì

CAPACITÀ DELLA  
CAMERA DI  
TRITURAZIONE

980 ml

MOTORE  
(CAVALLI POTENZA)

1.0 HP

TECNOLOGIA SoundSeal  
PER LA RIDUZIONE  
DEL SUONO



PIÙ  
SILENZIOSO

GARANZIA OFFERTA  
DA INSINKERATOR

6+2 ANNI\*

\* Garanzia del produttore, valida solo previa registrazione sul sito entro 60 giorni dall'acquisto.

Cod. 1976100

Euro 1.850,00

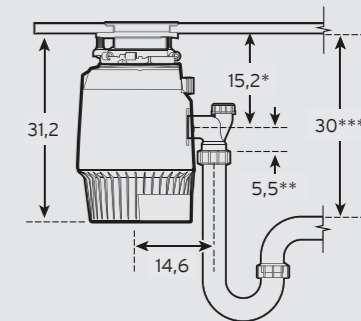

Tutte le misure sono espresse in cm.

\* Distanza dal fondo del lavello alla mezzeria dello scarico del dissipatore. Aggiungere 12,7 mm se si utilizza un lavello in acciaio inossidabile

\*\* Lunghezza del tubo di scarico dalla mezzeria dello scarico del dissipatore all'estremità del tubo di scarico

\*\*\* La distanza tra il fondo della vasca del lavello e il tubo di scarico deve essere di almeno 30 cm

Registra qui  
il tuo dissipatore  
EVOLUTION PLUS 1000 SR



Il pulsante pneumatico, installato vicino al lavello, usa la pressione dell'aria per attivare il dissipatore (Ø foro per pulsante: 35 mm).



Tappo  
salvaposate



# DISSIPATORI

NEL DETTAGLIO

EDIZIONI  
SPECIALI  
ESCLUSIVO

LINEA  
SR

SHOWROOM  
COLLECTION

**INSINKERATOR**  
DISSIPATORI DI RIFIUTI  
ALIMENTARI DOMESTICI **SR**



SERIE	STANDARD	POWER		ADVANCED	
MODELLO	STANDARD 460 SR	PREMIUM 550 SR	PREMIUM 700 SR	EVOLUTION PLUS 750 SR	EVOLUTION PLUS 1000 SR
Tipo di alimentazione	Continua	Continua	Continua	Continua	Continua
Comando ON/OFF	Interruttore pneumatico	Interruttore pneumatico	Interruttore pneumatico	Interruttore pneumatico	Interruttore pneumatico
Motore	Monofase	Monofase	Monofase	Monofase	Monofase
Motore	0,55 HP	0,55 HP	0,75 HP	0,75 HP	1 HP
Volt	220-240	220-240	220-240	220-240	220-240
HZ	50-60	50-60	50-60	50-60	50-60
Assorbimento, W	380	380	380	380	450
Peso collo imballato (circa)	7,7 Kg	8,12 Kg	8,12 Kg	8,34 Kg	9,16 Kg
Altezza complessiva	31,2 cm	31,2 cm	31,2 cm	31,2 cm	31,2 cm
Protezione motore	Reset manuale	Reset automatico	Reset automatico	Reset automatico	Reset automatico
Raccordo di scarico	Giunto scorrevole ammortizzato 3,8 cm	Giunto scorrevole ammortizzato 3,8 cm	Giunto scorrevole ammortizzato 3,8 cm	Giunto scorrevole ammortizzato 3,8 cm	Giunto scorrevole ammortizzato 3,8 cm
Tecnologia di dissipazione	1 fase	2 fasi	2 fasi	3 fasi	4 fasi
Spina	Schuko	Schuko	Schuko	Schuko	Schuko
Capacità della camera di dissipazione	980 ml	980 ml	980 ml	980 ml	980 ml
Garanzia del produttore*	2+1 anni	3+2 anni	4+2 anni	5+2 anni	6+2 anni

\*Garanzia del produttore, valida solo previa registrazione sul sito entro 60 giorni dall'acquisto.



# MANTENERE I DISSIPATORI

IN MODO PULITO  
E COMODO

Accessori e prodotti di pulizia  
per mantenere sempre efficiente  
il tuo dissipatore

## GLI ACCESSORI PER TUO DISSIPATORE



TAPPO "SALVAPOSATE"

Cod. 1975075  
Euro 45,00



KIT COLLARINO  
Per lavelli in marmo fino a 50 mm di spessore

Cod. 1975491  
Euro 105,00



KIT COLLEGAMENTO  
TROPPOPIENO

Cod. 1975512  
Euro 55,00



KIT RACCORDO LAVASTOVIGLIE:  
Manicotto + 3 anelli a molla

Cod. 1975511  
Euro 85,00

## LA PULIZIA DEL TUO DISSIPATORE



DC DRAIN THICK, 1 LT

- Penetra in profondità senza disperdersi e perdere di efficacia
- Aiuta a ridurre i cattivi odori, migliorando la qualità dell'aria nelle vicinanze dei punti di accesso agli scarichi
- Altamente viscoso per raggiungere l'intasamento
- Dissolve il grasso, gli oli, i capelli e le altre sostanze organiche
- Non produce fumi
- Privo di acidi

Cod. 1508165  
Euro 95,00



FREE FLOW LIQUID, 1 LT

- Prodotto biologico innovativo, formula a base di 10 ceppi batterici
- Super concentrato: 10 diversi ceppi batterici Bacillus sicuri
- Dissolve i grassi, gli oli e gli altri residui organici
- Riduce la necessità di spurgo e di pulizia
- Elimina gli odori
- Formula non corrosiva e biodegradabile; non contiene sostanze chimiche dannose o organismi patogeni.
- Alternativa biologica ai prodotti caustici e acidi
- Efficace in presenza o in assenza di ossigeno
- Registrato NSF L2 per l'uso in ambienti alimentari

Cod. 1508164  
Euro 99,00

**ATTENZIONE!**  
Per entrambi i prodotti di pulizia, leggere attentamente la scheda tecnica inclusa nella confezione e le istruzioni in etichetta!



VERSA

ATTENDI

GUSTA

È COSÌ SEMPLICE

CON I NOSTRI EROGATORI DI ACQUA BOLLENTE



Dalla preparazione di bevande a quella dei pasti, i nostri erogatori di acqua bollente (98° C) fanno risparmiare tempo, velocizzando e snellendo molte attività in cucina.

**DESIGN SICURO, ADATTO ALLE FAMIGLIE**

I nostri erogatori non solo garantiscono maggiore praticità in cucina, ma sono anche progettati con una leva di sicurezza con bloccaggio, per darti la tranquillità che tutti in casa possano utilizzarli. Per semplicità e sicurezza, scegli un erogatore di acqua bollente InSinkErator

**REALIZZATI IN OTTONE PER DURARE**

I nostri erogatori di acqua bollente non solo hanno un bell'aspetto, ma sono realizzati in resistente ottone, un materiale anticorrosivo di alta qualità, progettato per durare.



**PERFETTAMENTE CALDO, SEMPRE**

- Sia i nostri filtri, sia l'innovativo NeoTank salvaspazio da 2,5 L sono progettati per massimizzare l'efficienza e la durata dei nostri erogatori di acqua bollente e si adattano perfettamente alle basi sottolavello standard.
- I semplici comandi termostatici touchscreen consentono di impostare la temperatura dell'acqua tra 88-98 °C, perfetta per le bevande calde.
- È necessaria l'installazione di un filtro addolcitore a monte dell'erogatore.

**DESIGN E SICUREZZA PER TUTTA LA FAMIGLIA**

Semplicità d'uso e sicurezza: tutti possono utilizzare un erogatore InSinkErator!



\* profondità: 206mm



# COM' È IL TUO EROGATORE?

## MISCELATORI 4N1 TOUCH

Sostituiscono il miscelatore tradizionale e offrono:

- Acqua bollente (98° C) filtrata
- Acqua calda e fredda
- Acqua filtrata a temperatura ambiente
- ❖ Acqua filtrata refrigerata (con NeoChiller - opzionale)

Con una vasta gamma di caratteristiche e vantaggi diversi, InSinkErator offre un'ampia scelta di erogatori eleganti e ad alte prestazioni, progettati per erogare acqua in tutti i modi possibili, in base alle proprie esigenze.



*Ottimo miscelatore!*

*Funziona a dovere, erogando acqua bollente azionando una sola leva. Anche il dispositivo di sicurezza funziona molto bene.*

*Lo consiglio!*

**Kate, 2021**  
**Trustpilot**

## EROGATORI DI ACQUA BOLLENTE E FREDDA

Per l'erogazione di:

- Acqua bollente (98° C) filtrata
- Acqua fredda filtrata (temperatura ambiente)
- ❖ Acqua fredda filtrata (NeoChiller opzionale)

## EROGATORI DI ACQUA BOLLENTE

Per la sola erogazione di:

- Acqua bollente (98° C) filtrata





# STILE, SEMPLICITÀ, SICUREZZA

Gli erogatori di acqua bollente sono un'aggiunta straordinaria ed elegante alla cucina, progettati per risparmiare tempo, semplificare le attività e sicuri da poter essere utilizzati da tutta la famiglia.

## COME RIUSCIAMO A FARE QUESTO?

Gli erogatori InSinkErator sono dotati di una leva con bloccaggio di sicurezza, che deve essere prima spinta verso il basso e poi tirata verso l'utente per erogare l'acqua bollente.

Nel momento in cui la leva viene rilasciata, l'acqua si ferma immediatamente, grazie a una funzione di ritorno elastico, quindi non c'è possibilità che l'acqua bollente scorra senza supervisione. Oltre a questo, i beccucci di tutti i nostri erogatori e 4N1 Touch sono completamente isolati.



## APPROVATI DA WRAS

Per una maggiore tranquillità, è bene sapere che i nostri sistemi di acqua bollente istantanea 4N1 Touch (erogatori, elemento riscaldante NeoTank®, chiller e filtri) sono approvati dal Water Regulations Advisory Scheme (WRAS), il che dimostra l'impegno di InSinkErator per la conformità e la sicurezza. Il WRAS è importante perché aiuta a proteggere la salute pubblica e garantisce la qualità dei prodotti idrici.



SCOPRI DI PIÙ  
SU QUANTO  
SIANO SICURI  
I NOSTRI  
EROGATORI

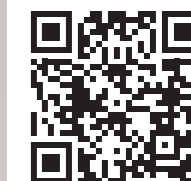



## EROGATORI DI ACQUA BOLLENTE E FREDDA GN1100 - HC1100

Il modo più semplice per avere acqua bollente e a temperatura ambiente (mod. HC1100) sempre pronta.

- Dotato di elemento filtrante realizzato con tecnologia di riduzione delle impurità presenti nell'acqua
- Non è necessario riempire l'elemento riscaldante e aspettare che l'acqua giunga a ebollizione, basta azionare l'erogatore
- Una soluzione economica che contribuisce a salvaguardare l'ambiente
- Necessita di elemento riscaldante per il corretto funzionamento (v. pag. 50)\*
- La cartuccia filtrante, in dotazione all'elemento riscaldante, dev'essere sostituita ogni 6 mesi.

	GN1100	HC1100
<b>EROGAZIONE ACQUA BOLLENTE (98° C)</b>	●	●
<b>EROGAZIONE ACQUA FILTRATA</b>	●	●
<b>EROGAZIONE ACQUA A TEMPERATURA AMBIENTE</b>	-	●
<b>LEVA DI SICUREZZA</b>	A pressione	A pressione
<b>ISOLAMENTO CANNA DI EROGAZIONE</b>	●	●

<b>CROMATO</b>	cod. 1975520 Euro 650,00	cod. 1975518 Euro 850,00
<b>EFFETTO INOX</b>	cod. 1975541 Euro 995,00	cod. 1975542 Euro 1.345,00

\* Elemento riscaldante NeoTank, non incluso, venduto separatamente (v. pag. 50)

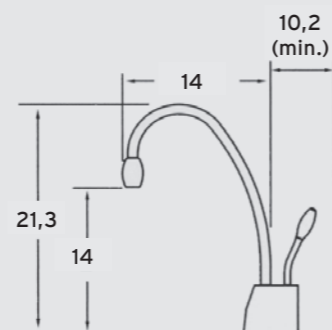

Tutte le misure sono espresse in cm.



Elemento riscaldante **NeoTank** (non incluso) v. pag. 50

**Efficienti dal punto di vista energetico.** Gli erogatori di acqua bollente InSinkErator® consumano meno energia di una lampadina da 40 Watt.



**Sicuri.** Tutti gli erogatori di acqua bollente InSinkErator® sono dotati di leva di sicurezza.



## EROGATORI DI ACQUA BOLLENTE E FREDDA H3300 - HC3300

Compatto e conveniente. Il modo più semplice per avere acqua bollente, acqua bollente e a temperatura impianto (solo mod. HC3300) sempre pronta.

- Dotato di elemento filtrante realizzato con tecnologia di riduzione delle impurità presenti nell'acqua
- Non è necessario riempire l'elemento riscaldante e aspettare che l'acqua giunga a ebollizione, basta azionare l'erogatore
- Una soluzione economica che contribuisce a salvaguardare l'ambiente
- Necessita elemento riscaldante per il corretto funzionamento (v. pag.50)\*
- La cartuccia filtrante, in dotazione all'elemento riscaldante, dev'essere sostituita ogni 6 mesi.

	H3300	HC3300
<b>EROGAZIONE ACQUA BOLLENTE (98° C)</b>	●	●
<b>EROGAZIONE ACQUA FILTRATA</b>	●	●
<b>EROGAZIONE ACQUA A TEMPERATURA AMBIENTE</b>	-	●
<b>LEVA DI SICUREZZA</b>	A pressione	A pressione
<b>ISOLAMENTO CANNA DI EROGAZIONE</b>	●	●

<b>CROMATO</b>	cod. 1975522 Euro 850,00	cod. 1975521 Euro 1.195,00
<b>EFFETTO INOX</b>	cod. 1975532 Euro 1.230,00	cod. 1975545 Euro 1.575,00
<b>NERO OPACO</b>	cod. 1975543 Euro 995,00	cod. 1975544 Euro 1.300,00

\* Elemento riscaldante NeoTank, non incluso, venduto separatamente (v. pag. 50)

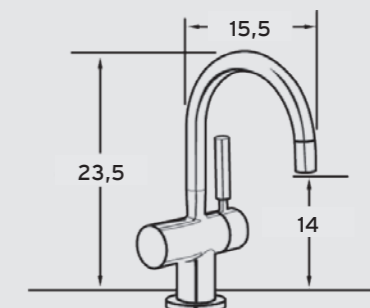

Tutte le misure sono espresse in cm.



Elemento riscaldante **NeoTank** (non incluso) v. pag. 50

**Efficienti dal punto di vista energetico.** Gli erogatori di acqua bollente InSinkErator® consumano meno energia di una lampadina da 40 Watt.



**Sicuri.** Tutti gli erogatori di acqua bollente InSinkErator® sono dotati di leva di sicurezza.







L'ACQUA NEL MODO  
IN CUI LA DESIDERI,  
APPROVATA DAL  
GOOD HOUSEKEEPING  
INSTITUTE

# 4N1 MISCELATORI

▮▮ *Avere acqua bollente sempre disponibile non è mai stato così semplice: basta premere e tenere premuta la leva per erogare, e un blocco di sicurezza a molla rende difficile l'uso da parte dei bambini. Non appena si rilascia la leva, il flusso si interrompe immediatamente, quindi l'acqua bollente non scorre mai senza sorveglianza.*

**Good Housekeeping Institute  
Approved 2024**



Disponibili nelle finiture:

Cromato Brushed Steel Velvet Black **NUOVO** Brushed Copper Brushed Gold

SCOPRI DI PIÙ  
SUI NOSTRI  
EROGATORI  
DI ACQUA  
BOLLENTE 4N1



Funzionalità eccezionale: il miscelatore 4N1 è stato riconosciuto dal Good Housekeeping Institute come "il miscelatore per acqua bollente col miglior rapporto qualità/prezzo e il migliore per acqua fredda filtrata".

- Eroga senza sforzo acqua bollente filtrata con un flusso uniforme, fino a 99°C
- La tecnologia del pulsante touch fornisce acqua filtrata a temperatura ambiente
- Leva di bloccaggio e beccuccio completamente isolato per un funzionamento extra sicuro
- Fornito con elemento riscaldante salvaspazio e filtro



## COM'È FREDDO...

Vuoi che la tua acqua fredda sia refrigerata e filtrata? Allora scegli InSinkEerator NeoChiller, che si inserisce perfettamente sotto al lavello, accanto al NeoTank.





QUALITÀ

PREMIUM

PER I MISCELATORI

EDIZIONI  
SPECIALI  
ESCLUSIVO

SHOWROOM  
COLLECTION

MISCELATORI 4N1  
I NOSTRI MODELLI PIÙ AVANZATI

I miscelatori 4N1 erogano acqua bollente per bevande calde istantanee e per tutte le faccende quotidiane in cucina. L'innovativo pulsante Touch, illuminato, eroga acqua filtrata. Perfetto per ridurre l'acquisto di acqua in bottiglia. Disponibili in tre differenti finiture.



4N1  
TOUCH

DISPONIBILI NELLE FINITURE:



Cromato



Effetto inox



Nero Opaco



NUOVO Brushed Copper



NUOVO Brushed Gold



archiproducts  
DESIGN AWARDS

WINNER 2018

Scopri la gamma degli erogatori  
SHOWROOM COLLECTION  
da pag. 44



Erogatore 4N1 U-Shape, effetto inox

NUOVE FINITURE  
PER TUTTE LE CUCINE

Design contemporaneo e finiture nei colori di tendenza: perfetti anche per aggiornare la propria cucina!



SCOPRI DI PIÙ  
SUI NOSTRI  
EROGATORI 4N1

L'ALLEATO PERFETTO  
IN CUCINA

La qualità e il valore dell'erogatore di acqua bollente 4N1 della Showroom Collection lo rendono indispensabile in ogni cucina.

Erogatore 4N1 L-Shape, brushed gold



## EROGATORI DI ACQUA BOLLENTE E FREDDA 4N1 TOUCH L-SHAPE

Nuovo ed esclusivo miscelatore, forma moderna a L.  
Un tocco di eleganza per la cucina.

- Eroga acqua calda e fredda domestica, filtrata bollente (da 88° a 98°C) e filtrata fredda
- Tre comandi separati in un unico miscelatore
- Pulsante centrale illuminato ON/OFF per erogare acqua fredda filtrata
- Pulsante centrale dotato di auto-stop dopo 30 secondi di erogazione
- Compatibile con NeoChiller (v. pag. 50)
- La cartuccia filtrante, in dotazione all'elemento riscaldante, dev'essere sostituita ogni 6 mesi.

EDIZIONI SPECIALI ESCLUSIVO



EROGAZIONE ACQUA BOLLENTE (98° C) ●

EROGAZIONE ACQUA FILTRATA ●

EROGAZIONE ACQUA A TEMPERATURA AMBIENTE ●

LEVA DI SICUREZZA A pressione

ISOLAMENTO CANNA DI EROGAZIONE ●

● CROMATO cod. 1975550 Euro 2.120,00

● EFFETTO INOX cod. 1975551 Euro 2.500,00

● NERO OPACO cod. 1975557 Euro 2.500,00

● NUOVO BRUSHED COPPER cod. 1975568 Euro 2.990,00

● NUOVO BRUSHED GOLD cod. 1975569 Euro 2.990,00

SHOWROOM COLLECTION

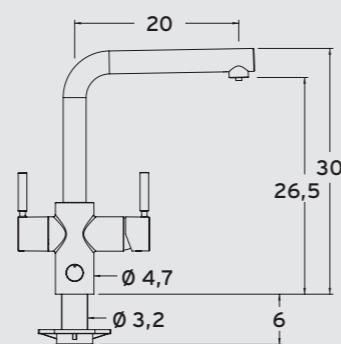

Tutte le misure sono espresse in cm.



Elemento riscaldante **NeoTank** (non incluso) v. pag. 50

**Efficienti dal punto di vista energetico.** Gli erogatori di acqua bollente InSinkErator® consumano meno energia di una lampadina da 40 Watt.



**Sicuri.** Tutti gli erogatori di acqua bollente InSinkErator® sono dotati di leva di sicurezza.



SHOWROOM COLLECTION

## EROGATORI DI ACQUA BOLLENTE E FREDDA 4N1 TOUCH U-SHAPE

Nuovo ed esclusivo miscelatore, dalla forma a U che richiama lo stile moderno-industriale. Eleganza e modernità per la cucina.

- Eroga acqua calda e fredda domestica, filtrata bollente (da 88° a 98°C) e filtrata fredda
- Tre comandi separati in un unico miscelatore
- Pulsante centrale illuminato ON/OFF per erogare acqua fredda filtrata
- Pulsante centrale dotato di auto-stop dopo 30 secondi di erogazione
- Compatibile con NeoChiller (v. pag. 51)
- La cartuccia filtrante, in dotazione all'elemento riscaldante, dev'essere sostituita ogni 6 mesi.

EDIZIONI SPECIALI ESCLUSIVO



EROGAZIONE ACQUA BOLLENTE (98° C) ●

EROGAZIONE ACQUA FILTRATA ●

EROGAZIONE ACQUA A TEMPERATURA AMBIENTE ●

LEVA DI SICUREZZA A pressione

ISOLAMENTO CANNA DI EROGAZIONE ●

● CROMATO cod. 1975554 Euro 2.120,00

● EFFETTO INOX cod. 1975555 Euro 2.500,00

● NERO OPACO cod. 1975558 Euro 2.500,00

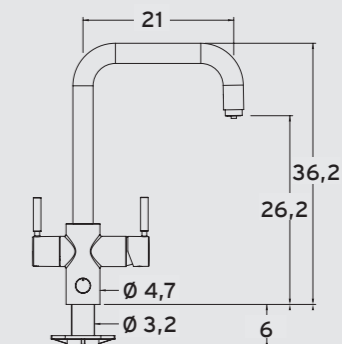

Tutte le misure sono espresse in cm.



Elemento riscaldante **NeoTank** (non incluso) v. pag. 50

**Efficienti dal punto di vista energetico.** Gli erogatori di acqua bollente InSinkErator® consumano meno energia di una lampadina da 40 Watt.



**Sicuri.** Tutti gli erogatori di acqua bollente InSinkErator® sono dotati di leva di sicurezza.





## EROGATORI DI ACQUA BOLLENTE E FREDDA 4N1 TOUCH J-SHAPE

Nuovo ed esclusivo miscelatore, dalla moderna forma a J. Un tocco di eleganza per la cucina.

- Eroga acqua calda e fredda domestica, filtrata bollente (da 88° a 98°C) e filtrata fredda
- Tre comandi separati in un unico miscelatore
- Pulsante centrale illuminato ON/OFF per erogare acqua fredda filtrata
- Pulsante centrale dotato di auto-stop dopo 30 secondi di erogazione
- Compatibile con NeoChiller (v. pag. 51)

EDIZIONI SPECIALI ESCLUSIVO

EROGAZIONE ACQUA BOLLENTE (98° C)



EROGAZIONE ACQUA FILTRATA



EROGAZIONE ACQUA A TEMPERATURA AMBIENTE



LEVA DI SICUREZZA

A pressione

ISOLAMENTO CANNA DI EROGAZIONE



CROMATO cod. 1975552 Euro 2.120,00

EFFETTO INOX cod. 1975553 Euro 2.500,00

NERO OPACO cod. 1975559 Euro 2.500,00

NUOVO BRUSHED COPPER cod. 1975570 Euro 3.100,00

NUOVO BRUSHED GOLD cod. 1975571 Euro 3.100,00

SHOWROOM COLLECTION



4N1 TOUCH

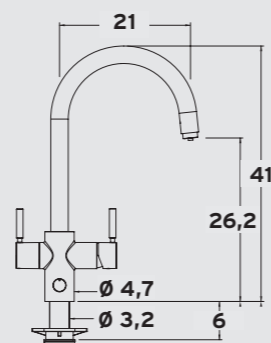

Tutte le misure sono espresse in cm.



Elemento riscaldante **NeoTank** (non incluso) v. pag. 50

**Efficienti dal punto di vista energetico.** Gli erogatori di acqua bollente InSinkErator® consumano meno energia di una lampadina da 40 Watt.



**Sicuri.** Tutti gli erogatori di acqua bollente InSinkErator® sono dotati di leva di sicurezza.



# ACCESSORI

PER GLI EROGATORI INSINKERATOR



ELEMENTI FILTRANTI NECESSARI PER UN CORRETTO E DURATURO FUNZIONAMENTO

## ACCESSORI PER GLI EROGATORI INSINKERATOR

Mantieni l'ottimo sapore dell'acqua sostituendo il filtro InSinkErator ogni 6 mesi. I nostri filtri migliorano il sapore dell'acqua rimuovendo o riducendo notevolmente il cloro e le altre impurità dell'acqua di rubinetto.



ELEMENTO FILTRANTE (CONF. 2 PZ.) DURATA: 6 MESI/pz. cod. 1973082 Euro 385,00

L'acqua proveniente dalla rete idrica viene filtrata e passa nell'elemento riscaldante per l'erogazione di acqua bollente. Nel modello 4N1, anche l'acqua fredda (non refrigerata) viene filtrata ed erogata dall'apposito tasto posto centralmente sul corpo del miscelatore.

Meccanismo di blocco a pressione della leva per la massima sicurezza.

Il sistema di erogazione di acqua bollente rappresenta anche il metodo più sicuro per riscaldare l'acqua; la speciale valvola di chiusura del rubinetto interrompe immediatamente il flusso dell'acqua non appena si rilascia la leva di erogazione.

L'erogatore è dotato di filtri ma non di sistemi anticalcare. L'installazione deve avvenire in impianti domestici dotati di addolcitore in ingresso e preferibilmente completo di filtri ad azione meccanica; il tecnico installatore, per favorire il risparmio energetico, può applicare un timer per programmare gli orari di utilizzo del dispenser.

Prestare molta attenzione durante l'utilizzo: l'acqua erogata è bollente! Il filtro deve essere sostituito ogni 6 mesi.



# NEOTANK FILTRI E CHILLER



Il cuore della funzionalità dei nostri erogatori di acqua bollente sono l'elemento riscaldante NeoTank e il filtro per l'acqua.

La sostituzione del filtro ogni sei mesi garantirà prestazioni ottimali del tuo elemento riscaldante InSinkEerator, riducendo l'accumulo di calcare e calcio all'interno del sistema. Il filtro migliora anche il sapore dell'acqua riducendo significativamente il cloro e altre impurità nell'acqua del rubinetto.\*

\*Le aree con acqua molto dura potrebbero richiedere una sostituzione più frequente del filtro



## LE BEVANDE CALDE, COME LE AMI

Progettato per erogare acqua calda su richiesta, l'innovativo NeoTank da 2,5 L è dotato di un termostato digitale touch screen che consente di impostare la temperatura tra 88 °C e 98 °C, ideale per preparare tè, caffè e tutte le tue bevande calde preferite.



Dimensioni NeoTank (in mm):  
Altezza 310, Larghezza 157, Profondità 206



Dimensioni NeoChiller (in mm)  
Altezza 407, Larghezza 235, Profondità 260

## NEOCHILLER

Il NeoChiller ad alte prestazioni è compatibile con i nostri miscelatori 4N1 e HC1100. Fornisce acqua filtrata perfettamente refrigerata, a una velocità fino a 7 L/h a una temperatura compresa tra 3 °C e 10 °C.



SCOPRI DI PIÙ  
SUI NOSTRI  
EROGATORI  
DI ACQUA  
FILTRATA  
FREDDA



## ELEMENTO RISCALDANTE PER EROGATORI NEO TANK®

L'innovativo NeoTank® da 2,5 litri è dotato di un termostato digitale touch preciso e regolabile, che consente di impostare la temperatura desiderata dell'acqua tra 88° e 98 °C, la temperatura perfetta per le bevande calde.

- Capacità da 2,5 L
- Temperatura regolabile da 88° a 98° C
- Pannello Touch Display con termostato elettronico
- 1.300 W, 220-240 V

<b>CAPACITÀ</b>	Serbatoio in acciaio inox da 2,5 L
<b>CONNESSIONE ELETTRICA</b>	220-240 V, 1300 W, 5,7 A
<b>REGOLAZIONE DELLA TEMPERATURA</b>	Da 88° a 98° C (impostato di fabbrica a 96° C)
<b>PRESSIONE RACCOMANDATA</b>	1,7 - 8,6 bar

cod. 1975556 **Euro 1.430,00**

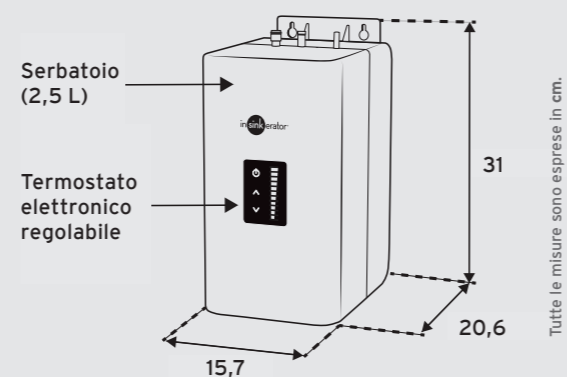

 Schermo touch screen per un facile controllo della temperatura da 88°C a 98°C

 Controllo preciso della temperatura entro +/- 0,5°C

 Il design avanzato previene perdite e riduce il gocciolamento dal rubinetto

 Tecnologia per la riduzione della rumorosità. Assolutamente silenzioso

 Consuma il 38% in meno di energia rispetto i principali competitor\*

\* ricerca interna

## ELEMENTO REFRIGERANTE PER EROGATORI NEO CHILLER

Il refrigeratore sottolavello NeoChiller è compatibile con gli erogatori 4N1 Touch e HC3300.

Eroga acqua fredda fino a 7 litri/ora di acqua fredda (tra 3°C e 10°C).

- Eroga 7 litri/ora
- Temperatura regolabile da 3° a 10° C
- 155 W, 230 V

<b>CAPACITÀ REFRIGERANTE</b>	7L/h - 3L in continuo
<b>EROGAZIONE</b>	40 sec./L
<b>REGOLAZIONE DELLA TEMPERATURA</b>	Da 3° a 10° C
<b>PRESSIONE RACCOMANDATA</b>	max 3 bar/45,5 psi

cod. 1975527 **Euro 1.730,00**

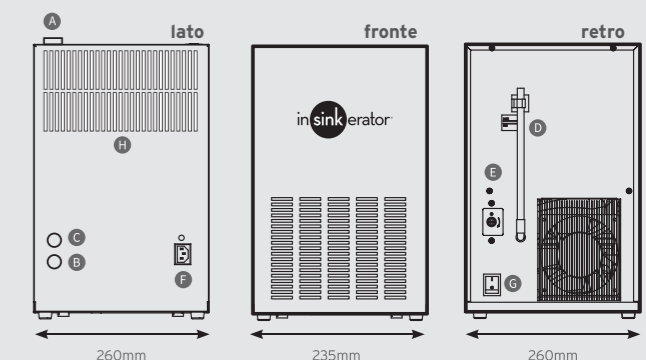

- A. Uscita acqua refrigerata
- B. Entrata acqua refrigerata
- C. Riempimento banco di ghiaccio
- D. Tubo di livello del banco di ghiaccio
- E. Termostato
- F. Connettore IEC per cavo di alimentazione
- G. Interruttore on/off
- H. Griglie di ventilazione

# LA PERFEZIONE DEI DETTAGLI

Splendido design contemporaneo in colori impeccabili e di tendenza: la nuova finitura Brushed Copper\* è l'aggiunta più bella a qualsiasi cucina.

## COMPLETA IL LOOK

Per aggiungere un ulteriore elemento di stile, scegli un dispenser di detersivo in finitura Brushed Copper, perfetto da abbinare al tuo nuovo, elegante miscelatore.

Pulizia e igiene in cucina non sono mai state così belle!



## DISPENSERS DI SAPONE INSINKERATOR

La pulizia è essenziale in cucina. Il dispenser di sapone integrato è la soluzione ideale per l'igiene quotidiana. È l'accessorio perfetto a completamento del design della zona del lavello.

- Semplice da installare, da usare e facilmente ricaricabile
- Design premium, con materiali di altà qualità
- Disponibile in 6 finiture

DIAMETRO DEL FORO  
PER INSTALLAZIONE 24-27 mm

CAPACITÀ DEL  
SERBATOIO 300 ml

ALTEZZA DEL DISPENSER  
(DAL PIANO DI LAVORO) 380 mm

● CROMATO cod. 1975560  
Euro 350,00

● EFFETTO INOX cod. 1975561  
Euro 390,00

● NERO OPACO cod. 1975562  
Euro 390,00

● BLACK SATIN cod. 1975563  
Euro 390,00

● **NUOVO**  
BRUSHED COPPER cod. 1975567  
Euro 590,00

● **NUOVO**  
BRUSHED GOLD cod. 1975564  
Euro 450,00

● ROSE GOLD cod. 1975565  
Euro 460,00

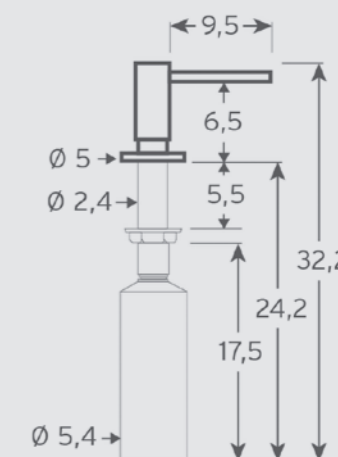

Tutte le misure sono espresse in cm.

Disponibili nelle finiture:

● Cromato ● Effetto inox ● Nero Opaco ● Black Satin ● Rose Gold ● **NUOVO** Brushed Copper ● **NUOVO** Brushed Gold



# CONDIZIONI GENERALI DI VENDITA

## TRASPORTO

LOCALITÀ	TARIFFA IN %	MINIMO ADDEBITO
<b>AREA 1</b>		
Liguria, Piemonte, Valle D'Aosta, Lombardia, Veneto, Trentino A.A., Friuli V. G., Emilia e Romagna	4%	< 600,00 euro 27,00 euro
<b>AREA 2</b>		
Toscana, Umbria, Marche, Lazio, Abruzzo, Molise	5%	< 600,00 euro 31,00 euro
<b>AREA 3</b>		
Campania, Calabria, Puglia, Basilicata, Sicilia e Sardegna	6%	< 600,00 euro 37,00 euro
<b>AREA 4</b>		
Località disagiate, Isole minori, Venezia città e Laguna	trippla tariffa	-
<b>SERVIZI ACCESSORI:</b>		
Questi servizi sono applicati a richiesta o per conseguenza:		
PREAVVISO TELEFONICO		3,50
SPONDA IDRAULICA		60,00
RICONSEGNA		43,00
CONTRASSEGNO		6,00
PALLET EPAL	a rendere, in mancanza	25,00

L'INVIO DI SINGOLI ACCESSORI COMPORTA L'ADDEBITO DEL TRASPORTO AL COSTO.

## UN DANNO DA TRASPORTO NON DEVE ESSERE UN VOSTRO O NOSTRO DANNO!

Come comportarsi nel modo corretto.

### DANNO EVIDENTE AGLI IMBALLI E/O ALLA MERCE CONTENUTA

Il destinatario deve respingere al momento della consegna la merce, indicando sul Ddt del trasportatore la dicitura "merce danneggiata".

**DANNI ALL'IMBALLO** - Procedere alla verifica e seguire la procedura sopra descritta. Nel caso la verifica non sia possibile in contemporanea alla consegna, apporre sui due documenti (di trasporto e di consegna) la dicitura "riserva di controllo per danni all'imballo". Il controllo dello stato della merce deve avvenire entro tre giorni dalla consegna. Questo è un dovere previsto dalla legge. In caso di avaria, parziale o totale, deve esserne data comunicazione per e-mail al trasportatore e, in copia conoscenza, via mail alla venditrice, indicando se il danno è totale o parziale.

**AVARIA NON RICONOSCIBILE: DANNI OCCULTI** - In questo caso il DL 286/2005 prevede l'ammissione al rimborso purché il danno sia denunciato appena conosciuto con e-mail al trasportatore e, via mail, in copia alla venditrice e comunque entro e non oltre 8 giorni dal ricevimento.

Quando non respinta al momento della consegna, la merce riconosciuta danneggiata deve essere rispedita immediatamente al magazzino di Villasanta della venditrice con la causale "reso per danni da trasporto" e con modalità di consegna "trasporto in conto servizio", completa di ogni accessorio, nessuno escluso e con lo stesso trasportatore della consegna, convenzionato con I&D. In mancanza di quanto sopra precisamente indicato, non saranno accettati reclami tardivi o incompleti. La merce sarà considerata regolarmente consegnata ed accettata senza riserve, liberando il trasportatore dei suoi obblighi, ciò in conformità ai doveri del ricevente.

Le merci a noi segnalate via mail inserite nelle procedure descritte, verranno rispedito ai clienti che ne faranno richiesta, sempre e solo in vendita.

La venditrice procederà alla emissione di "nota di accredito" a compensazione, parziale o totale, della merce danneggiata solo dopo aver verificato il rispetto delle procedure pretese dal DL 286/2005 e dopo aver ricevuto al proprio magazzino di Villasanta la merce in causa ed

aver verificato con il perito del trasportatore la veridicità della denuncia contenuta nella e-mail inviata dal cliente.

### CORRETTA PROCEDURA:

Leggere il punto 5 (Trasporto) delle CONDIZIONI GENERALI DI VENDITA e procedere come sotto specificato:

- eseguire il controllo entro 3 giorni
- spedire la comunicazione al trasportatore entro 8 giorni via mail
- la comunicazione deve essere anche spedita in copia a noi via mail
- rispedire la merce danneggiata a noi con il medesimo trasportatore della consegna nel più breve tempo possibile
- trasporto a spese del trasportatore con in Ddt indicato: "TRASPORTO IN CONTO SERVIZIO"

### FAC-SIMILE E- MAIL

<b>Vs. intestazione</b>	<b>Spett.le .....</b> ..... <b>(indirizzo del trasportatore)</b>
<b>Oggetto: SPEDIZIONE N° .....</b> del.....	
<b>Ricevuta il.....</b>	
<b>Mittente: I&amp;D Srl</b>	<b>Peso Kg</b> ..... <b>(indicare il peso totale su ns. Ddt)</b>
<b>Vi rendiamo noto che la merce in Ddt sopra specificata è risultata irrimediabilmente danneggiata durante il trasporto. Vi invitiamo a riprendere nel più breve tempo possibile il collo dal ns. magazzino e riconsegnarlo a I&amp;D Srl a Vs. spese per le necessarie verifiche.</b>	
<b>Distinti saluti.</b>	
.....	
<b>(Firma)</b>	

Senza questo documento non è possibile il rimborso della compagnia di assicurazione.

Inviare via mail al trasportatore e al ns. ufficio di Villasanta. I ns. uffici compileranno le pratiche, null'altro è a Voi richiesto. Grazie per la preziosa collaborazione.

**NOTE:** Desideriamo informarVi che personale specializzato nostro, del trasportatore e della compagnia di assicurazione esamineranno nel dettaglio il danno denunciato e copie dei verbali saranno archiviate ai fini del DL 286/2005. In passato alcuni hanno utilizzato questa procedura in modo non corretto (danni successivi alla consegna o da incauto montaggio) rischiando serie denunce penali del perito assicurativo.

# CONDIZIONI GENERALI DI VENDITA

1. **PRODOTTI** - I prodotti elencati corrispondono alle caratteristiche specificate nel listino distribuito ed in vigore al momento dell'ordine, integrate dal corrispondente catalogo. L'acquirente non potrà muovere obiezioni nel caso di modifiche apportate dalla venditrice ai prodotti in corso di evasione e ritenute necessarie, per esigenze costruttive e commerciali.

L'acquirente riconosce che il listino è di proprietà della venditrice e, pertanto, si rende garante del suo corretto utilizzo anche da parte di terzi cui dovesse venir ceduto in uso; si rende inoltre responsabile di ogni modifica, manomissione, correzione o riproduzione anche parziale che non siano state preventivamente autorizzate per iscritto dalla proprietà.

2. **RISERVATO DOMINIO** - Il compratore acquista la proprietà dei prodotti solo con l'integrale pagamento del prezzo, secondo le disposizioni degli articoli 1463 ss. Cod. Civ.

3. **PREZZI** - I prezzi possono subire variazioni nel corso di validità del presente listino.

I prezzi indicati a listino sono al netto di IVA e di eco-contributo RAEE, si intendono per consegna franco magazzino della venditrice, non comprendono il trasporto. La fornitura avviene sempre ai prezzi di listino in vigore al momento della conferma d'ordine. Nel caso di variazione dei cambi (Euro/\$) superiori al +/- 2% gli aumenti per i prodotti importati made in USA decorreranno per intero dal giorno successivo alla variazione stessa, anche nel caso Vi fossero ordini in corso di evasione. Il presente listino annulla e sostituisce ogni precedente listino, offerta o comunicazione prezzo, sia verbale che scritta e rimane valido fino al prossimo.

4. **CONSEGNA** - Gli ordini sono evasi secondo le possibilità e le spedizioni possono anche essere parziali. Eventuali termini di consegna inseriti nella conferma d'ordine non hanno valore tassativo, ma solo indicativo. Fatte salve le ipotesi di ritardo per caso fortuito o forza maggiore, viene accordato dall'acquirente, in ogni caso, un termine di tolleranza di 45 giorni lavorativi (9 settimane).

5. **TRASPORTO** - Fatto salvo quanto previsto al successivo punto per il trasporto in porto franco, la merce viaggia a rischio e pericolo dell' acquirente che si assume anche i rischi delle manipolazioni conseguenti alle varie operazioni di carico e scarico. La scelta del vettore, se non direttamente effettuata dall'acquirente, sarà rimessa alla venditrice senza che essa assuma responsabilità di sorta. Il prezzo del trasporto in tal caso verrà addebitato in fattura con copertura "All Risks". Nel caso l'acquirente intenda servirsi del proprio trasportatore dovrà anche provvedere personalmente all'avviso di ritiro dopo la nostra comunicazione di merce pronta. La venditrice declina ogni responsabilità al riguardo. Il servizio proposto di "porto franco" è addebitato in fattura applicando le tariffe sotto specificate, escludendo ogni sconto extra e abbuoni a qualunque titolo concessi. Il servizio addebitato si intende per consegna piano strada, fronte ingresso numero civico destino indicato in bolla. Sino a un peso limite di qt. 0,5, per pesi superiori e per colli voluminosi e pallettizzati, il destinatario dovrà provvedere allo scarico con proprio carrello elevatore o richiedere la consegna con automezzo munito di sponda idraulica.

6. **DANNI DA TRASPORTO** - Nella sola condizione di "porto franco" la venditrice procederà al rimborso, parziale o totale, con "nota di accredito" nell'unico caso in cui il destinatario abbia proceduto alla contestazione al momento della consegna nei modi indicati nelle pagine seguenti ed in conformità al Decreto Legislativo 286/2005 dei trasporti, per quanto compete alla responsabilità del ricevente.

7. **MANCATO RITIRO** - Nei casi di mancato ritiro della merce al momento della consegna, il maggior costo del trasporto dovuto per gli interessi di riconsegna e deposito sarà addebitato con fattura successiva, al costo richiesto dal trasportatore, se non pagato direttamente al trasportatore dal destinatario.

8. **RECLAMI** - Eventuali contestazioni alla fornitura devono essere fatte per iscritto entro 8 giorni dal ricevimento dei prodotti dopo che gli stessi sono stati visionati, controllati e collaudati a spese dell'acquirente.

9. **RESI** - Non si accettano resi in nessun caso

10. **PARTI DI RICAMBIO** - La fornitura delle parti di ricambio è garantita per il periodo di anni 5 a decorrere dall'ultimo listino di vendita in cui l'apparecchio è proposto. "Nel caso in cui le merci restino esposte presso le sale esposizione o conservate nei magazzini dei nostri clienti per un periodo superiore ai 5 anni indicati, l'acquirente s'impegna a garantire alla venditrice il rimborso di quanto la stessa fosse tenuta, a sua volta, a risarcire al cliente finale per l'impossibilità di reperire parti di ricambio non più disponibili presso il produttore".

11. **PRODOTTI ESPOSTI** - Queste vendite sono effettuate da I&D Srl praticando un extra-sconto e accettate dall'acquirente che s'impegna a tenerle esposte almeno 12 mesi e a venderle all'utilizzatore entro 24 mesi e non oltre. Qualora tale procedura non venga rispettata dall'acquirente, la venditrice declina ogni responsabilità di assistenza nei modi indicati al punto 10.

12. **GARANZIA** - v. pag. seguente

13. **PAGAMENTO** - I pagamenti dovranno essere effettuati presso la sede della venditrice o presso la banca da essa delegata. L'acquirente non avrà in alcun caso il diritto di sospendere i pagamenti. In caso di ritardato pagamento, senza necessità di messa in mora, saranno addebitati, di diritto, gli interessi al tasso ufficiale di sconto, maggiorato di 4 punti, che decorreranno dal giorno della scadenza delle singole fatture. Per forniture di "rilevante importo", i pagamenti dovranno preventivamente essere concordati per iscritto. L'indicazione di eventuale banca di appoggio per il pagamento a mezzo tratte o cambiali non comporta modifiche né del rapporto causale né del foro competente. Per le vendite in contrassegno sarà applicato uno sconto extra del 2% (due per cento) del prezzo di listino con trasporto "franco di provvigioni, assegni e bolli". Per importi inferiori a 250,00 Euro (duecentocinquanta/00 Euro), l'invio sarà fatto esclusivamente in contrassegno.

14. **CAUTELE E DECADENZE** - In caso di ritardo nei pagamenti o quando intervengano fatti che modificano la situazione finanziaria dell'acquirente o ne rendano dubbia la solvibilità, sarà in facoltà della venditrice di annullare l'ordinazione o sospendere le consegne in corso, nonché pretendere il pagamento immediato di quanto dovuto anche se non ancora scaduto.

15. **FORO COMPETENTE** - Per ogni controversia derivante dalla interpretazione o esecuzione dei contratti di vendita stipulati in conformità alle presenti condizioni generali di vendita, sarà esclusivamente competente il foro di Monza in cui ha sede operativa la venditrice o in alternativa il foro di Milano in cui ha sede legale la venditrice.

16. **CONDIZIONI DI VENDITA** - Il semplice inoltro dell'ordine sottintende l'attenta lettura e l'accettazione senza riserve delle condizioni sopra elencate.

## CONDIZIONI GENERALI DI VENDITA

La Garanzia Convenzionale allegata al prodotto deve essere letta con attenzione e conservata con cura ed esibita al tecnico autorizzato ad ogni intervento tecnico.

Le avvertenze e le istruzioni per l'installazione, l'uso e la manutenzione devono essere lette e rispettate.

Le Unità sono progettate esclusivamente per un utilizzo domestico; sono pertanto esclusi tutti gli impieghi del prodotto per qualsiasi attività imprenditoriale e/o professionale pena la decadenza dei termini di garanzia.

Sono escluse dal servizio di assistenza in Garanzia Convenzionale:

- tutte le isole minori
- località montane disagiate

### PREMESSA

Questa Garanzia è offerta da I&D Srl quale "Garanzia Convenzionale" e senza in alcun modo limitare o escludere i diritti attribuiti ai consumatori dal vigente ordinamento giuridico. Tale garanzia, pertanto, è esclusa per l'uso del prodotto offerto nel listino del distributore con finalità imprenditoriale, professionale o altre collocazioni diverse da una cucina domestica e per tutti gli elettrodomestici non "nuovi di fabbrica" e con manomissioni di qualsiasi natura, che lo rendano non conforme da quanto illustrato nel listino in vigore o sul dépliant del produttore.

1. **OGGETTO** Il distributore garantisce la qualità ed il funzionamento dei prodotti indicati nel proprio listino con i diversi marchi commerciali. Pertanto, in caso di difetti originari del processo di fabbricazione del prodotto o dei suoi componenti, il distributore s'impegna ad eliminare i suddetti difetti con la riparazione o sostituzione del prodotto o dei suoi componenti. La riparazione o, se del caso, la sostituzione non prolungano il periodo di Garanzia convenzionale che si estinguerà in ogni caso al termine del periodo previsto di 30 mesi dalla data di consegna del prodotto acquistato.

Il prodotto deve essere utilizzato in una cucina domestica. La presente garanzia è condizionata al rispetto da parte dell'utente delle istruzioni e delle avvertenze che sono fornite dal distributore in accompagnamento a tutti i prodotti al fine di assicurarne la corretta installazione, utilizzazione e manutenzione. È pertanto necessario che l'acquirente controlli prima dell'uso e dell'installazione la presenza e l'integrità della suddetta documentazione in modo da evitare ogni forma di uso improprio o di mancato rispetto di norme di legge che possano escludere le prestazioni in garanzia.

In particolare è condizione di prestazione della garanzia il rispetto di tutte le disposizioni della Legge 248 02.12.2005 + D.L. 37 22.01.2008 per tutti i prodotti offerti nel listino del distributore la cui installazione e/o manutenzione rientri nell'ambito di applicazione di questa legge. Gli interventi di riparazione o di sostituzione devono essere effettuati in via esclusiva da uno dei Centri Assistenza Autorizzati che utilizzano parti di ricambio originali. È possibile contattare il più vicino Centro di Assistenza Tecnica rivolgendosi al ns. recapito di Villasanta per mezzo di richiesta telefonica o, in alternativa e per Vostra necessità di conferma, tramite invio di una e-mail.

2. **DURATA E LIMITI** Il consumatore può esercitare i diritti previsti dalla presente garanzia producendo documentazione fiscalmente valida che attesti in modo inequivoco la data e l'oggetto dell'acquisto. Tale documento costituisce condizione per l'esercizio dei diritti del consumatore quale acquirente del prodotto offerto nel listino del distributore. La presente garanzia dura per un periodo di 30 mesi dalla consegna del prodotto al consumatore finale ed è soggetta alla condizione che tale consegna avvenga entro tre anni dalla data riportata sul documento di garanzia. Pertanto, le consegne di prodotto che avverranno successivamente alla data-limite sopra specificata saranno escluse da questa Garanzia Convenzionale e potranno, alle condizioni e nei termini di legge, essere oggetto eventualmente di esercizio dei diritti del consumatore secondo la legislazione vigente. Le vendite e le consegne che avverranno oltre tale termine saranno escluse dall'ambito di questa Garanzia Convenzionale, con la conseguenza che gli interventi tecnici eventualmente necessari - se richiesti al distributore - non potranno essere considerati gratuiti e saranno, pertanto, posti a carico dell'acquirente anche i costi per materiali di ricambio o di sostituzione.

3. **ESTENSIONE TERRITORIALE** Il prodotto è proposto in un catalogo destinato ad una vendita e utilizzo nel Territorio Italiano e conseguentemente la Garanzia Convenzionale è valida sul territorio italiano con esclusioni delle regioni: TUTTE LE ISOLE MINORI e le LOCALITÀ MONTANE DISAGIATE.

4. **CAUSE DI ESCLUSIONE DALLA PRESENTE GARANZIA CONVENZIONALE** Non sono coperti da questa Garanzia convenzionale le prestazioni e gli interventi conseguenti a:

- tecnico installatore non abilitato secondo Legge 248 02.12.2005 + D.L. 37 22.01.2008
- errata installazione
- difetti dovuti ai materiali impiegati negli allacciamenti

- difetti originati dalla non conformità alle norme vigenti degli impianti di alimentazione (elettrico, gas, acqua, canna fumaria e tubazioni di scarico) di proprietà del consumatore
- difetti originati dal non corretto dimensionamento degli allacciamenti
- mancanza del rispetto delle norme per la sicurezza degli impianti elettrici
- previste dalla legge 46/90
- danni da fenomeno elettrico (sbalzi di tensione)
- errata procedura di montaggio
- errata procedura di utilizzo
- negligenza d'uso
- mancata manutenzione periodica
- riparazioni eseguite da personale non autorizzato
- utilizzo di ricambi non originali
- danni da trasporto o da manipolazione
- unità usate
- mancanza del Certificato di Garanzia Convenzionale posto sull'ultima di copertina e allegato al Documento di Trasporto (DdT) in origine

Sono inoltre esclusi gli interventi di decalcificazione dovuti a elevata presenza di calcare nell'acqua del proprio impianto idrico. I&D S.r.l. non si assume nessun obbligo di assistenza oltre il periodo previsto di 30 mesi. Sono, inoltre, esclusi dalla presente garanzia i difetti dovuti a:

- difformità dalla descrizione fatta dal venditore
- mancanza delle qualità vantate dal venditore
- non corrispondenza alle richieste speciali fatte dal consumatore al venditore
- caratteristiche che il consumatore non poteva ignorare con l'ordinaria diligenza
- Il distributore risponde, invece, di tutte le descrizioni risultanti dai propri documenti stampati e pubblicati a propria cura.

5. **LIMITAZIONI DI RESPONSABILITÀ** Il distributore declina ogni responsabilità per eventuali danni a persone, animali, cose o all'ambiente derivanti dalla mancata osservanza delle prescrizioni d'installazione, uso e manutenzione indicate sulla documentazione di istruzioni e avvertenze allegata al prodotto, sul listino e sui cataloghi in vigore al momento della vendita.

6. **CONDIZIONI DI GARANZIA CONVENZIONALE I&D Srl** Le condizioni di Garanzia Convenzionale sono completate dal "Certificato", datato, da noi apposto al momento della spedizione dal nostro magazzino, nell'apposito spazio sull'ultima pagina di copertina. Questo certificato deve essere conservato sempre a Vostra cura ed esibito ad ogni intervento tecnico sia nel periodo di garanzia sia dopo, durante tutta la sua durata in esercizio. La garanzia non ha valore e decadrà qualora l'indicazione del modello e del numero di matricola riportati sul prodotto siano stati modificati, cancellati, asportati e resi comunque illeggibili. Sono esclusi anche gli interventi di manutenzione periodica, e la normale usura o logoria di utilizzo del prodotto. I&D S.r.l. è consorziata Erion (ex Ecodom) per il ritiro a "fine vita" dell'elettrodomestico.

### 7. QUANDO E COME SI PUÒ USARE QUESTA "GARANZIA"

Leggere le "Condizioni di Garanzia Convenzionale offerte dal distributore". Per ogni evenienza è a disposizione un servizio telefonico in grado di aiutarVi a risolvere al meglio ogni Vostro dubbio. Per accedere a questo servizio è sufficiente menzionare la Garanzia Convenzionale che Vi identifica inequivocabilmente come ns. clienti e si provvederà, se necessario, ad inviarVi il personale specializzato ed autorizzato presente nella Vs. provincia.

La durata del periodo di Garanzia Convenzionale è di 30 mesi, nei limiti previsti. Differenti promesse che prevedano una maggiore o minore durata come indicato nei dépliant del produttore, non impegnano né possono modificare le "condizioni di Garanzia Convenzionale offerte da I&D Srl".

È necessario che la Vostra segnalazione sia inoltrata direttamente al nostro personale, presso la nostra sede di Villasanta, che provvederà a ricercare la soluzione più opportuna sul piano tecnico-economico in modo e comunque di assicurare la Vostra soddisfazione di utente.

- Numero Verde 800.43.00.78

E-mail: assistenza@iedsrl.it

Questo numero di telefono è attivo solo nei giorni feriali dalle ore 9:00 alle ore 16:00, ovvero non è disponibile nei fine settimana, nelle interruzioni per festività e nelle chiusure per i periodi feriali disposti lungo l'anno lavorativo.

- È quindi Vostro interesse richiedere i riferimenti del C.A.T. locale subito dopo l'installazione dell'elettrodomestico, per evitare l'impossibilità di comunicazioni in caso di eventuali urgenze.

- Assistenza oltre il periodo di Garanzia Convenzionale (30 mesi) - Il distributore cessa ogni obbligo legale oltre il periodo previsto ed è quindi consigliabile un Vostro accordo di assistenza con il C.A.T. locale.

## SERVICE - ASSISTENZA POST-VENDITA



Il servizio post-vendita è attivo dal lunedì al venerdì dalle ore 9:00 alle ore 16:00 (orario continuato)

**e-mail:** assistenza@iedsrl.it / service@iedsrl.it

**NUMERO VERDE 800.43.00.78**

oppure 039.20.57.528/9

(per le chiamate da cellulare le tariffe saranno applicate dall'operatore di rete mobile).

Contattateci per conoscere il Centro di Assistenza Tecnica (CAT) di zona.

È necessario che la Vostra segnalazione sia inoltrata direttamente al nostro personale, presso la sede di Villasanta, che provvederà a ricercare la soluzione più opportuna sul piano tecnico-economico in modo e comunque di assicurare la Vostra soddisfazione di utente.

## ECO CONTRIBUTI RAE DAL 1° FEBBRAIO 2025

Modello	Euro/pezzo (IVA esclusa)*
DISSIPATORI MODD. 460, 550, 700, 750, 1000 EC/SR	0,21
DISSIPATORE LC-50	0,36
NEO TANK®	0,21
NEO CHILLER	3,00

\* Contributo addebitato direttamente in fattura, non compreso nei prezzi indicati in questo listino.





in **in** sink erator

**È COSÌ SEMPLICE**

**Distribuito da:**

I&D srl - via Cristina Trivulzio di Belgioioso, 11 - 20852 Villasanta (MB) - tel. +39 039 20.57.501 r.a.  
[www.iedsrl.it](http://www.iedsrl.it) - [info@iedsrl.it](mailto:info@iedsrl.it)



POWERING  
YOUR KITCHEN  
PERFORMANCES

