Catalogo Arredo 2025

LIEBHERR

Raffreddare e Congelare





Novità mondiale

178

Bio Fresh

Smart Frost

Soft System

Smart Device Ready

A A+ G

10 anni di garanzia del fabbricante

10 anni di garanzia del fabbricante

Affidabilità e lunga durata non sono solo slogan per noi. Ecco perché ora offriamo a voi e alla vostra clientela una garanzia gratuita di 10 anni su tutti i frigo-congelatori combinati a posizionamento libero in classe di efficienza energetica A, B e C e su apparecchiature da incasso scelte in classe di efficienza energetica A e B, se acquistati entro il 31 dicembre 2025 e registrati entro 12 mesi.

Le apparecchiature con garanzia del produttore di 10 anni sono contrassegnate con il simbolo qui accanto nelle panoramiche. Ulteriori informazioni, registrazione e condizioni di garanzia su home.liebherr.com

2+3 anni di garanzia Liebherr

Per tutte gli elettrodomestici Liebherr si applica la "Garanzia Liebherr" di due anni. Noi estendiamo questa garanzia per altri tre anni gratuito. È sufficiente registrarsi sul nostro sito web home.liebherr.com entro 24 mesi dall'acquisto. Riceverete quindi la garanzia di Liebherr fino a un totale di cinque anni.

ICBa 5123 ◊ Série Plus

ICBa 5123 è il primo frigo-congelatore combinato a livello mondiale ad essere in classe di efficienza energetica A.

Contenuto

Panoramica delle novità 2025	4	Apparecchiatura da incasso	18	Apparecchiatura da posizionamento libero	134	Cantine per Vini	228
Le ragioni per cui scegliere Liebherr	6	Design	20	Design	136	Panoramica assortimento	230
Sostenibilità	10	Comfort e flessibilità	22	Comfort e flessibilità	140	Gruppi di modelli	231
Interfaccia utente	12	AutoDoor	24	Tipologia Apparecchiature da posizionamento libero	142	Cantine per vini da incasso	232
Spiegazione sintetica dei dettagli dell'apparecchiatura	14	Configurazione Side-by-Side	26	Panoramica assortimento	144	Cantine per vini con possibilità di installazione sottopiano	244
Serie	16	Tipologia Apparecchiature da incasso	30	Combinati French Door	148	Cantine per vini da libero posizionamento	256
		Panoramica assortimento	32	Soluzioni Side-by-Side	160	Cantina Climatizzata Compatta	276
		Frigo-congelatori combinati	36	Combinati	180	Humidor per sigari	278
		Frigoriferi integrabili	76	Frigoriferi	194	Schemi per l'incasso	280
		Congelatori integrabili	98	Congelatori	206	Accessori	284
		Apparecchiature sottopiano	118	Congelatori orizzontali	218	Glossario tecnico	290
		Frigorifero sottopiano	124	Apparecchiature da tavolo	220		
		Congelatore sottopiano	129	Schemi per l'incasso	224		
		Frigorifero BioFresh sottopiano	132				

Novità

Le nostre novità 2025



Frigo-congelatori combinati French Door

Una generazione completamente nuova di apparecchiature in due varianti: French Door con due cassette congelatore e French Door a 4 porte. Maggiori informazioni da pagina 140.

Combinazioni NoFrost da 75 cm di larghezza in classe A

111 litri di volume di raffreddamento in più rispetto ai modelli da 60 cm di larghezza. Maggiori info a pagina 179.



Apparecchiature sottopiano

per raffreddare, congelare e conservare il vino alla giusta temperatura. Disponibile nelle altezze da 82 a 88 cm e da adesso: 86 - 92 cm. Maggiori informazioni da pagina 112.



Primo congelatore a posizionamento libero di classe A con materiali rispettosi dell'ambiente

Per maggiori informazioni, vedere a pagina 156.

Prima combinazione da incasso BioFresh di classe A

Molti altri campioni del risparmio energetico di classe A e B impongono nuovi standard in quasi tutti i gruppi di prodotti. Maggiori info a pag. 62.



Novità mondiale



Apparecchiature da incasso XL con nicchia da 194 cm

Nella nuova altezza, i nostri frigo-congelatori combinati da incasso offrono 30 l di volume di raffreddamento in più rispetto alla nicchia da 178 cm. Maggiori informazioni da pagina 48.

Buone ragioni per scegliere Liebherr

Da Liebherr, innovazioni all'avanguardia, design premiato ed efficienza sostenibile hanno un solo obiettivo: freschezza quotidiana per il massimo piacere. Per soddisfare i nostri clienti di tutto il mondo, da sempre coniughiamo apparecchiature di alta qualità a un'assistenza di prima classe. Mostrare anche ai vostri clienti l'inimitabile DNA di Liebherr e cosa significa affidarsi alla qualità made in Ochsenhausen. Non per nulla, ci siamo specializzati in ciò che ci riesce meglio: raffreddare e congelare.



Sostenibilità lungimirante

Da una produzione rispettosa dell'ambiente, a materiali rinnovabili e riciclati, fino a prodotti ad alta efficienza energetica e duraturi: da decenni ci impegniamo al massimo per rendere l'intero ciclo di produzione più ecologico possibile. Con il primo isolamento riciclabile al mondo basato su pietra lavica, BluRoX, siamo riusciti a compiere un passo rivoluzionario verso un futuro più sostenibile.

Ingegneria e passione tedesca dal 1954

Da oltre 70 anni produciamo frigoriferi e congelatori di alta qualità e li vendiamo in tutto il mondo. Ma nella nostra essenza siamo rimasti un'azienda familiare che affonda le sue radici in Germania. È qui che continuiamo a sviluppare tutti i nostri prodotti. Ingegneria tedesca: seguendo le orme del nostro fondatore e usufruendo del know-how che si è concentrato qui grazie a generazioni di ingegneri.



Qualità senza compromessi fin nei minimi dettagli

Sviluppate in Germania, testate fin nei dettagli, garantite per molti anni: l'alta qualità e la longevità delle nostre apparecchiature sono tangibili fin nei minimi dettagli, per questo su determinate apparecchiature concediamo una garanzia del produttore di ben 10 anni. Il connubio di ingegneria tedesca, materiali selezionati e disponibilità di pezzi di ricambio per oltre 10 anni garantisce clienti soddisfatti in tutto il mondo.



Efficienza energetica rivoluzionaria

In funzione costante, in risparmio costante. Le apparecchiature Liebherr sono tra le più efficienti e quindi convenienti sul mercato. Preservano non solo l'ambiente, ma anche il portafoglio: nessun altro produttore regge il confronto. Non per niente deteniamo il primato indiscusso dell'efficienza energetica. Una posizione che per noi rappresenta non solo un diritto, ma anche un impegno.

* Rispetto al valore limite della più alta classe di efficienza energetica A secondo il Regolamento (UE) 2019/2016 (luglio 2023).

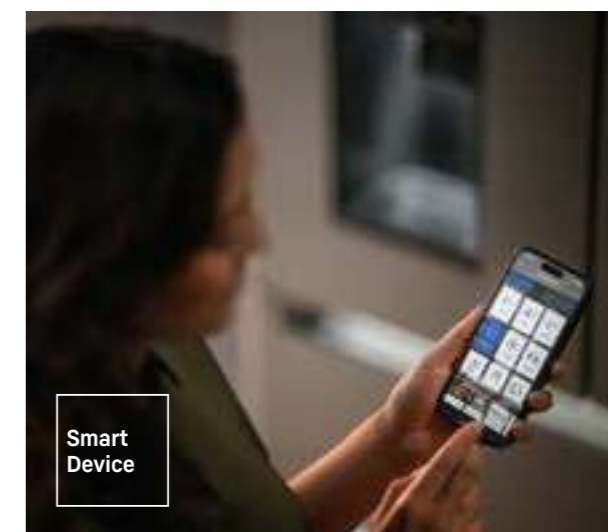

Collegamento in rete sempre perfetto

La vostra clientela può beneficiare delle tante possibilità offerte dalla nostra app SmartDevice e dell'integrazione delle apparecchiature Liebherr in un ambiente SmartHome pre-esistente. La maggior parte dei modelli Liebherr sono già dotati di SmartDeviceBox, in alternativa è possibile aggiungerla in un secondo momento. Importanti messaggi di stato e di allarme arrivano direttamente sul cellulare; inoltre, le apparecchiature possono essere gestite anche fuori casa. E l'app fornisce molte altre funzioni e servizi.



Black Steel Interior

Light Tower



Bio Fresh Professional

Hydro Breeze

Tecnologie refrigeranti rivoluzionarie

Da sempre, Liebherr è pioniera in fatto di freschezza. Tecnologie come EasyFresh, BioFresh e BioFresh Professional con HydroBreeze mantengono freschi gli alimenti nettamente più a lungo, poiché garantiscono condizioni di temperatura e umidità ottimali. Per conservare più a lungo, sprecare meno e, non da ultimo, fare la spesa più di rado.



Comfort nella quotidianità

In fatto di comodità d'uso, le apparecchiature Liebherr non lasciano nulla a desiderare. Dimenticare una porta aperta è praticamente impossibile. Anche i nostri ingegneri, infatti, sono donne e uomini di casa come tutti gli altri, in altre parole: persone. Persone a cui piacciono funzioni utili che rendano la vita sensibilmente più facile, ad esempio sistemi d'appoggio flessibili, comode guide telescopiche e comandi intuitivi.

La luce in tutte le sue forme

In Liebherr, luminosità, funzionalità e design si fondono in straordinari giochi di luce. Tutto ciò si traduce non solo in illuminazione omogenea e migliore visibilità, ma anche in estetica raffinata e dettagli studiati con attenzione, ad esempio quando le luci servono anche a sostenere i piani in vetro. Giocando con la luce e il design, Liebherr dimostra una volta di più il suo talento per la perfezione tecnica ed estetica. Nascondere tutto questo dietro la porta del frigo è quasi un peccato.



Infinity Spring

Freschezza senza limiti

Che si tratti della fonte d'acqua cristallina InfinitySpring, del sistema di produzione automatica di cubetti di ghiaccio IceMaker o dei cubetti di ghiaccio istantanei di EasyTwist-Ice, le funzionalità per acqua e ghiaccio di Liebherr permettono di rinfrescarsi alla perfezione direttamente dal vano frigorifero o congelatore, con o senza attacco alla rete idrica. Per un rapido sollievo all'insegna di comodità e sostenibilità.



Open Stage

Soft-Telescopic Rails

In cammino verso il futuro

Le nostre innovazioni in fatto di prodotti hanno una cosa in comune: sono la perfetta sintesi del percorso verso una maggiore sostenibilità. Già i nostri valori fondamentali esprimono la nostra assunzione di responsabilità. Vantiamo una tradizione decennale nella ricerca e nello sviluppo di soluzioni amiche dell'ambiente. Ci focalizziamo sempre sull'intero ciclo di vita del prodotto.

Persone ed economia sostenibile

Il rispetto dei diritti umani è per noi fondamentale. Per noi è importante trattare tutti allo stesso modo e garantire la salute, la sicurezza e lo sviluppo personale dei nostri collaboratori. Desideriamo inoltre apportare un contributo positivo alla nostra comunità.

In più, riteniamo essenziale operare in modo economico e responsabile, ad esempio con una pianificazione finanziaria a lungo termine e l'autofinanziamento. La lealtà nei confronti degli altri attori del mercato, il rispetto delle leggi e degli standard e codici di condotta interni sono parte integrante del nostro approccio.

Riciclaggio/smaltimento

Il nostro impegno è proiettato verso un'economia circolare a lungo termine: i progetti per i nostri prodotti prevedono la potenziale riutilizzabilità dei materiali usati, aumentandone la separabilità.

Materiali

Il nostro obiettivo è ridurre l'impatto ambientale delle nostre attività commerciali e siamo al lavoro per realizzare prodotti riciclabili aumentando l'uso di materiali rinnovabili e riciclati nelle nostre apparecchiature e riducendo la varietà dei nostri materiali. Curiamo il prodotto a 360°.



Utilizzo

Riduciamo il nostro impatto ambientale continuando a offrire prodotti di eccellente qualità, efficienti dal punto di vista energetico, durevoli e facili da riparare. E non dimenticate il nostro servizio clienti dallo spirito proattivo, sempre al vostro fianco. Offriamo anche prodotti e soluzioni per aiutarvi a ridurre gli sprechi alimentari. Nelle prossime pagine vi presentiamo la nostra offerta a riguardo.

Produzione

Desideriamo che la nostra produzione sia rispettosa dell'ambiente: l'obiettivo è ridurre il fabbisogno energetico dei nostri impianti e utilizzare sempre più fonti di energia rinnovabili. Utilizzando l'acqua in modo responsabile, riducendo al minimo gli sprechi ed evitando la contaminazione, riduciamo il nostro impatto ambientale oltre alle emissioni di CO₂.

Frigoriferi che esaudiscono tutti i desideri e chiudono tutte le porte.

Il nostro obiettivo non è quello di sviluppare frigoriferi con il maggior numero di funzioni. Bensì di sviluppare frigoriferi che abbiano esattamente le funzioni atte a conservare gli alimenti in modo sicuro e di cui i clienti hanno davvero bisogno. E che facilitano la vita in modo tangibile. E poi realizzare queste caratteristiche alla perfezione dal punto di vista tecnico.



Andare sul sicuro.



Allarme porta aperta

Allarme porta aperta, visualizzato anche da un'illuminazione LED pulsante.



Allarme temperatura

Avviso visivo e acustico non appena la temperatura del vano congelatore raggiunge un livello critico.



Allarme blackout

Allarme visivo e acustico in caso di interruzione dell'alimentazione per una conservazione sicura.



Allarme di guasto dell'apparecchiatura

Avviso visivo e acustico in caso di guasto dell'apparecchiatura.



Promemoria

Promemoria automatico per la manutenzione e la cura.



Blocco inserimento

Impedisce qualsiasi impostazione o attivazione di funzioni.



DemoMode

Per una presentazione ottimale del dispositivo nel punto vendita: interfaccia utente e illuminazione accese, raffreddamento spento.

Un tocco di comfort in più.



CleaningMode

Per vederci bene durante la pulizia, il frigorifero viene spento ma le luci restano accese.



PartyMode

In modalità PartyMode si attivano funzioni come SuperCool e la massima produzione di ghiaccio.



HolidayMode

La ventola e le funzioni SuperCool e SuperFrost vengono disattivate, mentre la temperatura di refrigerazione viene regolata a +15 °C per risparmiare elettricità. Il vano congelatore resta ovviamente acceso.



EnergySaver

La temperatura standard viene portata a massimo +7 °C così da ridurre il consumo di corrente.



SabbathMode

Tutte le luci e i suoni vengono disattivati e si riattivano automaticamente dopo 80 ore.



Impostazione lingua*

Impostazione variabile di 12 lingue.

Specialisti del raffreddamento.



Display della temperatura

Sul display appare sempre il valore della temperatura attuale. Una modifica viene visualizzata in modo lampeggiante nel menu.



SuperFrost

Maggiore capacità di raffreddamento nello scomparto del congelatore per un congelamento che preserva le vitamine.



SuperCool

Aumento della capacità di raffreddamento fino a quando gli alimenti freschi non avranno raggiunto la stessa temperatura dei prodotti già in frigorifero.



VarioTemp

Il vano congelatore completo può essere utilizzato anche per la refrigerazione o come vano cantina grazie all'impostazione di temperatura variabile tra 2 °C e +14 °C.

Semplicemente smart tramite l'app.



NightMode

Tutti i suoni vengono disattivati e l'illuminazione viene attenuata. Per una pace e una tranquillità indisturbate.



BottleTimer

Raffreddamento extra rapido grazie all'attivazione del SuperFrost. Promemoria automatico tramite app per togliere le bottiglie dal congelatore.



IceCubeTimer**

Produzione di cubetti di ghiaccio a un ritmo maggiore. Non appena i cubetti di ghiaccio sono pronti, viene inviata una notifica tramite una app.



AutoDoor (solo per apparecchiature da incasso con AutoDoor)

Unica al mondo: Comoda apertura e chiusura della porta tramite comando vocale, un semplice tocco, smartphone oppure semplicemente a mano.

Tecnologia di refrigerazione

Bio Fresh Professional	BioFresh Professional offre una flessibilità ancora maggiore per la conservazione personalizzata degli alimenti.
Hydro Breeze	Raffreddamento professionale: La nebbia fredda e una temperatura appena superiore a 0 °C nel cassetto garantiscono una durata di conservazione più lunga e un effetto visivo a sorpresa.
Fish & Seafood	Nel cassetto Fish & Seafood, il pesce e i frutti di mare sono conservati alla temperatura ottimale di -2 °C, in modo professionale come dal pescivendolo.
Bio Fresh	A una temperatura appena superiore a 0 °C e con un'umidità ideale, frutta, verdura, carne, pesce e latticini si mantengono freschi molto più a lungo che nel vano frigorifero di tipo tradizionale.
Bio Fresh Plus	I vantaggi di BioFresh con zona aggiuntiva a temperatura regolabile a -2 °C, perfetta per pesce e frutti di mare (apparecchiature da posizionamento libero).
Easy Fresh	L'umidità regolabile prolunga la freschezza di frutta e verdura.
Duo Cooling	Due circuiti di refrigerazione regolabili separatamente per controllare in modo indipendente il vano frigorifero e il vano congelatore. Impedisce che gli odori passino da un vano all'altro e che gli alimenti si seccino.
No Frost	La comodità di non dover più sbrinare.
Smart Frost	Sbrinamento molto meno frequente.
Stop Frost	Sbrinamento meno frequente, apertura più facile del coperchio del congelatore grazie all'assenza di vuoto.
Super Cool	SuperCool aumenta la potenza refrigerante fino a quando gli alimenti appena introdotti non raggiungono la stessa temperatura del resto del contenuto.
Super Frost	SuperFrost aumenta a breve termine la potenza refrigerante, mantenendo così la temperatura costante anche se si introducono alimenti a temperatura ambiente.
Vario Temp	Il vano congelatore può diventare un ulteriore vano frigorifero se si imposta la temperatura con precisione tra -2 °C e +14 °C (apparecchiature da posizionamento libero).

Vino

1 Zone	Temperatura costante in tutto il vano impostabile tra +5 °C e +20 °C.
2 Zones	Con due zone di temperatura impostabili separatamente tra +5 °C e +20 °C.
3 Zones	Con tre zone di temperatura impostabili separatamente tra +5 °C e +20 °C.
Temp Protect Plus	Due sensori misurano continuamente la temperatura nella cantina per vini. Se la temperatura cambia tanto da divenire critica, viene inviata una notifica.*

Vino

Storage Zone	Una zona speciale per il controllo della temperatura e la conservazione.
Humidity Control	L'umidità RH** può essere regolata attivamente tra il 50% e l'80 % a intervalli del 5%.
Humidity Select	L'umidità dell'aria è regolabile su due livelli: "Standard" o "Alto".
Fresh Air	Il filtro ai carboni attivi elimina tutti gli odori in modo affidabile mantenendo inalterato il bouquet del vino.
UV Protect Plus	Tripla protezione: La porta in vetro brunito con due strati di metallo depositati a vapore protegge efficacemente dai raggi del sole.
UV Protect	Doppia protezione: La porta in vetro fumé con uno strato di metallo depositato a vapore protegge efficacemente dai raggi del sole.
Flex Fit	Su misura per bottiglie di qualsiasi dimensione.
Sommelier Board	Per una presentazione e una decantazione efficaci: ripiano in legno con presentatore di bottiglie in acciaio inox, cassetta in legno per gli strumenti da decantazione e spazio per portare alla giusta temperatura i bicchieri da vino.
Vibrate Safe	Il sistema di raffreddamento completamente ammortizzato per evitare le vibrazioni permette al vino di aprirsi indisturbato.

Design

Open Stage	I cassetti trasparenti presentano l'intero contenuto del frigorifero in modo estremamente chiaro ed ergonomico.
Glass & Steel Interior	Vano interno con eleganti componenti in vetro e acciaio inox per particolari esigenze di design.
Steel Interior	Non solo un accattivante elemento di design: la parete posteriore in acciaio inox SmartSteel garantisce inoltre una circolazione equilibrata dell'aria.
Mood Light	MoodLight, un tocco di classe per l'ambiente in cui vivete: il concetto di illuminazione indiretta mette in risalto esteticamente il Water e Ice-Center e le maniglie incassate.
Light Tower	Il nuovo concetto di illuminazione illumina uniformemente l'interno e sostiene al tempo stesso i piani in vetro. Flessibile, poco ingombrante e unico.
Light Column	Le strisce LED, che corrono dall'alto in basso, illuminano il vano interno uniformemente. A seconda della serie, su uno o su entrambi i lati.
Presentation Light	Presenta alla perfezione la cantina dei vini anche quando la porta in vetro è chiusa. L'intensità è regolabile dal display.*
LED	Produzione minima di calore, risparmio energetico e assenza di manutenzione per un'illuminazione ottimale.

Acqua e ghiaccio

Water & Ice Centre	Il Water e Ice-Center vi fornisce acqua fredda, cubetti di ghiaccio e ghiaccio tritato a volontà 24 ore al giorno.
Infinity Spring	Erogatore dell'acqua integrato a filo nella parete laterale sinistra del vano frigorifero, per l'attacco alla rete idrica.
Ice Tower	Perfetto per i party: IceMaker automatico e ampio scomparto per la pizza su un comodo ripiano estraibile.
Ice Maker	IceMaker automatico per l'attacco alla rete idrica.
Ice Maker Water tank	IceMaker automatico con serbatoio dell'acqua se non è disponibile o non si desidera un attacco alla rete idrica.
Easy Twist Ice	Produzione super rapida di cubetti di ghiaccio: versare l'acqua nel serbatoio, congelare e staccare i cubetti di ghiaccio con una rotazione (apparecchiature da posizionamento libero).

Comfort e flessibilità

Auto Door	Unica al mondo: AutoDoor consente una comoda apertura e chiusura della porta tramite comando vocale, un semplice tocco, smartphone* oppure semplicemente a mano.
Soft System	Anche a pieno carico, la controporta si chiude automaticamente in modo molto delicato, a partire da un angolo di apertura di circa 30°.
Soft-Telescopic Rails	Cassetti su guide telescopiche a estrazione totale con meccanismo di chiusura automatica e ammortizzazione per un comodo utilizzo.
Telescopic Rails	Cassetti su guide telescopiche, facili da inserire e da estrarre e comodi da rimuovere.
Tip Open	Lo sportello in vetro si apre di 7 cm quando viene toccato per facilitare l'accesso e l'apertura completa.
Ultra Silent	Sperimentare il silenzio. Godersi la freschezza: le nostre apparecchiature più silenziose.
Super Silent	Psssst, ascoltate attentamente: il vostro Liebherr è così silenzioso che dovrete tendere le orecchie per sentirlo.
Touch & Swipe Display	Comando intuitivo del frigorifero, basta toccare e sfiorare il display.
Touch Display	Sul display touch funzionale, un'apparecchiatura Liebherr può essere azionata semplicemente con un dito.
Touch Control	Controllate la vostra apparecchiatura con un solo tocco.
LiftUp Box	Con la LiftUp Box, lo spazio di conservazione sotto il carrello estraibile può essere sfruttato in modo ottimale. Quando viene estratta, la LiftUp Box scorre verso l'alto fuori dall'incavo della base, facilitando la rimozione degli alimenti.
Space Box	Per la conservazione flessibile: con un'altezza di 250 mm, lo SpaceBox offre molto spazio in più anche per gli alimenti congelati XL.
Side by Side	Grazie alla configurazione Side-by-Side, i frigoriferi, i congelatori e le cantine per vini si possono combinare individualmente in base alle esigenze personali.

Comfort e flessibilità

Vario Space	Per uno spazio di conservazione extra alto: basta rimuovere i singoli cassetti del congelatore e i ripiani di vetro intermedi sottostanti per fare spazio agli alimenti congelati extra alti.
Door Stop	Mantenete la vostra apparecchiatura Liebherr fresca e priva di odori. Lo sportello rimane aperto quando l'apparecchiatura non è in uso. Ciò consente di risparmiare tempo ed energia per una maggiore freschezza.
Easy Open	EasyOpen consente di aprire la porta del congelatore più volte di seguito in tutta comodità e semplicità.
Frost Protect	Una speciale capacità di funzionare a temperature particolarmente basse permette di installare i congelatori in locali non riscaldati fino a una temperatura ambiente massima di -15 °C.
Presentation Board	Consente di mettere in primo piano i vini pregiati e si usa per presentare bottiglie già aperte.
eDoor Lock	La serratura elettronica impedisce l'accesso alle persone non autorizzate e sblocca la cantina per vini solo dopo l'inserimento di un PIN.*
Door Lock	La serratura meccanica garantisce che la vostra preziosa cantina di vini sia sempre al sicuro. È montata a filo e si integra perfettamente e discretamente nel design dell'apparecchiatura.
Self Closing Door	La porta della cantina per vini si chiude dolcemente da sola a un angolo di apertura inferiore a 90°.
Easy Fill	Funzione che consente di riempire la cantinetta agevolmente. La porta rimane aperta a partire da un angolo di 90°.

Connectivity

Smart Device	La SmartDeviceBox consente di controllare l'apparecchiatura e utilizzare altri servizi da computer e dispositivi mobili.
Smart Device Ready	La SmartDeviceBox può essere integrata a posteriori per consentire di controllare l'apparecchiatura e di utilizzare altri servizi da computer e dispositivi mobili. Disponibile come accessorio.

Gruppi di prodotti speciali

Outdoor	Questa apparecchiatura Liebherr è ideale per l'uso esterno grazie ai materiali resistenti alla ruggine e alle intemperie, alla struttura robusta e ai componenti di alta qualità.
Wine	Condizioni perfette per i vini pregiati, con dettagli unici per la conservazione e il controllo della temperatura.
Cigar	Il miglior clima per sigari pregiati con soluzioni innovative.

Modelli ultraefficienti

Ultra Efficient A -10%	Ultra Efficient A -20%	Ultra Efficient A -30%	Ancora più economici rispetto alle apparecchiature della più alta classe di efficienza energetica A: così Liebherr sta fissando nuovi standard.
-------------------------------	-------------------------------	-------------------------------	---

Rispetto al valore limite della più alta classe di efficienza energetica A secondo il Regolamento (UE) 2029/2016 (dicembre 2023).

Per una buona panoramica ancora prima di aprire il frigorifero

○ Pure ◇ Plus ◻ Prime △ Peak

Qual è l'apparecchiatura giusta per me? Una domanda che si fanno in molti e alla quale non sempre è facile rispondere. Per questo vi abbiamo facilitato la scelta suddividendo la nostra gamma di prodotti in quattro serie ben definite.

○ Serie Pure

La serie Pure è il nostro punto di partenza. Semplice, lineare e perfettamente attrezzata per tutte le esigenze di base. Le apparecchiature della serie Pure sono essenziali, ma garantiscono la massima qualità Liebherr.

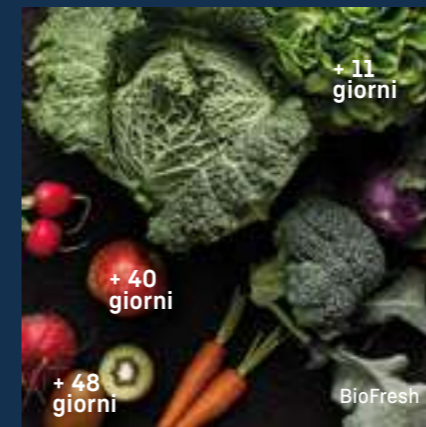

◇ Serie Plus

La serie Plus si basa sulla serie Pure ma con l'aggiunta di ulteriori dettagli. Plus implica soprattutto un maggiore comfort. Queste apparecchiature si distinguono non solo in termini di prestazioni ma sono anche un po' più smart.

◻ Serie Prime

La serie Prime si distingue per l'eleganza, il design e la scelta dei materiali. All'interno, ad esempio, vengono utilizzati principalmente materiali ricercati come l'acciaio inossidabile. Le apparecchiature di questa serie sono ulteriormente impreziosite dalle particolari soluzioni di illuminazione.

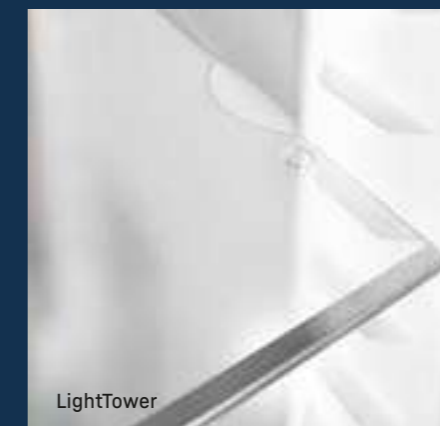

△ Serie Peak

Con la serie Peak nulla è stato lasciato al caso. Qui l'innovativa tecnologia Liebherr si sposa con un design raffinato e soluzioni di comfort di prima classe. Le apparecchiature di questa serie sono state pensate per tutti coloro che non vogliono rinunciare a nulla.

Apparecchiatura da incasso



ICBNci 5663 ◯ Serie Prime

Apparecchiature da incasso

Classico ed elegante. Un design per ogni cucina.

Nascosto dietro i frontali della cucina, un Liebherr rimane defilato, in attesa di farsi notare: prima lascia che il design della cucina sia al centro dell'attenzione. Quando viene aperto, però, accade la magia: all'interno c'è qualcosa di molto speciale.

Il design si sposa con la funzionalità

Minimalista e senza tempo da un lato, elegante ed esclusivo dall'altro, il design si adatta perfettamente a qualsiasi tipo di interno. Il vano interno convince per i pregiati componenti in vetro e acciaio inox. La lavorazione precisa, la cura per i dettagli e l'armonia di materiali, forme e colori creano un quadro completo, messo delicatamente in risalto dal concetto di illuminazione.



ICBNd 5173 Δ Serie Peak



LightTower illumina uniformemente l'interno e sostiene al tempo stesso i piani in vetro. Flessibile, poco ingombrante e unico.



Solo una ventola? No, la ventola con illuminazione interna garantisce una distribuzione quasi uniforme della temperatura e contiene anche il filtro a carboni attivi FreshAir. La funzionalità è già al massimo della sua espressione.



IRBbsci 5170 Δ Serie Peak

Riflettori puntati sulle apparecchiature da incasso della serie Peak con gli interni BlackSteel: eleganza senza tempo.

La freschezza prima di tutto

I nostri cassetti ergonomici sono facili da usare. Offrono la visibilità massima e sono facilissimi da raggiungere.



Black Steel Interior

Inoltre, il nostro frigorifero da incasso con cassetti OpenStage, disponibile anche con interni a contrasto BlackSteel, ha un aspetto ancora più elegante.

La cucina si trasforma in una bancarella del mercato.

Ispirati alle vetrine delle gastronomie più pregiate, con i pluripremiati cassetti OpenStage vi basta un solo sguardo per osservare gli alimenti conservati. L'intero contenuto del frigorifero è presentato con la massima chiarezza. I cassetti offrono un ideale accesso ergonomico. Stiamo definendo nuovi standard in fatto di comfort e design. Nella parte inferiore, abbiamo inserito altri tre BioFresh-Safes che offrono il clima perfetto per la conservazione di frutta e verdura, carne, pesce e prodotti caseari.



reddot winner 2021

IRBPci 5170 △ Serie Peak



Un deposito di bevande. Due possibilità.

La pratica mensola estraibile da cassetti telescopici in IRDdi 51 è dotata di due contenitori per le bottiglie estraibili per un facile trasporto. Se desiderate dissetarvi, potete anche essere caricarla con un'intera cassa di bottiglie.



I cassetti GlassLine dei nostri modelli base si chiudono delicatamente con un meccanismo di chiusura automatica. La LiftUp-Box inferiore scorre verso l'alto per essere facilmente rimossa.



La cantina in cucina

Sfruttate il vano cantina del vostro Liebherr per conservare le provviste, come patate o bevande. Sono presenti anche un cestello estraibile, un vassoio portaoggetti e un cassetto. Il vano cantina si estende comodamente su guide telescopiche e si chiude tramite un meccanismo di chiusura automatica ammortizzato. La temperatura può essere regolata tra +6 °C e +14 °C, a seconda degli alimenti conservati.



IRCBc 5121 ◇ Serie Plus



Tutto ancora più semplice.

La nostra funzione AutoDoor rende la cucina senza maniglie perfetta perché apre e chiude automaticamente le apparecchiature Liebherr, tramite un semplice tocco, l'app SmartDevice o il comando vocale. Non ci saranno più impronte sulla vostra apparecchiatura.

I primi frigoriferi e congelatori al mondo che si aprono e si chiudono in modo completamente automatico. Scegliete secondo le vostre esigenze l'angolo di apertura e il tempo di chiusura della porta. E all'occorrenza, è possibile aprire e chiudere le porte altrettanto facilmente manualmente o con lo smartphone.



Aprire e chiudere bussando sulla porta



Aprire e chiudere tramite smartphone

(Richiede l'app SmartDevice)



Aprire e chiudere tramite comando vocale

(Richiede l'app SmartDevice e Amazon Alexa o Google Assistant)



Ovviamente è ancora possibile aprire e chiudere manualmente





Side
by
Side

Il centro di conservazione personalizzato.

Combinare le apparecchiature da incasso Liebherr in modo flessibile a seconda delle esigenze della vostra clientela. Tutti i modelli dotati del simbolo Side-by-Side possono essere combinati in verticale e/o in orizzontale per formare un centro di conservazione personalizzato soddisfacendo alla perfezione le esigenze più diverse in termini di conservazione degli alimenti.

Così si potrà avere tutto in un unico posto: grande capacità di refrigerazione, freschezza più duratura con BioFresh, vini alla temperatura perfetta e funzione NoFrost per dire addio allo sbrinamento manuale.

Come creare un centro di conservazione personalizzato.



Per impedire la formazione di condensa, le apparecchiature Liebherr per la configurazione Side-by-Side dispongono di un elemento riscaldante integrato nel pannello superiore e/o nelle pareti laterali. In questo modo è possibile combinare senza problemi diversi modelli Liebherr e proteggere perfettamente sia le apparecchiature sia i mobili.

Per il riscaldamento del telaio non è necessaria energia elettrica aggiuntiva. Il riscaldamento fa parte del circuito di refrigerazione (calore residuo).

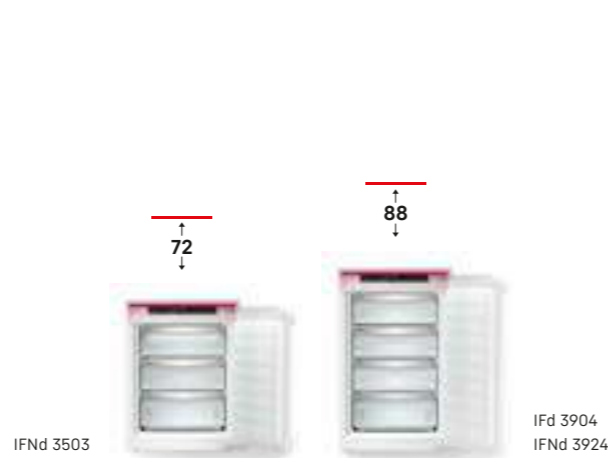

Congelatori con pannello superiore riscaldato

Nei congelatori con altezza d'incasso da 72 e da 88 cm il pannello superiore riscaldato consente la combinazione in verticale con un frigorifero o una cantina per vini di qualsiasi altezza.

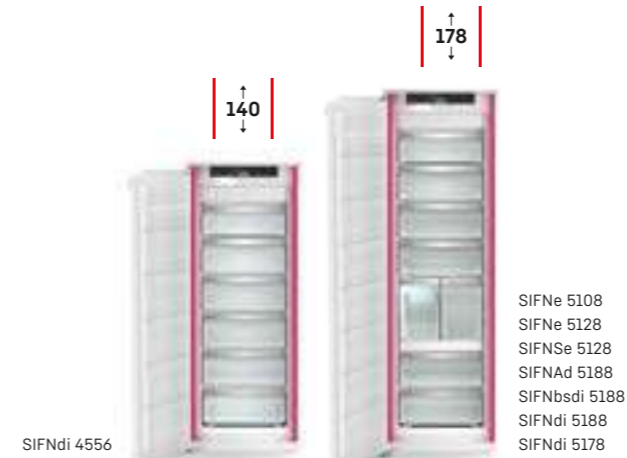

Pareti laterali riscaldate

Le pareti laterali riscaldate consentono di posizionare apparecchiature di qualsiasi altezza su entrambi i lati.

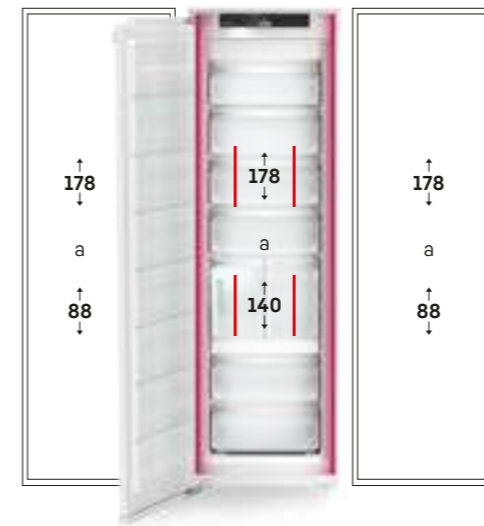

Esempio di combinazione

Al centro:
Congelatore

A sinistra e/o a destra:
Frigorifero e/o
Cantina



Pareti laterali e pannello superiore riscaldati

Le pareti laterali riscaldate e il pannello superiore riscaldato consentono una combinazione in verticale con apparecchiature di qualsiasi altezza. Su entrambi i lati sono possibili combinazioni con altezze d'incasso fino a 178 cm.

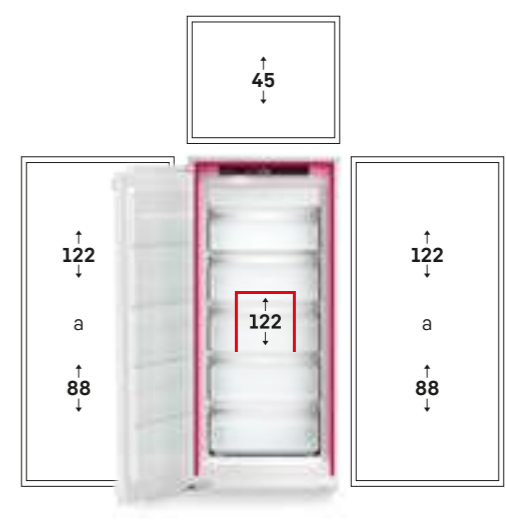

Esempio di combinazione

Sopra:
Cantina WKE

Sotto:
Congelatore

A sinistra e/o a destra:
Frigorifero e/o
Cantina



IRDdi 5121 ◊ Serie Plus

Lettere					Cifre						
I	R	B	d	i	5	1	7	1			
1	2	3	+	4	+	5	1	+	2	3	4

1	Tipo di struttura	1 + 2	Nicchia
I	Integrato	35	72 cm
D	Pannellabile	39	88 cm
S	Elemento riscaldante laterale (prima posizione)	40	102 cm
2	Gruppo di prodotti	41	122 cm
R	Refrigerator (frigorifero)	45	140 cm
C	Combination (combinazione)	48	158 cm
F	Freezer (congelatore)	51	178 cm
IXRF	Indicazione per SBS (frigorifero congelatore)	56	194 cm
3	Tecnologia/Attrezzatura	3	Serie
B	BioFresh preserva	0-1	Pure
N	NoFrost	2-4	Plus
D	Drinks (cestello per le bottiglie)	5-6	Prime
P	Pull out (scomparto estraibile)	7-9	Peak
RC	Refrigerator Cellar (vano cantina)	4	Specifica
S	Porta scorrevole	Frigoriferi	
+	Design dell'interno	0	senza vano congelatore
bs	Interni BlackSteel	1	con vano congelatore
4	Classe di efficienza energetica	Combinazioni/Congelatore	
a	Classe di efficienza energetica A	2-8	Numero cassette del congelatore
b	Classe di efficienza energetica B	Side-by-Side	
c	Classe di efficienza energetica C	0	senza BioFresh
d	Classe di efficienza energetica D	5	con BioFresh
e	Classe di efficienza energetica E	+	Ultraefficienti *
f	Classe di efficienza energetica F	20	Classe di efficienza energetica A -20%
g	Classe di efficienza energetica G	5	Specifica
+	Ultraefficienti *	i	incl. SmartDeviceBox

* Rispetto al valore limite della più alta classe di efficienza energetica A secondo il Regolamento (UE) 2029/2016 (dicembre 2023).

Panoramica assortimento

△ Serie Peak

○ Serie Prime

◇ Serie Plus

○ Serie Pure

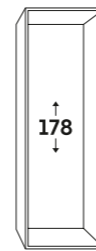
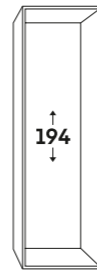
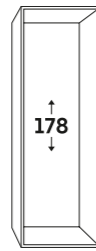
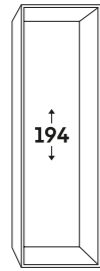

Combinati integrabili

Cerniere autoportanti

BioFresh Professional/NoFrost		ICBNci 5183	55
		ICBNbsci 5173	56
BioFresh/NoFrost	ICBNci 5663 49	ICBNdi 5163	57
	ICBNc 5623 50	ICBNbi 5153	58
		ICBNci 5153	59
		ICBNdi 5123	60
BioFresh/SmartFrost		ICBa 5123	63
		ICBbi 5122	64
		ICBc 5122	65
EasyFresh/NoFrost	ICNd 5603 52	ICNbsci 5173	66
		SICNdi 5153	67
		ICNb 5123	69
		ICNc 5123	70
		ICNd 5133	68
EasyFresh/SmartFrost		ICc 5123	72
		ICe 5103	73

Combinati integrabili

Porta a traino

BioFresh/NoFrost	ICBNSd 5623 51	ICBNSd 5123	61
BioFresh/SmartFrost		ICBSd 5122	62
EasyFresh/NoFrost	ICNSd 5603 53	ICNSe 5103	71
EasyFresh/SmartFrost		ICSd 5102	74

Congelatori integrabili

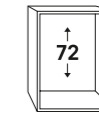
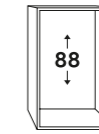
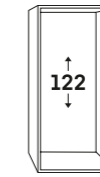
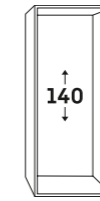
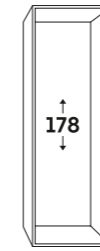

Cerniere autoportanti

NoFrost/IceTower/AutoDoor	SIFNAd 5188				
NoFrost/IceTower	SIFNbsdi 5188				
	SIFNdi 5188				
NoFrost	SIFNdi 5178 108	SIFNdi 4556 112	SIFNdi 4155 113	IFNd 3924 114	IFNd 3503 116
	SIFNe 5128 109				
	SIFNe 5108 111				
SmartFrost				IFd 3904 115	
Porta a traino					
NoFrost	SIFNSe 5128 110				



SIFNdi 5188 △ Serie Peak

Panoramica assortimento

△ Serie Peak

○ Serie Prime

◇ Serie Plus

○ Serie Pure

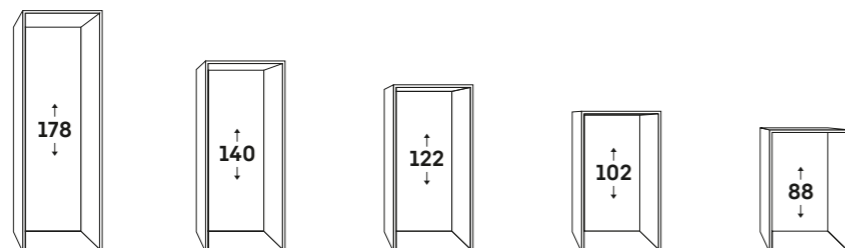

Frigoriferi integrabili

Cerniere autoportanti

BioFresh Professional	IRBAc 5190					
	IRBbsci 5170					
	IRBci 5180					
BioFresh	IRBPci 5170	IRBci 4550	IRBci 4150			
	IRBbi 5150					
	IRBci 5150					
	IRBd 5121					
EasyFresh	IRd 5101		IRd 4121	IRd 4020	IRc 3920	
	IRd 5100		IRd 4120			
Porta a traino						
BioFresh	IRBSd 5120					

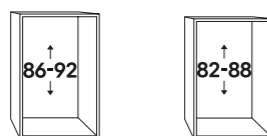

Frigoriferi da sottopiano integrabili

Cerniere autoportanti

Frigorifero BioFresh	SUBa30 375i		
con cassetto estraibile	URPc 375i	URPd 365i	
Frutta / verdura	URc 3700	URd 3600	
Vano congelatore 4*	URc 3701		

Congelatori da sottopiano integrabile

Cerniere autoportanti

NoFrost	SUFnc 375i		
SmartFrost	SUFc 3703	SUFd 3603	



Combinati Integrabili

ICNd 5603 ○ Serie Pure

Combinati integrabili



○ Serie Pure

◇ Serie Plus

◻ Serie Prime

△ Serie Peak

	○ Serie Pure	◇ Serie Plus	◻ Serie Prime	△ Serie Peak
Tecnologia di refrigerazione	EasyFresh	EasyFresh	EasyFresh su guide telescopiche	EasyFresh su guide telescopiche
		BioFresh su guide telescopiche	BioFresh con SoftTelescopic	BioFresh Professional con SoftTelescopic
				HydroBreeze
				Fish & Seafood-Safe
	DuoCooling	DuoCooling	DuoCooling	DuoCooling
	Filtro FreshAir	Filtro FreshAir	Filtro FreshAir	Filtro FreshAir
	SmartFrost	SmartFrost	SmartFrost	SmartFrost
	NoFrost	NoFrost	NoFrost	NoFrost su guide telescopiche
Comfort e flessibilità		Ripiano in vetro divisibile	Ripiano in vetro divisibile	Ripiano in vetro divisibile
		SoftSystem	SoftSystem	SoftSystem
		VarioSafe	VarioSafe	VarioSafe
			VarioBox	VarioBox
			Vaschetta per il burro	Vaschetta per il burro
	Portauova	Portauova	Portauova estensibile	Portauova estensibile
		Ripiano portabottiglie	Ripiano portabottiglie	Ripiano portabottiglie
				Vassoio per cubetti di ghiaccio con coperchio
				FlexSystem
		Vaschetta per cubetti di ghiaccio	Vaschetta per cubetti di ghiaccio	Vaschetta per cubetti di ghiaccio
Design	Illuminazione dall'alto vano frigorifero	Illuminazione dall'alto vano frigorifero	LightTower	LightTower
			Illuminazione cassetto Safe BioFresh	Illuminazione cassetto Safe BioFresh
			Illuminazione vano congelatore	Illuminazione vano congelatore
				Illuminazione IceMaker
				Illuminazione ventola
			Parete posteriore interna SmartSteel	Parete posteriore interna SmartSteel
				Controporta SmartSteel
	Vetro trasparente	Vetro trasparente	Vetro satinato	Vetro satinato
			Ripiani in vetro e acciaio	Ripiani in vetro e acciaio
				Glass & Steel Interior
	Display touch	Display touch	Display Touch & Swipe	Display Touch & Swipe
Connectivity (SmartDeviceBox)	Integrabile	Integrabile o integrato (modelli "i")	Integrabile o integrato (modelli "i")	Integrabile o integrato (modelli "i")
Acqua e ghiaccio		IceMaker	IceMaker	IceMaker
				InfinitySpring

La differenziazione delle dotazioni è ancora più evidente nelle serie superiori.

Qualità in ogni dettaglio



Balconcini della controporta

Voletе essere certi di poter conservare in tutta sicurezza le bevande o gli alimenti all'interno del vostro Liebherr, avendoli sempre a portata di mano? I balconcini della controporta in vetro di sicurezza ed acciaio sono stati progettati proprio per questo. Il supporto per bottiglie scorrevole e removibile garantisce la massima stabilità e sicurezza.



Supporto per tre bottiglie

Con il supporto per tre bottiglie, queste resteranno ferme in posizione orizzontale nel frigorifero in attesa di essere utilizzate. Può essere messo su qualsiasi ripiano in vetro ed è quindi molto flessibile. E se ti occorre spazio aggiuntivo, basterà togliere un ripiano dal frigorifero.



Ripiano in vetro divisibile e rientrabile

Quando si ha la necessità di mettere una caraffa o un contenitore alto nel frigorifero, è preferibile non dover rimuovere un intero ripiano in vetro per creare spazio. Grazie al ripiano in vetro divisibile e rientrabile basterà far scorrere la metà anteriore sotto quella posteriore.



Illuminazione LED

L'illuminazione a LED illumina il vano interno dall'alto - per una buona visione d'insieme degli alimenti. I LED sono installati di fronte ai ripiani in vetro in modo da illuminare bene anche un frigorifero pieno.



SoftSystem

Dalla colazione allo spuntino di mezzanotte - sono molte le tentazioni che ci inducono ad aprire e chiudere il frigorifero. Grazie al SoftSystem, la porta del frigorifero si chiude delicatamente e in modo sicuro, facile e silenzioso. Le bottiglie sistemate nella controporta rimangono ferme al loro posto.



NoFrost

La tecnologia NoFrost di Liebherr elimina il problema di dover sbrinare il congelatore. Nel vano non si forma mai ghiaccio e sugli alimenti non si forma più la brina.



Sistema PowerCooling

Grazie al sistema PowerCooling la ventola potente e al contempo silenziosa, distribuisce in modo efficiente l'aria fredda in tutto il vano frigo.



BioFresh

BioFresh garantisce la temperatura ideale per una freschezza extra lunga. Se conservati a una temperatura di poco superiore a 0°C e al giusto livello di umidità, gli alimenti freschi possono mantenere gli elementi nutritivi, come le vitamine e i minerali, più a lungo rispetto che in un frigorifero tradizionale. Il cassetto superiore DrySafe è ideale per carne, pesce e latticini. Il secondo cassetto ad alta umidità permette di conservare frutta e verdura più a lungo, evitando che si possano disidratare. Questo cassetto può essere regolato anche a bassa umidità e può essere utilizzato come un secondo DrySafe.



DuoCooling

Nessuno scambio dell'aria tra il vano frigorifero e il vano congelatore grazie ai due circuiti di refrigerazione completamente indipendenti che caratterizzano DuoCooling. Gli alimenti preservano così la loro freschezza e non ha luogo alcun passaggio di odori. In altre parole: minore spreco, acquisti meno frequenti, maggior risparmio e migliore conservazione del cibo.



Mensola in vetro

Situato sopra la zona BioFresh, il ripiano portabottiglie può essere trasformato in ripiano per alimenti grazie alla mensola in vetro integrata.



EasyFresh

Il cassetto EasyFresh ti aiuta a preservare in casa la freschezza dei prodotti come appena acquistati. Sia che si tratti di frutta o di verdura non confezionate, tutto viene conservato in modo ottimale. Grazie alla chiusura ermetica, è possibile aumentare l'umidità nel cassetto, preservando a lungo la freschezza degli alimenti.



Display touch

I comandi semplici e intuitivi del display touch caratterizzano le apparecchiature Liebherr. Tutte le funzioni sono disposte in modo chiaro sul display. Per selezionare le funzioni o controllare la temperatura effettiva del frigorifero basterà toccarle semplicemente con un dito.

Vantaggi per gli accessori per i modelli ECBN



BioFresh preserva

BioFresh garantisce il clima perfetto per una freschezza senza fine. Con una temperatura appena sopra gli 0 °C e un'umidità ideale, i prodotti freschi mantengono il loro contenuto di vitamine e minerali molto più a lungo che non nei normali vani frigoriferi.



Strisce LED verticali

Le colonne luminose LED integrate su entrambi i lati garantiscono un'illuminazione uniforme del vano frigorifero. La speciale finitura satinata della copertura della luce crea un'atmosfera elegante e di alta classe. L'intensità della luce aumenta dolcemente all'apertura dell'apparecchiatura e risulta molto gradevole.



Ripiano per bottiglie regolabile

Una dotazione innovativa è il ripiano per bottiglie regolabile sopra i cassetti BioFresh della gamma di categoria superiore. A seconda delle esigenze, è possibile utilizzare come superficie di appoggio un ripiano in vetro integrato o il sottostante ripiano per le bottiglie.



IceMaker

Con l'IceMaker per l'attacco alla rete idrica, si ottengono cubetti di ghiaccio della migliore qualità. L'ampio portaghiaccio contiene una quantità di cubetti di ghiaccio sufficiente per ogni occasione ed è facile da rimuovere. L'IceMaker, che può essere disattivato, assicura un rifornimento di ghiaccio sufficiente in modo completamente automatico.



Cassetti su guide telescopiche

I cassetti su guide telescopiche sono di ottima qualità ed estremamente scorrevoli, così da essere comodamente utilizzabili anche quando sono pieni e molto pesanti. Garantiscono una visione d'insieme ottimale e ampie possibilità di conservazione.



Elettronica di categoria superiore

L'elegante sistema di controllo dell'elettronica di categoria superiore assicura che la temperatura selezionata venga mantenuta con precisione. Toccando leggermente il pannello touch è possibile modificare comodamente tutte le funzioni. È possibile leggere la temperatura nel MagicEye tramite l'indicazione numerica sul display LC.



ECBNe 8872

Cerniere autoportanti / Integrabile

Classe di efficienza energetica:	E
Consumo energetico in 365 giorni / 24 ore:	339 / 0,928 kWh
Volume totale ¹ :	522 l
Volume:	Vano frigorifero: 292,2 l / Vano BioFresh: 70,6 l / Vano congelatore: 160 l
Rumorosità (potenza sonora) / Classe di emissione sonora:	39 dB(A) / C
Classe climatica:	SN-T (da +10 °C a +43 °C)
Dimensioni di nicchia in cm (A / L / P)	203,2-207,2 / 91,5 / min. 63,5
Profondità speciale di installazione (vedere schema di installazione)	
Prezzo base di acquisto:	€ 8.459,-



Controllo

- Comando MagicEye, controllo ElectronicTouch a sfioramento
- Display digitale della temperatura per il vano frigorifero e il vano congelatore
- FrostControl
- Allarme in caso di innalzamento della temperatura: ottico e acustico
- Allarme porta aperta: acustico

Vano frigorifero e vano BioFresh

- PowerCooling
- Allestimento Comfort GlassLine
- 3 ripiani GlassLine
- Ripiano portabottiglie integrato
- Illuminazione LED a colonna su entrambi i lati e dall'alto
- Illuminazione LED del vano BioFresh
- 2 cassetti BioFresh su guide telescopiche, regolabili HydroSafe o DrySafe

Vano congelatore

- 2 cassetti su guide telescopiche
- IceMaker con connessione fissa all'impianto idrico da 3/4"
- Produzione di cubetti di ghiaccio in 24 ore: 1,4 kg
- Comparto per il ghiaccio 2,7 kg
- Illuminazione LED
- Tempo di conservazione in caso di black-out: 16,9 ore
- Capacità di congelazione in 24 ore: 10,1 kg

Caratteristiche

- Maniglie di trasporto, posteriori, ruote posteriori per il trasporto
- Piedini anteriori regolabili in altezza
- Incernieratura delle porte a sinistra e a destra, fissa
- Guarnizione della porta rimovibile
- Parete posteriore interna in acciaio SmartSteel

← 91 → 203 ↑



Attenzione:

Apparecchiatura con cerniere autoportanti. La porta del mobile viene montata su quella dell'apparecchiatura. Le cerniere della porta del mobile non sono necessarie.

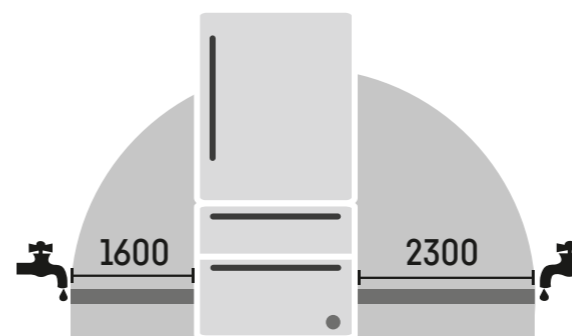

IceMaker con allacciamento fisso alla rete idrica - attacco 3/4"

Include il tubo flessibile di 3 m per allacciamento dell'IceMaker alla rete idrica (connessione 3/4")

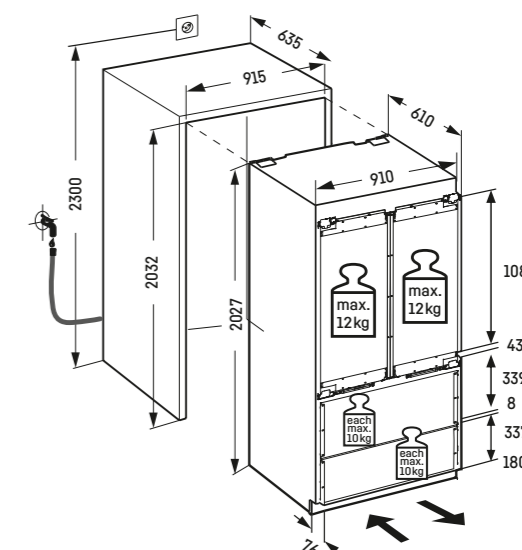

¹ In conformità al regolamento UE 2019/2016, rappresentiamo il volume totale come numero intero (arrotondato) e il volume dello scomparto del congelatore e per gli alimenti freschi con una cifra dopo la virgola. Per la gamma completa delle classi di efficienza si rimanda a pagina 290. Conformemente a (EU) 2017/1369 6a.

Frigo-congelatore combinato integrabile

Kitchen Excellence ECBNe 8871-617

Cerniere autoportanti / Integrabile

Classe di efficienza energetica:	E
Consumo energetico in 365 giorni / 24 ore:	339 / 0,928 kWh
Volume totale ¹ :	522 l
Volume:	Vano frigorifero: 292,2 l / Vano BioFresh: 70,6 l / Vano congelatore: 160 l
Rumorosità (potenza sonora) / Classe di emissione sonora:	39 dB(A) / C
Classe climatica:	SN-T (da +10 °C a +43 °C)
Dimensioni di nicchia in cm (A / L / P)	203,2-207,2 / 91,5 / min. 63,5
Profondità speciale di installazione (vedere schema di installazione)	
Prezzo base di acquisto:	€ 8.259,-



Controllo

- Comando MagicEye, controllo ElectronicTouch a sfioramento
- Display digitale della temperatura per il vano frigorifero e il vano congelatore
- FrostControl
- Allarme in caso di innalzamento della temperatura: ottico e acustico
- Allarme porta aperta: acustico

Vano frigorifero e vano BioFresh

- PowerCooling
- Allestimento Comfort GlassLine
- 3 ripiani GlassLine
- Ripiano portabottiglie integrato
- Illuminazione LED a colonna su entrambi i lati e dall'alto
- Illuminazione LED del vano BioFresh
- 2 cassetti BioFresh su guide telescopiche, regolabili HydroSafe o DrySafe

Vano congelatore ****

- 2 cassetti su guide telescopiche
- IceMaker con connessione fissa all'impianto idrico da 3/4"
- Produzione di cubetti di ghiaccio in 24 ore: 1,4 kg
- Comparto per il ghiaccio 2,7 kg
- Illuminazione LED
- Tempo di conservazione in caso di black-out: 16,9 ore
- Capacità di congelazione in 24 ore: 10,1 kg

Caratteristiche

- Maniglie di trasporto, posteriori, ruote posteriori per il trasporto
- Piedini anteriori regolabili in altezza
- Incernieratura delle porte a sinistra, reversibile
- Guarnizione della porta rimovibile
- Parete posteriore interna in acciaio SmartSteel



Attenzione:

Apparecchiatura con cerniere autoportanti. La porta del mobile viene montata su quella dell'apparecchiatura. Le cerniere della porta del mobile non sono necessarie.

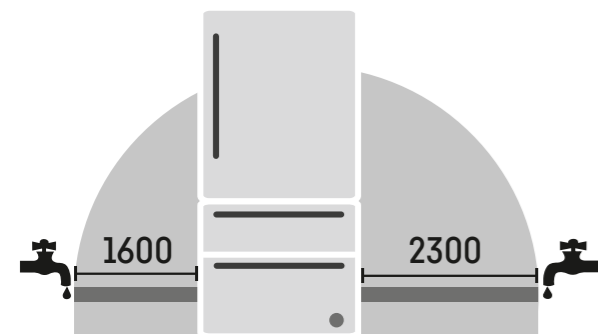

IceMaker con allacciamento fisso alla rete idrica - attacco 3/4 "

Include il tubo flessibile di 3 m per allacciamento dell'IceMaker alla rete idrica (connessione 3/4 ")

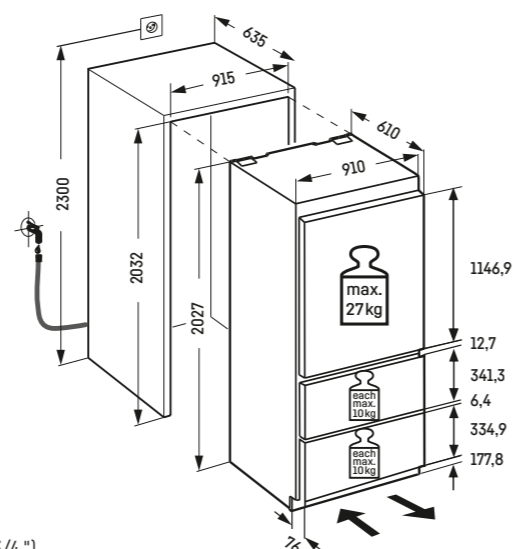

Frigo-congelatore combinato integrabile

Kitchen Excellence ECBNe 8870

Cerniere autoportanti / Integrabile

Classe di efficienza energetica:	E
Consumo energetico in 365 giorni / 24 ore:	339 / 0,928 kWh
Volume totale ¹ :	522 l
Volume:	Vano frigorifero: 292,2 l / Vano BioFresh: 70,6 l / Vano congelatore: 160 l
Rumorosità (potenza sonora) / Classe di emissione sonora:	39 dB(A) / C
Classe climatica:	SN-T (da +10 °C a +43 °C)
Dimensioni di nicchia in cm (A / L / P)	203,2-207,2 / 91,5 / min. 63,5
Profondità speciale di installazione (vedere schema di installazione)	
Prezzo base di acquisto:	€ 8.259,-



Controllo

- Comando MagicEye, controllo ElectronicTouch a sfioramento
- Display digitale della temperatura per il vano frigorifero e il vano congelatore
- FrostControl
- Allarme in caso di innalzamento della temperatura: ottico e acustico
- Allarme porta aperta: acustico

Vano frigorifero e vano BioFresh

- PowerCooling
- Allestimento Comfort GlassLine
- 3 ripiani GlassLine
- Ripiano portabottiglie integrato
- Illuminazione LED a colonna su entrambi i lati e dall'alto
- Illuminazione LED del vano BioFresh
- 2 cassetti BioFresh su guide telescopiche, regolabili HydroSafe o DrySafe

Vano congelatore ****

- 2 cassetti su guide telescopiche
- IceMaker con connessione fissa all'impianto idrico da 3/4"
- Produzione di cubetti di ghiaccio in 24 ore: 1,4 kg
- Comparto per il ghiaccio 2,7 kg
- Illuminazione LED
- Tempo di conservazione in caso di black-out: 16,9 ore
- Capacità di congelazione in 24 ore: 10,1 kg

Caratteristiche

- Maniglie di trasporto, posteriori, ruote posteriori per il trasporto
- Piedini anteriori regolabili in altezza
- Incernieratura delle porte reversibile
- Guarnizione della porta rimovibile
- Parete posteriore interna in acciaio SmartSteel



Attenzione:

Apparecchiatura con cerniere autoportanti. La porta del mobile viene montata su quella dell'apparecchiatura. Le cerniere della porta del mobile non sono necessarie.

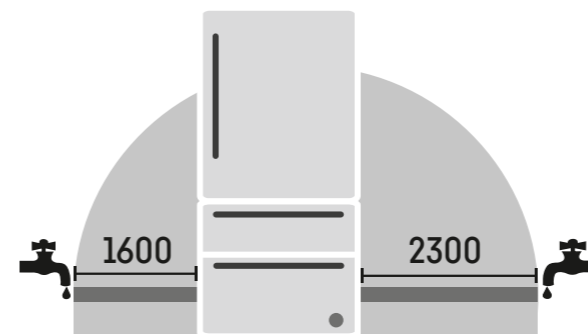

IceMaker con allacciamento fisso alla rete idrica - attacco 3/4 "

Include il tubo flessibile di 3 m per allacciamento dell'IceMaker alla rete idrica (connessione 3/4 ")

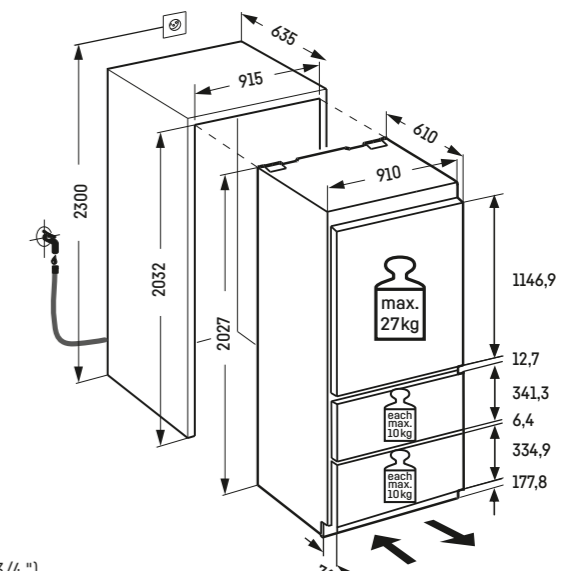

Frigo-congelatore combinato integrabile

Kitchen Excellence ECBNe 7871-617

Cerniere autoportanti / Integrabile

Classe di efficienza energetica:	E
Consumo energetico in 365 giorni / 24 ore:	304 / 0,832 kWh
Volume totale ¹ :	402 l
Volume: Vano frigorifero: 215,3 l / Vano BioFresh: 62,1 l / Vano congelatore: 125 l	
Rumorosità (potenza sonora) / Classe di emissione sonora:	39 dB(A) / C
Classe climatica:	SN-T (da +10 °C a +43 °C)
Dimensioni di nicchia in cm (A / L / P)	203,2-207,2 / 76,2 / min. 63,5
Profondità speciale di installazione (vedere schema di installazione)	
Prezzo base di acquisto:	€ 7.299,-



Controllo

- Comando MagicEye, controllo ElectronicTouch a sfioramento
- Display digitale della temperatura per il vano frigorifero e il vano congelatore
- FrostControl
- Allarme in caso di innalzamento della temperatura: ottico e acustico
- Allarme porta aperta: acustico

Vano frigorifero e vano BioFresh

- PowerCooling
- Allestimento Comfort GlassLine
- 3 ripiani GlassLine, di cui 1 divisibile e rientrabile
- Ripiano portabottiglie integrato
- Illuminazione LED a colonna su entrambi i lati
- Illuminazione LED del vano BioFresh
- 2 cassetti BioFresh su guide telescopiche, regolabili HydroSafe o DrySafe

Vano congelatore ****

- 2 cassetti su guide telescopiche
- IceMaker con connessione fissa all'impianto idrico da 3/4"
- Produzione di cubetti di ghiaccio in 24 ore: 1,2 kg
- Comparto per il ghiaccio 2,7 kg
- Illuminazione LED
- Tempo di conservazione in caso di black-out: 14,3 ore
- Capacità di congelazione in 24 ore: 7,6 kg

Caratteristiche

- Maniglie di trasporto, posteriori, ruote posteriori per il trasporto
- Piedini anteriori regolabili in altezza
- Incernieratura delle porte a sinistra, reversibile
- Guarnizione della porta rimovibile
- Parete posteriore interna in acciaio SmartSteel



← 76 → 203

Frigo-congelatore combinato integrabile

Kitchen Excellence ECBNe 7870

Cerniere autoportanti / Integrabile

Classe di efficienza energetica:	E
Consumo energetico in 365 giorni / 24 ore:	304 / 0,832 kWh
Volume totale ¹ :	402 l
Volume: Vano frigorifero: 215,3 l / Vano BioFresh: 62,1 l / Vano congelatore: 125 l	
Rumorosità (potenza sonora) / Classe di emissione sonora:	39 dB(A) / C
Classe climatica:	SN-T (da +10 °C a +43 °C)
Dimensioni di nicchia in cm (A / L / P)	203,2-207,2 / 76,2 / min. 63,5
Profondità speciale di installazione (vedere schema di installazione)	
Prezzo base di acquisto:	€ 7.299,-



Controllo

- Comando MagicEye, controllo ElectronicTouch a sfioramento
- Display digitale della temperatura per il vano frigorifero e il vano congelatore
- FrostControl
- Allarme in caso di innalzamento della temperatura: ottico e acustico
- Allarme porta aperta: acustico

Vano frigorifero e vano BioFresh

- PowerCooling
- Allestimento Comfort GlassLine
- 3 ripiani GlassLine, di cui 1 divisibile e rientrabile
- Ripiano portabottiglie integrato
- Illuminazione LED a colonna su entrambi i lati
- Illuminazione LED del vano BioFresh
- 2 cassetti BioFresh su guide telescopiche, regolabili HydroSafe o DrySafe

Vano congelatore ****

- 2 cassetti su guide telescopiche
- IceMaker con connessione fissa all'impianto idrico da 3/4"
- Produzione di cubetti di ghiaccio in 24 ore: 1,2 kg
- Comparto per il ghiaccio 2,7 kg
- Illuminazione LED
- Tempo di conservazione in caso di black-out: 14,3 ore
- Capacità di congelazione in 24 ore: 7,6 kg

Caratteristiche

- Maniglie di trasporto, posteriori, ruote posteriori per il trasporto
- Piedini anteriori regolabili in altezza
- Incernieratura delle porte reversibile
- Guarnizione della porta rimovibile
- Parete posteriore interna in acciaio SmartSteel



← 76 → 203

Attenzione:

Apparecchiatura con cerniere autoportanti. La porta del mobile viene montata su quella dell'apparecchiatura. Le cerniere della porta del mobile non sono necessarie.

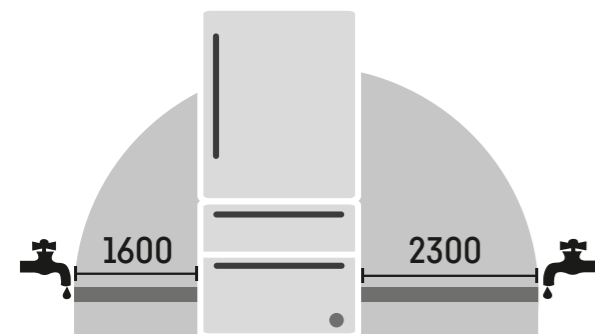

IceMaker con allacciamento fisso alla rete idrica - attacco 3/4 "

Include il tubo flessibile di 3 m per allacciamento dell'IceMaker alla rete idrica (connessione 3/4 ")

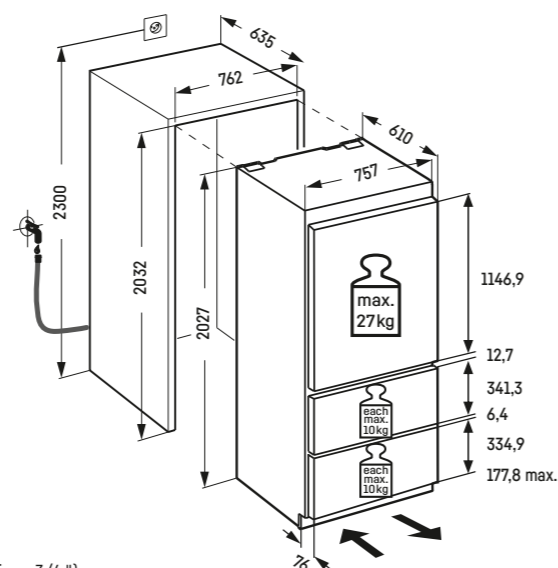

Attenzione:

Apparecchiatura con cerniere autoportanti. La porta del mobile viene montata su quella dell'apparecchiatura. Le cerniere della porta del mobile non sono necessarie.

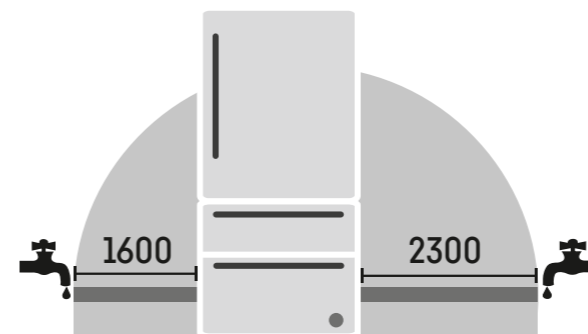

IceMaker con allacciamento fisso alla rete idrica - attacco 3/4 "

Include il tubo flessibile di 3 m per allacciamento dell'IceMaker alla rete idrica (connessione 3/4 ")

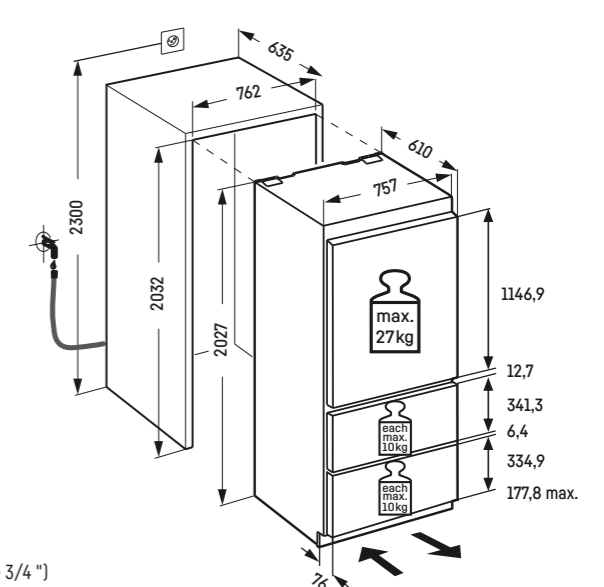



ICBNci 5663 ▲ Serie Peak

Combinato integrabile con BioFresh e NoFrost

194



ICBNci 5663

Prime

Cerniere autoportanti / Integrabile

Classe di efficienza energetica:	C
Consumo energetico in 365 giorni / 24 ore:	162 / 0,443 kWh
Volume totale ¹ :	276 l
Volume:	Vano frigorifero: 134 l / Vano BioFresh: 71,2 l / Vano congelatore: 71 l
Rumorosità (potenza sonora) / Classe di emissione sonora:	33 dB(A) / B, SuperSilent
Classe climatica:	SN-T (da +10°C a +43°C)
Dimensioni di nicchia in cm (A / L / P)	194-195 / 56-57 / min. 55
Prezzo base di acquisto:	€ 3.649,-

Bio Fresh	Duo Cooling	No Frost	Super Cool	Super Frost	Vario Temp	Glass & Steel Interior	Light Tower	Ice Maker
Soft System	Soft-Telescopic Rails	Super Silent	Touch & Swipe Display	Vario Space	Smart Device			

Controllo

- Display a colori TFT da 2,4", elettronica Touch & Swipe
- Display digitale della temperatura per il vano frigorifero, il vano congelatore e il vano BioFresh
- SmartDeviceBox in dotazione
- Allarme in caso di innalzamento della temperatura: ottico e acustico
- Allarme porta aperta: ottico e acustico

Vano frigorifero e vano BioFresh

- PowerCooling con filtro FreshAir ai carboni attivi
- Allestimento Premium GlassLine, VarioBoxes estraibili, Portauova, Vaschetta per il burro
- 3 ripiani GlassLine, di cui 1 divisibile e rientrabile
- VarioSafe
- Ripiano portabottiglie integrato
- Illuminazione laterale LED
- Illuminazione LED del vano BioFresh
- 2 cassette BioFresh con SoftTelescopic, 1 per frutta e verdura, 1 per carne e latticini

Vano congelatore

- 3 cassette, VarioSpace
- IceMaker con connessione fissa all'impianto idrico da 3/4"
- Produzione di cubetti di ghiaccio in 24 ore: 1,2 kg
- Scomparto per il ghiaccio 5,0 kg
- Illuminazione LED
- Tempo di conservazione in caso di black-out: 9 ore
- Capacità di congelazione in 24 ore: 6 kg
- Ripiani in vetro di sicurezza

Caratteristiche

- Piedini anteriori regolabili in altezza
- Incernieratura delle porte reversibile
- Guarnizione della porta rimovibile
- Parete posteriore interna in acciaio SmartSteel



Apparecchiature da incasso

Attenzione:

Apparecchiatura con cerniere autoportanti. La porta del mobile viene montata su quella dell'apparecchiatura. Le cerniere della porta del mobile non sono necessarie.

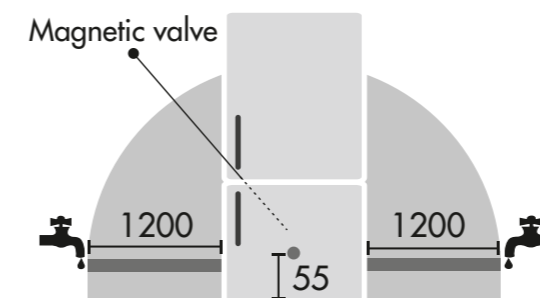

IceMaker con allacciamento fisso alla rete idrica - attacco 3/4"

Il tubo flessibile di 3 m è disponibile come accessorio

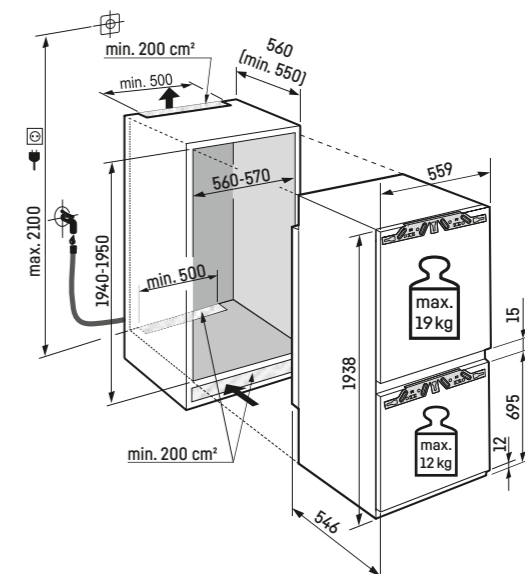

¹ In conformità al regolamento UE 2019/2016, rappresentiamo il volume totale come numero intero (arrotondato) e il volume dello scomparto del congelatore e per gli alimenti freschi con una cifra dopo la virgola. Per la gamma completa delle classi di efficienza si rimanda a pagina 290. Conformemente a (EU) 2017/1369 6a.

Kitchen Excellence
ICBNc 5623
Plus

↑
194
↓

Cerniere autoportanti / Integrabile

Classe di efficienza energetica:	C
Consumo energetico in 365 giorni / 24 ore:	162 / 0,443 kWh
Volume totale ¹ :	273 l
Volume:	Vano frigorifero: 133 l / Vano BioFresh: 70,9 l / Vano congelatore: 70 l
Rumorosità (potenza sonora) / Classe di emissione sonora:	33 dB(A) / B, SuperSilent
Classe climatica:	SN-T (da +10 °C a +43 °C)
Dimensioni di nicchia in cm (A / L / P)	194-195 / 56-57 / min. 55
Prezzo base di acquisto:	€ 2.669,-



Controllo

- Display LCD monocromatico con controllo Touch
- Display digitale della temperatura per il vano frigorifero e il vano congelatore
- Predisposto per SmartDeviceBox - da ordinare separatamente
- Allarme in caso di innalzamento della temperatura: ottico e acustico
- Allarme porta aperta: ottico e acustico

Vano frigorifero e vano BioFresh

- PowerCooling con filtro FreshAir ai carboni attivi
- Mensole della controporta in plastica, Portauova, FlexCube
- 4 ripiani GlassLine, di cui 1 divisibile e rientrabile
- Ripiano portabottiglie integrato
- Illuminazione LED dall'alto
- 2 cassette BioFresh su guide telescopiche, 1 per frutta e verdura, 1 per carne e latticini

Vano congelatore ****

- 3 cassette, VarioSpace
- Vassoio per cubetti di ghiaccio
- Tempo di conservazione in caso di black-out: 9 ore
- Capacità di congelazione in 24 ore: 6 kg
- Ripiani in vetro di sicurezza

Caratteristiche

- Piedini anteriori regolabili in altezza
- Incernieratura delle porte reversibile
- Guarnizione della porta rimovibile
- Parete posteriore interna in acciaio SmartSteel



Attenzione:
Apparecchiatura con cerniere autoportanti. La porta del mobile viene montata su quella dell'apparecchiatura. Le cerniere della porta del mobile non sono necessarie.

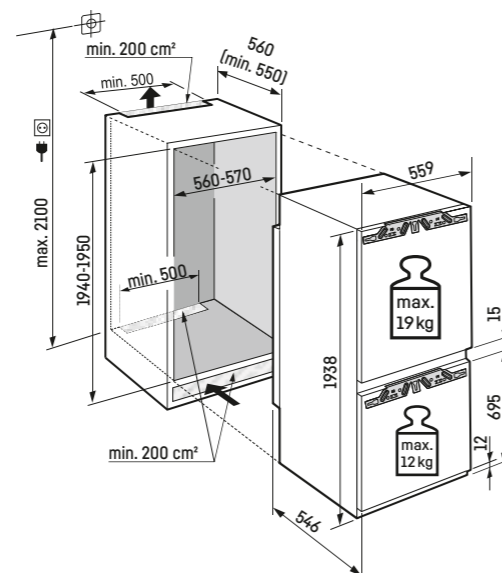

ICBNsd 5623
Plus

↑
194
↓

Porta a traino / Integrabile

Classe di efficienza energetica:	D
Consumo energetico in 365 giorni / 24 ore:	203 / 0,556 kWh
Volume totale ¹ :	273 l
Volume:	Vano frigorifero: 133 l / Vano BioFresh: 70,9 l / Vano congelatore: 70 l
Rumorosità (potenza sonora) / Classe di emissione sonora:	33 dB(A) / B, SuperSilent
Classe climatica:	SN-T (da +10 °C a +43 °C)
Dimensioni di nicchia in cm (A / L / P)	194-195 / 56-57 / min. 55
Prezzo base di acquisto:	€ 2.609,-

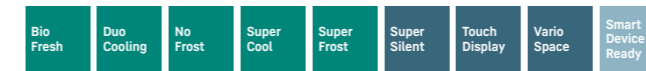

Controllo

- Display LCD monocromatico con controllo Touch
- Display digitale della temperatura per il vano frigorifero e il vano congelatore
- Predisposto per SmartDeviceBox - da ordinare separatamente
- Allarme in caso di innalzamento della temperatura: ottico e acustico
- Allarme porta aperta: ottico e acustico

Vano frigorifero e vano BioFresh

- PowerCooling con filtro FreshAir ai carboni attivi
- Mensole della controporta in plastica, Portauova, FlexCube
- 4 ripiani GlassLine, di cui 1 divisibile e rientrabile
- Ripiano portabottiglie integrato
- Illuminazione LED dall'alto
- 2 cassette BioFresh su guide telescopiche, 1 per frutta e verdura, 1 per carne e latticini

Vano congelatore ****

- 3 cassette, VarioSpace
- Vassoio per cubetti di ghiaccio
- Tempo di conservazione in caso di black-out: 9 ore
- Capacità di congelazione in 24 ore: 6 kg
- Ripiani in vetro di sicurezza

Caratteristiche

- Piedini anteriori regolabili in altezza
- Incernieratura delle porte reversibile
- Guarnizione della porta rimovibile
- Parete posteriore interna in acciaio SmartSteel



Attenzione:
Apparecchiatura con cerniere autoportanti. La porta del mobile viene montata su quella dell'apparecchiatura. Le cerniere della porta del mobile non sono necessarie.

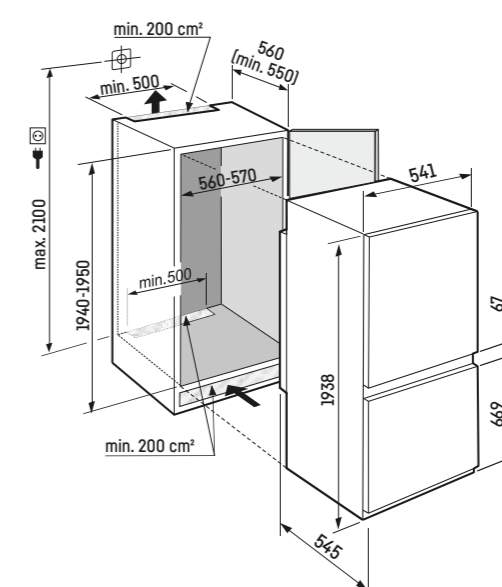

ICNd 5603
Pure

↑
194

Cerniere autoportanti / Integrabile

Classe di efficienza energetica:	D
Consumo energetico in 365 giorni / 24 ore:	180 / 0,493 kWh
Volume totale ¹ :	284 l
Volume:	Vano frigorifero: 214,9 l / Vano congelatore: 70 l
Rumorosità (potenza sonora) / Classe di emissione sonora:	33 dB(A) / B, SuperSilent
Classe climatica:	SN-T (da +10 °C a +43 °C)
Dimensioni di nicchia in cm (A / L / P)	194-195 / 56-57 / min. 55
Prezzo base di acquisto:	€ 1.959,-

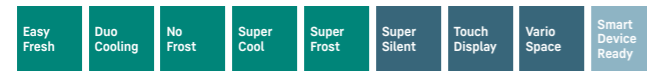

Controllo

- Display LCD monocromatico con controllo Touch
- Display digitale della temperatura per il vano frigorifero e il vano congelatore
- Predisposto per SmartDeviceBox - da ordinare separatamente
- Allarme in caso di innalzamento della temperatura: ottico e acustico
- Allarme porta aperta: ottico e acustico

Vano frigorifero

- PowerCooling con filtro FreshAir ai carboni attivi
- Mensole della controporta in plastica, Portauova
- 5 ripiani GlassLine
- Illuminazione LED dall'alto
- 1 cassetto EasyFresh su binari di scorrimento integrati

Vano congelatore ****

- 3 cassetti, VarioSpace
- Tempo di conservazione in caso di black-out: 9 ore
- Capacità di congelazione in 24 ore: 6 kg
- Ripiani in vetro di sicurezza

Caratteristiche

- Piedini anteriori regolabili in altezza
- Incernieratura delle porte reversibile
- Guarnizione della porta rimovibile



Attenzione:
Apparecchiatura con cerniere autoportanti. La porta del mobile viene montata su quella dell'apparecchiatura. Le cerniere della porta del mobile non sono necessarie.

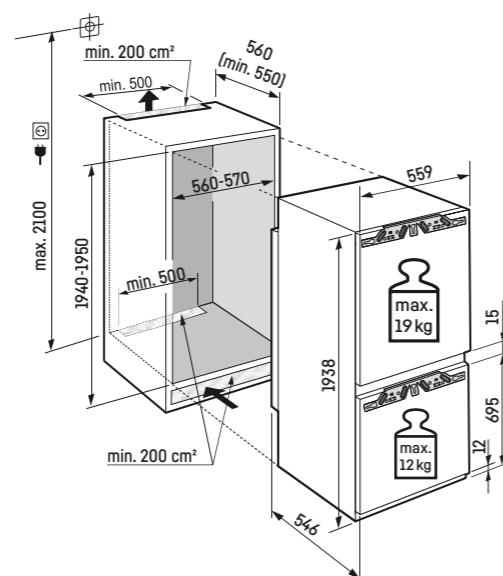

ICNSd 5603
Pure

↑
194

Porta a traino / Integrabile

Classe di efficienza energetica:	D
Consumo energetico in 365 giorni / 24 ore:	180 / 0,493 kWh
Volume totale ¹ :	284 l
Volume:	Vano frigorifero: 214,9 l / Vano congelatore: 70 l
Rumorosità (potenza sonora) / Classe di emissione sonora:	33 dB(A) / B, SuperSilent
Classe climatica:	SN-T (da +10 °C a +43 °C)
Dimensioni di nicchia in cm (A / L / P)	194-195 / 56-57 / min. 55
Prezzo base di acquisto:	€ 1.889,-

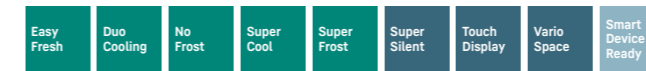

Controllo

- Display LCD monocromatico con controllo Touch
- Display digitale della temperatura per il vano frigorifero e il vano congelatore
- Predisposto per SmartDeviceBox - da ordinare separatamente
- Allarme in caso di innalzamento della temperatura: ottico e acustico
- Allarme porta aperta: ottico e acustico

Vano frigorifero

- PowerCooling con filtro FreshAir ai carboni attivi
- Mensole della controporta in plastica, Portauova
- 5 ripiani GlassLine
- Illuminazione LED dall'alto
- 1 cassetto EasyFresh su binari di scorrimento integrati

Vano congelatore ****

- 3 cassetti, VarioSpace
- Tempo di conservazione in caso di black-out: 9 ore
- Capacità di congelazione in 24 ore: 6 kg
- Ripiani in vetro di sicurezza

Caratteristiche

- Piedini anteriori regolabili in altezza
- Incernieratura delle porte reversibile
- Guarnizione della porta rimovibile

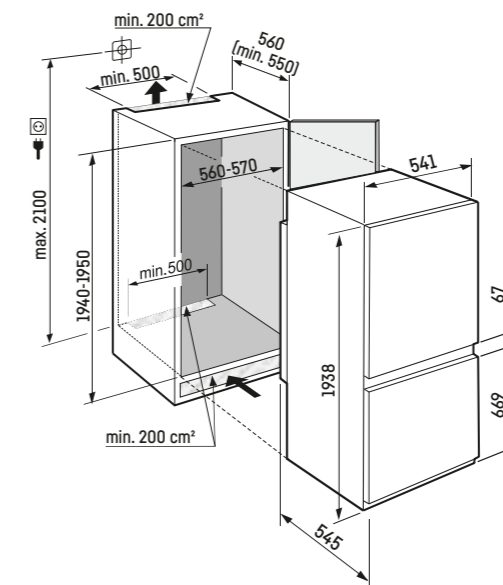



ICBNci 5183 ▲ Serie Peak

ICBNci 5183

Peak

Cerniere autoportanti / Integrabile

Classe di efficienza energetica: C

Consumo energetico in 365 giorni / 24 ore: **166 / 0,454 kWh**

Volume totale¹: **246 l**

Volume: Vano frigorifero: **104,5 l** / Vano BioFresh: **70,7 l** / Vano congelatore: **71 l**

Rumorosità (potenza sonora) / Classe di emissione sonora: **33 dB(A) / B, SuperSilent**

Classe climatica: **SN-ST (da +10°C a +38°C)**

Dimensioni di nicchia in cm (A / L / P) **177,2-178,8 / 56-57 / min. 55**

Prezzo base di acquisto: **€ 3.979,-**

Bio Fresh Professional	Hydro Breeze	Duo Cooling	No Frost	Super Cool	Super Frost	Vario Temp	Glass & Steel Interior	Light Tower
Infinity Spring	Ice Maker	Soft System	Soft-Telescopic Rails	Super Silent	Touch & Swipe Display	Vario Space	Smart Device	

Controllo

- Display a colori TFT da 2,4", elettronica Touch & Swipe
- Display digitale della temperatura per il vano frigorifero, il vano congelatore e il vano BioFresh
- SmartDeviceBox in dotazione
- Allarme in caso di innalzamento della temperatura: ottico e acustico
- Allarme porta aperta: ottico e acustico

Vano frigorifero e vano BioFresh

- PowerCooling con filtro FreshAir ai carboni attivi e Ambilight
- Allestimento Premium GlassLine, VarioBoxes estraibili, Portauova, Vaschetta per il burro
- 3 ripiani GlassLine, di cui 1 divisibile e rientrabile
- Ripiano portabottiglie integrato
- Illuminazione laterale LED
- Illuminazione LED del vano BioFresh
- 2 cassette BioFresh con SoftTelescopic, 1 per frutta e verdura con HydroBreeze, 1 per carne e latticini, 1 FlexSystem

- InfinitySpring con connessione fissa all'impianto idrico da 3/4"

Vano congelatore

- 3 cassette, di cui 2 su guide telescopiche, VarioSpace
- IceMaker con connessione fissa all'impianto idrico da 3/4", Illuminazione LED
- Produzione di cubetti di ghiaccio in 24 ore: 1,2 kg
- Scomparto per il ghiaccio 5,0 kg
- Illuminazione LED
- Tempo di conservazione in caso di black-out: 9 ore
- Capacità di congelazione in 24 ore: 6 kg
- Ripiani in vetro di sicurezza

Caratteristiche

- Piedini anteriori regolabili in altezza
- Incernieratura delle porte reversibile
- Guarnizione della porta rimovibile
- Parete posteriore, senza condensa, e controporta in acciaio SmartSteel

↑
178
↓



Apparecchiature da incasso

Attenzione:

Apparecchiatura con cerniere autoportanti. La porta del mobile viene montata su quella dell'apparecchiatura. Le cerniere della porta del mobile non sono necessarie.

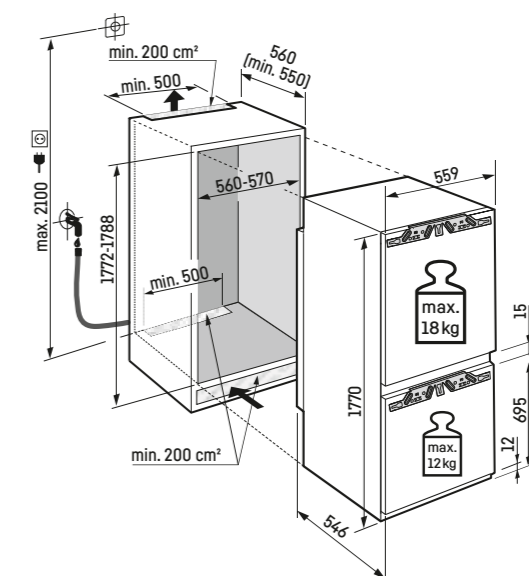
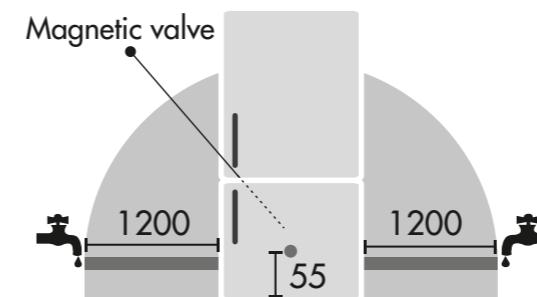

¹ In conformità al regolamento UE 2019/2016, rappresentiamo il volume totale come numero intero (arrotondato) e il volume dello scomparto del congelatore e per gli alimenti freschi con una cifra dopo la virgola. Per la gamma completa delle classi di efficienza si rimanda a pagina 290. Conformemente a (EU) 2017/1369 6a.

Combinato integrabile con BioFresh e NoFrost

Kitchen Excellence ICBNbsci 5173 Peak

Cerniere autoportanti / Integrabile

Classe di efficienza energetica:	C
Consumo energetico in 365 giorni / 24 ore:	166 / 0,454 kWh
Volume totale ¹ :	246 l
Volume:	Vano frigorifero: 104,5 l / Vano BioFresh: 70,7 l / Vano congelatore: 71 l
Rumorosità (potenza sonora) / Classe di emissione sonora:	33 dB(A) / B, SuperSilent
Classe climatica:	SN-ST (da +10 °C a +38 °C)
Dimensioni di nicchia in cm (A / L / P)	177,2-178,8 / 56-57 / min. 55
Prezzo base di acquisto:	€ 3.459,-

Bio Fresh Professional	Hydro Breeze	Duo Cooling	No Frost	Super Cool	Super Frost	Vario Temp	Glass & Steel Interior	Light Tower
Ice Maker	Soft System	Soft-Telescopic Rails	Super Silent	Touch & Swipe Display	Vario Space	Smart Device		

Controllo

- Display a colori TFT da 2,4", elettronica Touch & Swipe
- Display digitale della temperatura per il vano frigorifero, il vano congelatore e il vano BioFresh
- SmartDeviceBox in dotazione
- Allarme in caso di innalzamento della temperatura: ottico e acustico
- Allarme porta aperta: ottico e acustico

Vano frigorifero e vano BioFresh

- PowerCooling con filtro FreshAir ai carboni attivi e Ambilight
- Allestimento Premium GlassLine, VarioBoxes estraibili, Portauova, Vaschetta per il burro
- 3 ripiani GlassLine, di cui 1 divisibile e rientrabile
- Ripiano portabottiglie integrato
- Illuminazione laterale LED
- Illuminazione LED del vano BioFresh
- 2 cassette BioFresh con SoftTelescopic, 1 per frutta e verdura con HydroBreeze, 1 per carne e latticini, 1 FlexSystem

Vano congelatore ****

- 3 cassette, di cui 2 su guide telescopiche, VarioSpace
- IceMaker con connessione fissa all'impianto idrico da 3/4", Illuminazione LED
- Produzione di cubetti di ghiaccio in 24 ore: 1,2 kg
- Scomparto per il ghiaccio 5,0 kg
- Illuminazione LED
- Tempo di conservazione in caso di black-out: 9 ore
- Capacità di congelazione in 24 ore: 6 kg
- Ripiani in vetro di sicurezza

Caratteristiche

- Piedini anteriori regolabili in altezza
- Incernieratura delle porte reversibile
- Guarnizione della porta rimovibile
- Parete posteriore, senza condensa, e controporta in BlackSteel



Black Steel Interior



Attenzione:

Apparecchiatura con cerniere autoportanti. La porta del mobile viene montata su quella dell'apparecchiatura. Le cerniere della porta del mobile non sono necessarie.

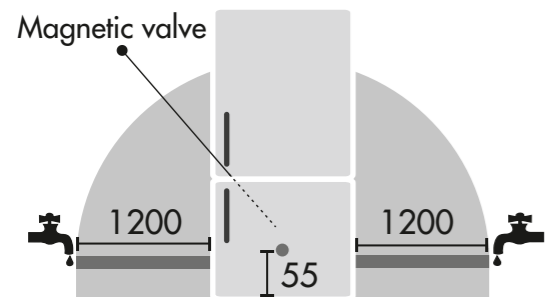

IceMaker con allacciamento fisso alla rete idrica - attacco 3/4 "
Il tubo flessibile di 3 m è disponibile come accessorio

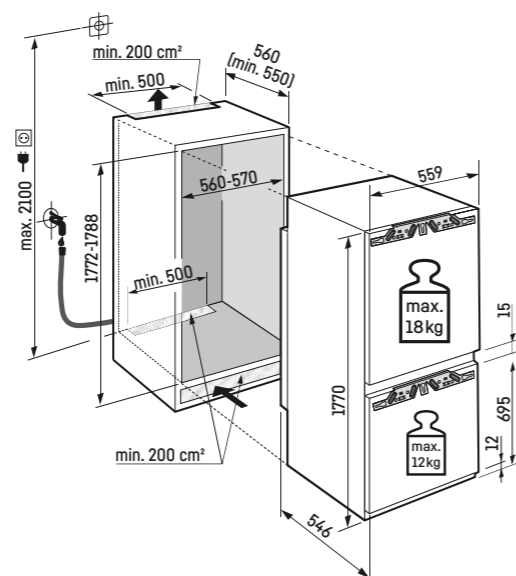

Combinato integrabile con BioFresh e NoFrost

Kitchen Excellence ICBNdi 5163 Prime

Cerniere autoportanti / Integrabile

Classe di efficienza energetica:	D
Consumo energetico in 365 giorni / 24 ore:	208 / 0,569 kWh
Volume totale ¹ :	246 l
Volume:	Vano frigorifero: 104,1 l / Vano BioFresh: 71,2 l / Vano congelatore: 71 l
Rumorosità (potenza sonora) / Classe di emissione sonora:	34 dB(A) / B, SuperSilent
Classe climatica:	SN-ST (da +10 °C a +38 °C)
Dimensioni di nicchia in cm (A / L / P)	177,2-178,8 / 56-57 / min. 55
Prezzo base di acquisto:	€ 2.859,-

Bio Fresh	Duo Cooling	No Frost	Super Cool	Super Frost	Vario Temp	Glass & Steel Interior	Light Tower	Ice Maker
Soft System	Soft-Telescopic Rails	Super Silent	Touch & Swipe Display	Vario Space	Smart Device			

Controllo

- Display a colori TFT da 2,4", elettronica Touch & Swipe
- Display digitale della temperatura per il vano frigorifero, il vano congelatore e il vano BioFresh
- SmartDeviceBox in dotazione
- Allarme in caso di innalzamento della temperatura: ottico e acustico
- Allarme porta aperta: ottico e acustico

Vano frigorifero e vano BioFresh

- PowerCooling con filtro FreshAir ai carboni attivi
- Allestimento Premium GlassLine, VarioBoxes estraibili, Portauova, Vaschetta per il burro
- 3 ripiani GlassLine, di cui 1 divisibile e rientrabile
- Ripiano portabottiglie integrato
- Illuminazione laterale LED
- Illuminazione LED del vano BioFresh
- 2 cassette BioFresh con SoftTelescopic, 1 per frutta e verdura, 1 per carne e latticini

Vano congelatore ****

- 3 cassette, VarioSpace
- IceMaker con connessione fissa all'impianto idrico da 3/4"
- Produzione di cubetti di ghiaccio in 24 ore: 1,2 kg
- Scomparto per il ghiaccio 5,0 kg
- Illuminazione LED
- Tempo di conservazione in caso di black-out: 9 ore
- Capacità di congelazione in 24 ore: 6 kg
- Ripiani in vetro di sicurezza

Caratteristiche

- Piedini anteriori regolabili in altezza
- Incernieratura delle porte reversibile
- Guarnizione della porta rimovibile
- Parete posteriore interna in acciaio SmartSteel



Attenzione:

Apparecchiatura con cerniere autoportanti. La porta del mobile viene montata su quella dell'apparecchiatura. Le cerniere della porta del mobile non sono necessarie.

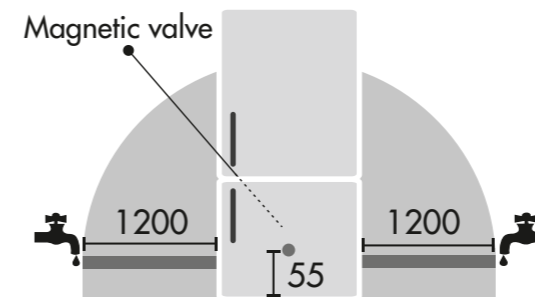

IceMaker con allacciamento fisso alla rete idrica - attacco 3/4 "
Il tubo flessibile di 3 m è disponibile come accessorio

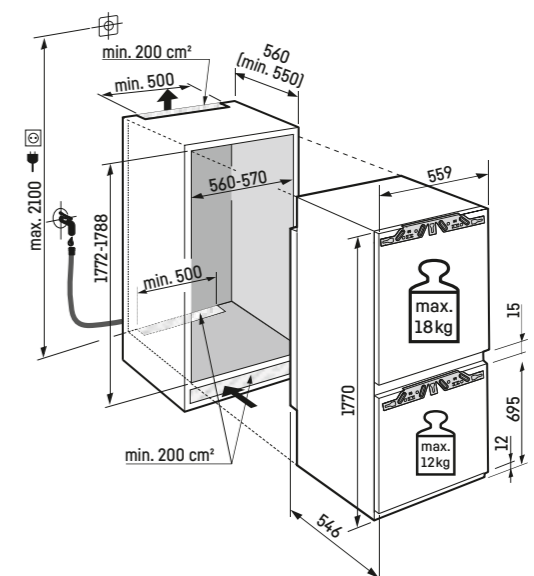

ICBNbi 5153

Prime

178

Cerniere autoportanti / Integrabile

Classe di efficienza energetica:	B
Consumo energetico in 365 giorni / 24 ore:	132 / 0,361 kWh
Volume totale ¹ :	245 l
Volume:	Vano frigorifero: 104,1 l / Vano BioFresh: 71,2 l / Vano congelatore: 70 l
Rumorosità (potenza sonora) / Classe di emissione sonora:	29 dB(A) / A, UltraSilent
Classe climatica:	SN-T (da +10 °C a +43 °C)
Dimensioni di nicchia in cm (A / L / P)	177,2-178,8 / 56-57 / min. 55
Prezzo base di acquisto:	€ 2.965,-

Bio Fresh	Duo Cooling	No Frost	Super Cool	Super Frost	Vario Temp	Glass & Steel Interior	Light Tower	Soft System
Soft-Telescopic Rails	Ultra Silent	Touch & Swipe Display	Vario Space	Smart Device				

Controllo

- Display a colori TFT da 2,4", elettronica Touch & Swipe
- Display digitale della temperatura per il vano frigorifero, il vano congelatore e il vano BioFresh
- SmartDeviceBox in dotazione
- Allarme in caso di innalzamento della temperatura: ottico e acustico
- Allarme porta aperta: ottico e acustico

Vano congelatore

- 3 cassetti, VarioSpace
- Vassoio per cubetti di ghiaccio con coperchio
- Illuminazione LED
- Tempo di conservazione in caso di black-out: 9 ore
- Capacità di congelazione in 24 ore: 6 kg
- Ripiani in vetro di sicurezza

Caratteristiche

- Piedini anteriori regolabili in altezza
 - Incernieratura delle porte reversibile
 - Guarnizione della porta rimovibile
 - Parete posteriore interna in acciaio SmartSteel
- Vano frigorifero e vano BioFresh**
- PowerCooling con filtro FreshAir ai carboni attivi
 - Allestimento Premium GlassLine, VarioBoxes estraibili, Portauova, Vaschetta per il burro
 - 3 ripiani GlassLine, di cui 1 divisibile e rientrabile
 - Ripiano portabottiglie integrato
 - Illuminazione laterale LED
 - Illuminazione LED del vano BioFresh
 - 2 cassetti BioFresh con SoftTelescopic, 1 per frutta e verdura, 1 per carne e latticini



Attenzione:

Apparecchiatura con cerniere autoportanti. La porta del mobile viene montata su quella dell'apparecchiatura. Le cerniere della porta del mobile non sono necessarie.

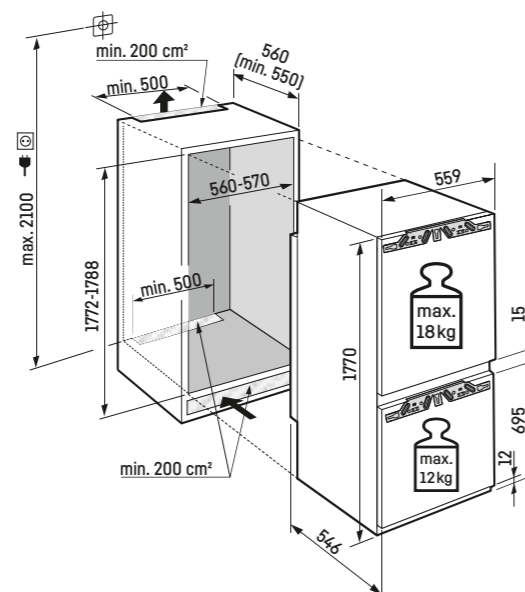

Per la gamma completa delle classi di efficienza si rimanda a pagina 290. Conformemente a (EU) 2017/1369 6a.

ICBNci 5153

Prime

178

Cerniere autoportanti / Integrabile

Classe di efficienza energetica:	C
Consumo energetico in 365 giorni / 24 ore:	166 / 0,454 kWh
Volume totale ¹ :	245 l
Volume:	Vano frigorifero: 104,1 l / Vano BioFresh: 71,2 l / Vano congelatore: 70 l
Rumorosità (potenza sonora) / Classe di emissione sonora:	33 dB(A) / B, SuperSilent
Classe climatica:	SN-ST (da +10 °C a +38 °C)
Dimensioni di nicchia in cm (A / L / P)	177,2-178,8 / 56-57 / min. 55
Prezzo base di acquisto:	€ 2.779,-

Bio Fresh	Duo Cooling	No Frost	Super Cool	Super Frost	Vario Temp	Glass & Steel Interior	Light Tower	Soft System
Soft-Telescopic Rails	Super Silent	Touch & Swipe Display	Vario Space	Smart Device				

Controllo

- Display a colori TFT da 2,4", elettronica Touch & Swipe
- Display digitale della temperatura per il vano frigorifero, il vano congelatore e il vano BioFresh
- SmartDeviceBox in dotazione
- Allarme in caso di innalzamento della temperatura: ottico e acustico
- Allarme porta aperta: ottico e acustico

Vano congelatore

- 3 cassetti, VarioSpace
- Vassoio per cubetti di ghiaccio con coperchio
- Illuminazione LED
- Tempo di conservazione in caso di black-out: 9 ore
- Capacità di congelazione in 24 ore: 6 kg
- Ripiani in vetro di sicurezza

Caratteristiche

- Piedini anteriori regolabili in altezza
 - Incernieratura delle porte reversibile
 - Guarnizione della porta rimovibile
 - Parete posteriore interna in acciaio SmartSteel
- Vano frigorifero e vano BioFresh**
- PowerCooling con filtro FreshAir ai carboni attivi
 - Allestimento Premium GlassLine, VarioBoxes estraibili, Portauova, Vaschetta per il burro
 - 3 ripiani GlassLine, di cui 1 divisibile e rientrabile
 - Ripiano portabottiglie integrato
 - Illuminazione laterale LED
 - Illuminazione LED del vano BioFresh
 - 2 cassetti BioFresh con SoftTelescopic, 1 per frutta e verdura, 1 per carne e latticini



Attenzione:

Apparecchiatura con cerniere autoportanti. La porta del mobile viene montata su quella dell'apparecchiatura. Le cerniere della porta del mobile non sono necessarie.

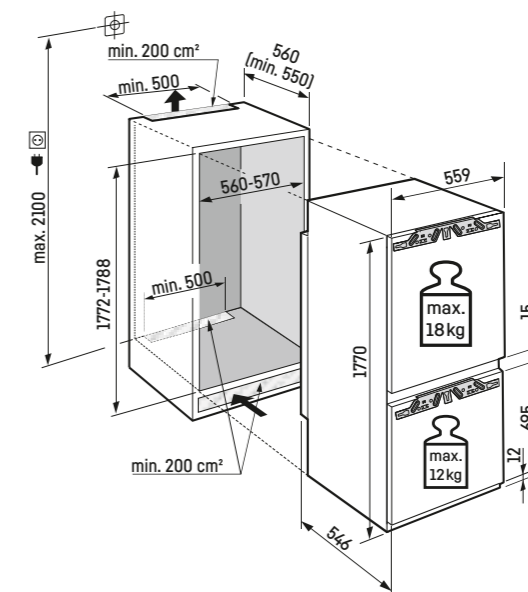

¹ In conformità al regolamento UE 2019/2016, rappresentiamo il volume totale come numero intero (arrotondato) e il volume dello scomparto del congelatore e per gli alimenti freschi con una cifra dopo la virgola.

ICBNdi 5123

Plus

↑
178
↓

Cerniere autoportanti / Integrabile

Classe di efficienza energetica:	D <small>A G</small>
Consumo energetico in 365 giorni / 24 ore:	207 / 0,567 kWh
Volume totale ¹ :	244 l
Volume:	Vano frigorifero: 103,3 l / Vano BioFresh: 70,9 l / Vano congelatore: 70 l
Rumorosità (potenza sonora) / Classe di emissione sonora:	34 dB(A) / B, SuperSilent
Classe climatica:	SN-ST (da +10 °C a +38 °C)
Dimensioni di nicchia in cm (A / L / P)	177,2-178,8 / 56-57 / min. 55
Prezzo base di acquisto:	€ 2.349,-

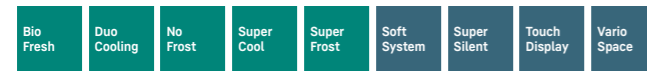

Smart Device

Controllo

- Display LCD monocromatico con controllo Touch
- Display digitale della temperatura per il vano frigorifero e il vano congelatore
- SmartDeviceBox in dotazione
- Allarme in caso di innalzamento della temperatura: ottico e acustico
- Allarme porta aperta: ottico e acustico

Vano frigorifero e vano BioFresh

- PowerCooling con filtro FreshAir ai carboni attivi
- Mensole della controporta in plastica, Portauova, FlexCube
- 3 ripiani GlassLine, di cui 1 divisibile e rientrabile
- Ripiano portabottiglie integrato
- Illuminazione LED dall'alto
- 2 cassette BioFresh su guide telescopiche, 1 per frutta e verdura, 1 per carne e latticini

Vano congelatore ********

- 3 cassette, VarioSpace
- Vassoio per cubetti di ghiaccio
- Tempo di conservazione in caso di black-out: 9 ore
- Capacità di congelazione in 24 ore: 6 kg
- Ripiani in vetro di sicurezza

Caratteristiche

- Piedini anteriori regolabili in altezza
- Incernieratura delle porte reversibile
- Guarnizione della porta rimovibile



Attenzione:

Apparecchiatura con cerniere autoportanti. La porta del mobile viene montata su quella dell'apparecchiatura. Le cerniere della porta del mobile non sono necessarie.

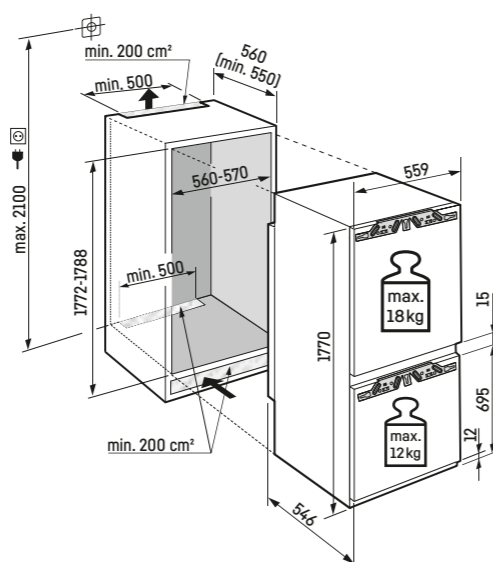

Per la gamma completa delle classi di efficienza si rimanda a pagina 290. Conformemente a (EU) 2017/1369 6a.

ICBNSd 5123

Plus

↑
178
↓

Porta a traino / Integrabile

Classe di efficienza energetica:	D <small>A G</small>
Consumo energetico in 365 giorni / 24 ore:	207 / 0,567 kWh
Volume totale ¹ :	244 l
Volume:	Vano frigorifero: 103,3 l / Vano BioFresh: 70,9 l / Vano congelatore: 70 l
Rumorosità (potenza sonora) / Classe di emissione sonora:	34 dB(A) / B, SuperSilent
Classe climatica:	SN-ST (da +10 °C a +38 °C)
Dimensioni di nicchia in cm (A / L / P)	177,2-178,8 / 56-57 / min. 55
Prezzo base di acquisto:	€ 2.199,-



Controllo

- Display LCD monocromatico con controllo Touch
- Display digitale della temperatura per il vano frigorifero e il vano congelatore
- Predisposto per SmartDeviceBox - da ordinare separatamente
- Allarme in caso di innalzamento della temperatura: ottico e acustico
- Allarme porta aperta: ottico e acustico

Vano frigorifero e vano BioFresh

- PowerCooling con filtro FreshAir ai carboni attivi
- Mensole della controporta in plastica, Portauova, FlexCube
- 3 ripiani GlassLine, di cui 1 divisibile e rientrabile
- Ripiano portabottiglie integrato
- Illuminazione LED dall'alto
- 2 cassette BioFresh su guide telescopiche, 1 per frutta e verdura, 1 per carne e latticini

Vano congelatore ********

- 3 cassette, VarioSpace
- Vassoio per cubetti di ghiaccio
- Tempo di conservazione in caso di black-out: 9 ore
- Capacità di congelazione in 24 ore: 6 kg
- Ripiani in vetro di sicurezza

Caratteristiche

- Piedini anteriori regolabili in altezza
- Incernieratura delle porte reversibile
- Guarnizione della porta rimovibile

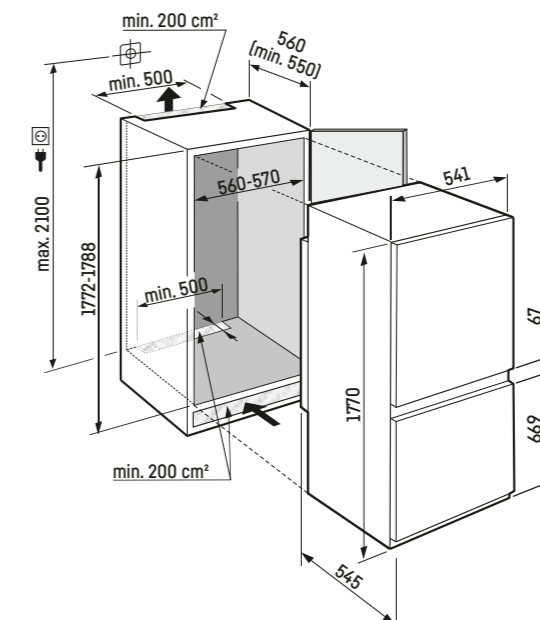

¹ In conformità al regolamento UE 2019/2016, rappresentiamo il volume totale come numero intero (arrotondato) e il volume dello scomparto del congelatore e per gli alimenti freschi con una cifra dopo la virgola.

ICBSd 5122 Plus

↑
178
↓

Porta a traino / Integrabile

Classe di efficienza energetica:	D <small>A G</small>
Consumo energetico in 365 giorni / 24 ore:	182 / 0,498 kWh
Volume totale ¹ :	255 l
Volume:	Vano frigorifero: 130 l / Vano BioFresh: 70,9 l / Vano congelatore: 54 l
Rumorosità (potenza sonora) / Classe di emissione sonora:	32 dB(A) / B, SuperSilent
Classe climatica:	SN-T (da +10 °C a +43 °C)
Dimensioni di nicchia in cm (A / L / P)	177,2-178,8 / 56-57 / min. 55
Prezzo base di acquisto:	€ 2.049,-

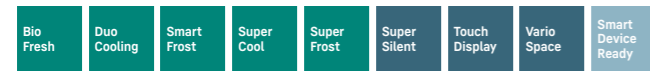

Controllo

- Display LCD monocromatico con controllo Touch
- Display digitale della temperatura per il vano frigorifero e il vano congelatore
- Predisposto per SmartDeviceBox - da ordinare separatamente
- Allarme in caso di innalzamento della temperatura: ottico e acustico
- Allarme porta aperta: ottico e acustico

Vano frigorifero e vano BioFresh

- PowerCooling con filtro FreshAir ai carboni attivi
- Mensole della controporta in plastica, Portauova, FlexCube
- 4 ripiani GlassLine, di cui 1 divisibile e rientrabile
- Ripiano portabottiglie integrato
- Illuminazione LED dall'alto
- 2 cassette BioFresh su guide telescopiche, 1 per frutta e verdura, 1 per carne e latticini

Vano congelatore ****

- 2 cassette, VarioSpace
- Vassoio per cubetti di ghiaccio
- Tempo di conservazione in caso di black-out: 9 ore
- Capacità di congelazione in 24 ore: 4 kg
- Ripiani in vetro di sicurezza

Caratteristiche

- Piedini anteriori regolabili in altezza
- Incernieratura delle porte reversibile
- Guarnizione della porta rimovibile

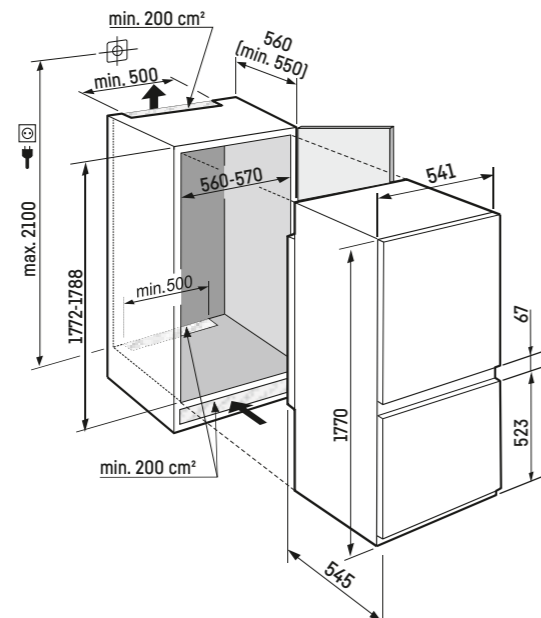

Per la gamma completa delle classi di efficienza si rimanda a pagina 290. Conformemente a (EU) 2017/1369 6a.

ICBa 5123 Plus

↑
178
↓

Cerniere autoportanti / Integrabile

Classe di efficienza energetica:	A <small>A G</small>
Consumo energetico in 365 giorni / 24 ore:	105 / 0,287 kWh
Volume totale ¹ :	255 l
Volume:	Vano frigorifero: 103,3 l / Vano BioFresh: 70,9 l / Vano congelatore: 81 l
Rumorosità (potenza sonora) / Classe di emissione sonora:	32 dB(A) / B, SuperSilent
Classe climatica:	SN-T (da +10 °C a +43 °C)
Dimensioni di nicchia in cm (A / L / P)	177,2-178,8 / 56-57 / min. 55
Prezzo base di acquisto:	€ 2.679,-

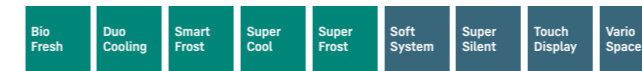

Controllo

- Display LCD monocromatico con controllo Touch
- Display digitale della temperatura per il vano frigorifero e il vano congelatore
- Predisposto per SmartDeviceBox - da ordinare separatamente
- Allarme in caso di innalzamento della temperatura: ottico e acustico
- Allarme porta aperta: ottico e acustico

Vano frigorifero e vano BioFresh

- PowerCooling con filtro FreshAir ai carboni attivi
- Mensole della controporta in plastica, Portauova, FlexCube
- 3 ripiani GlassLine, di cui 1 divisibile e rientrabile
- Ripiano portabottiglie integrato
- Illuminazione LED dall'alto
- 2 cassette BioFresh su guide telescopiche, 1 per frutta e verdura, 1 per carne e latticini

Vano congelatore ****

- 3 cassette, VarioSpace
- Vassoio per cubetti di ghiaccio
- Tempo di conservazione in caso di black-out: 11 ore
- Capacità di congelazione in 24 ore: 6 kg
- Ripiani in vetro di sicurezza

Caratteristiche

- Piedini anteriori regolabili in altezza
- Incernieratura delle porte reversibile
- Guarnizione della porta rimovibile

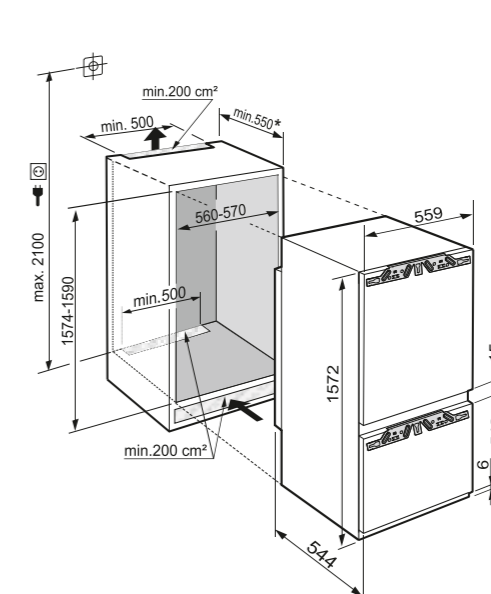

Attenzione:

Apparecchiatura con cerniere autoportanti. La porta del mobile viene montata su quella dell'apparecchiatura. Le cerniere della porta del mobile non sono necessarie.



¹ In conformità al regolamento UE 2019/2016, rappresentiamo il volume totale come numero intero (arrotondato) e il volume dello scomparto del congelatore e per gli alimenti freschi con una cifra dopo la virgola.

Combinato integrabile con BioFresh e SmartFrost

Kitchen Excellence ICBbi 5122 Plus

178

Cerniere autoportanti / Integrabile

Classe di efficienza energetica:	B
Consumo energetico in 365 giorni / 24 ore:	116 / 0,317 kWh
Volume totale ¹ :	255 l
Volume:	Vano frigorifero: 130 l / Vano BioFresh: 70,9 l / Vano congelatore: 54 l
Rumorosità (potenza sonora) / Classe di emissione sonora:	29 dB(A) / A, UltraSilent
Classe climatica:	SN-T (da +10 °C a +43 °C)
Dimensioni di nicchia in cm (A / L / P)	177,2-178,8 / 56-57 / min. 55
Prezzo base di acquisto:	€ 2.269,-



Controllo

- Display LCD monocromatico con controllo Touch
- Display digitale della temperatura per il vano frigorifero e il vano congelatore
- SmartDeviceBox in dotazione
- Allarme in caso di innalzamento della temperatura: ottico e acustico
- Allarme porta aperta: ottico e acustico

Vano frigorifero e vano BioFresh

- PowerCooling con filtro FreshAir ai carboni attivi
- Mensole della controporta in plastica, Portauova, FlexCube
- 4 ripiani GlassLine, di cui 1 divisibile e rientrabile
- Ripiano portabottiglie integrato
- Illuminazione LED dall'alto
- 2 cassette BioFresh su guide telescopiche, 1 per frutta e verdura, 1 per carne e latticini

Vano congelatore ****

- 2 cassette, VarioSpace
- Vassoio per cubetti di ghiaccio
- Tempo di conservazione in caso di black-out: 9 ore
- Capacità di congelazione in 24 ore: 4 kg
- Ripiani in vetro di sicurezza

Caratteristiche

- Piedini anteriori regolabili in altezza
- Incernieratura delle porte reversibile
- Guarnizione della porta rimovibile



Attenzione:

Apparecchiatura con cerniere autoportanti. La porta del mobile viene montata su quella dell'apparecchiatura. Le cerniere della porta del mobile non sono necessarie.

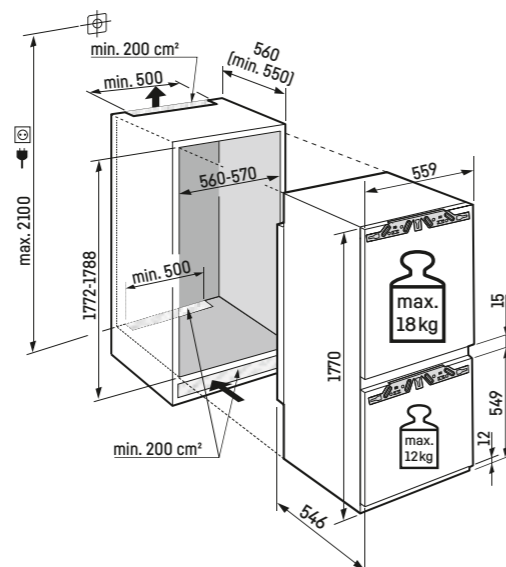

Per la gamma completa delle classi di efficienza si rimanda a pagina 290. Conformemente a (EU) 2017/1369 6a.

Combinato integrabile con BioFresh e SmartFrost

ICBc 5122 Plus

178

Cerniere autoportanti / Integrabile

Classe di efficienza energetica:	C
Consumo energetico in 365 giorni / 24 ore:	145 / 0,397 kWh
Volume totale ¹ :	255 l
Volume:	Vano frigorifero: 130 l / Vano BioFresh: 70,9 l / Vano congelatore: 54 l
Rumorosità (potenza sonora) / Classe di emissione sonora:	32 dB(A) / B, SuperSilent
Classe climatica:	SN-T (da +10 °C a +43 °C)
Dimensioni di nicchia in cm (A / L / P)	177,2-178,8 / 56-57 / min. 55
Prezzo base di acquisto:	€ 1.949,-



Controllo

- Display LCD monocromatico con controllo Touch
- Display digitale della temperatura per il vano frigorifero e il vano congelatore
- Predisposto per SmartDeviceBox - da ordinare separatamente
- Allarme in caso di innalzamento della temperatura: ottico e acustico
- Allarme porta aperta: ottico e acustico

Vano frigorifero e vano BioFresh

- PowerCooling con filtro FreshAir ai carboni attivi
- Mensole della controporta in plastica, Portauova, FlexCube
- 4 ripiani GlassLine, di cui 1 divisibile e rientrabile
- Ripiano portabottiglie integrato
- Illuminazione LED dall'alto
- 2 cassette BioFresh su guide telescopiche, 1 per frutta e verdura, 1 per carne e latticini

Vano congelatore ****

- 2 cassette, VarioSpace
- Vassoio per cubetti di ghiaccio
- Tempo di conservazione in caso di black-out: 9 ore
- Capacità di congelazione in 24 ore: 4 kg
- Ripiani in vetro di sicurezza

Caratteristiche

- Piedini anteriori regolabili in altezza
- Incernieratura delle porte reversibile
- Guarnizione della porta rimovibile



Attenzione:

Apparecchiatura con cerniere autoportanti. La porta del mobile viene montata su quella dell'apparecchiatura. Le cerniere della porta del mobile non sono necessarie.

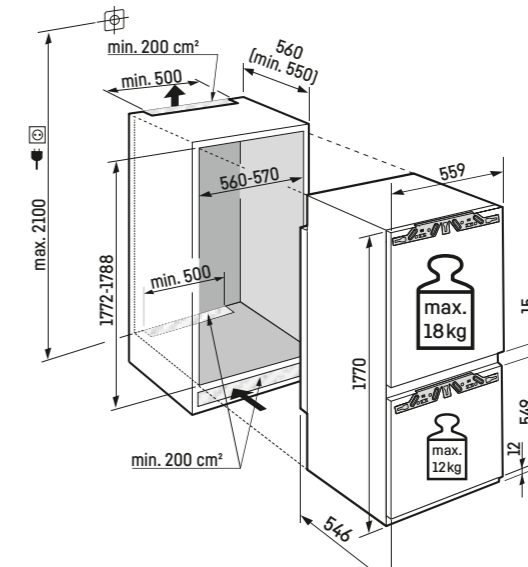

¹ In conformità al regolamento UE 2019/2016, rappresentiamo il volume totale come numero intero (arrotondato) e il volume dello scomparto del congelatore e per gli alimenti freschi con una cifra dopo la virgola.

Combinato integrabile con EasyFresh e NoFrost

Kitchen Excellence ICNbsci 5173 Peak

Cerniere autoportanti / Integrabile

Classe di efficienza energetica:	C
Consumo energetico in 365 giorni / 24 ore:	146 / 0,400 kWh
Volume totale ¹ :	255 l
Volume:	Vano frigorifero: 184,4 l / Vano congelatore: 71 l
Rumorosità (potenza sonora) / Classe di emissione sonora:	33 dB(A) / B, SuperSilent
Classe climatica:	SN-T (da +10 °C a +43 °C)
Dimensioni di nicchia in cm (A / L / P)	177,2-178,8 / 56-57 / min. 55
Prezzo base di acquisto:	€ 3.459,-

Easy Fresh	Duo Cooling	No Frost	Super Cool	Super Frost	Vario Temp	Glass & Steel Interior	Light Tower	Ice Maker
Soft System	Super Silent	Touch & Swipe Display	VarioSpace	Smart Device				

Controllo

- Display a colori TFT da 2,4", elettronica Touch & Swipe
- Display digitale della temperatura per il vano frigorifero e il vano congelatore
- SmartDeviceBox in dotazione
- Allarme in caso di innalzamento della temperatura: ottico e acustico
- Allarme porta aperta: ottico e acustico

Vano frigorifero

- PowerCooling con filtro FreshAir ai carboni attivi e Ambilight
- Allestimento Premium GlassLine, VarioBoxes estraibili, Portauova, Vaschetta per il burro
- 5 ripiani GlassLine, di cui 1 divisibile e rientrabile
- VarioSafe
- Portabottiglie per 3 bottiglie
- Illuminazione laterale LED
- 1 cassetto EasyFresh su guide telescopiche

Vano congelatore ****

- 3 cassette, di cui 2 su guide telescopiche, VarioSpace
- IceMaker con connessione fissa all'impianto idrico da 3/4", Illuminazione LED
- Produzione di cubetti di ghiaccio in 24 ore: 1,2 kg
- Comparto per il ghiaccio 5,0 kg
- Illuminazione LED
- Tempo di conservazione in caso di black-out: 9 ore
- Capacità di congelazione in 24 ore: 6 kg
- Ripiani in vetro di sicurezza

Caratteristiche

- Piedini anteriori regolabili in altezza
- Incernieratura delle porte reversibile
- Guarnizione della porta rimovibile
- Parete posteriore, senza condensa, e controporta in BlackSteel

178



Black Steel Interior



Attenzione:

Apparecchiatura con cerniere autoportanti. La porta del mobile viene montata su quella dell'apparecchiatura. Le cerniere della porta del mobile non sono necessarie.

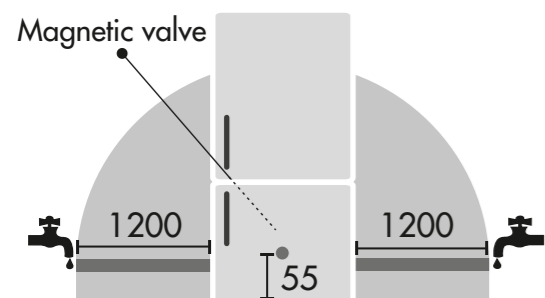

IceMaker con allacciamento fisso alla rete idrica - attacco 3/4"
Il tubo flessibile di 3 m è disponibile come accessorio

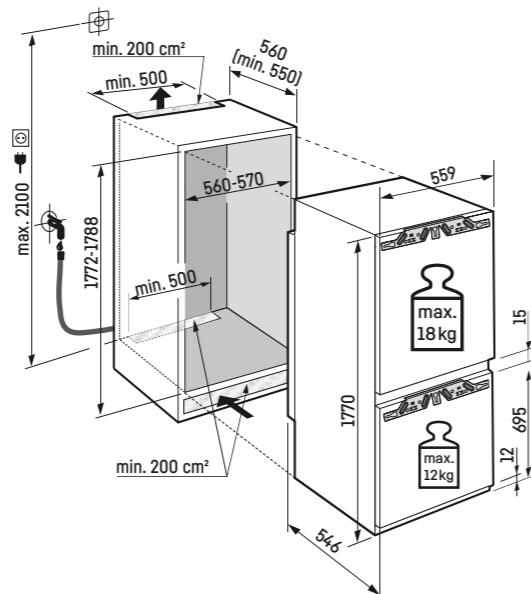

Per la gamma completa delle classi di efficienza si rimanda a pagina 290. Conformemente a (EU) 2017/1369 6a.

Combinato integrabile con EasyFresh e NoFrost

Kitchen Excellence SICNdi 5153 Prime

Cerniere autoportanti / Integrabile

Classe di efficienza energetica:	D
Consumo energetico in 365 giorni / 24 ore:	181 / 0,495 kWh
Volume totale ¹ :	254 l
Volume:	Vano frigorifero: 184,4 l / Vano congelatore: 70 l
Rumorosità (potenza sonora) / Classe di emissione sonora:	34 dB(A) / B, SuperSilent
Classe climatica:	SN-T (da +10 °C a +43 °C)
Dimensioni di nicchia in cm (A / L / P)	177,2-178,8 / 56-57 / min. 55
Prezzo base di acquisto:	€ 2.199,-

Easy Fresh	Duo Cooling	No Frost	Super Cool	Super Frost	Vario Temp	Glass & Steel Interior	Light Tower	Soft System
Super Silent	Touch & Swipe Display	VarioSpace	Smart Device					

Controllo

- Display a colori TFT da 2,4", elettronica Touch & Swipe
- Display digitale della temperatura per il vano frigorifero e il vano congelatore
- SmartDeviceBox in dotazione
- Allarme in caso di innalzamento della temperatura: ottico e acustico
- Allarme porta aperta: ottico e acustico

Vano frigorifero

- PowerCooling con filtro FreshAir ai carboni attivi
- Allestimento Premium GlassLine, VarioBoxes estraibili, Portauova, Vaschetta per il burro
- 5 ripiani GlassLine, di cui 1 divisibile e rientrabile
- VarioSafe
- Portabottiglie per 3 bottiglie
- Illuminazione laterale LED
- 1 cassetto EasyFresh su guide telescopiche

Vano congelatore ****

- 3 cassette, VarioSpace
- Vassoio per cubetti di ghiaccio con coperchio
- Illuminazione LED
- Tempo di conservazione in caso di black-out: 9 ore
- Capacità di congelazione in 24 ore: 6 kg
- Ripiani in vetro di sicurezza

Caratteristiche

- Parete laterale riscaldata su entrambi i lati per affiancamento a frigoriferi, congelatori o cantine vini
- Piedini anteriori regolabili in altezza
- Incernieratura delle porte a sinistra, reversibile
- Guarnizione della porta rimovibile
- Parete posteriore interna in acciaio SmartSteel

178

Side by Side



Attenzione:

Apparecchiatura con cerniere autoportanti. La porta del mobile viene montata su quella dell'apparecchiatura. Le cerniere della porta del mobile non sono necessarie.

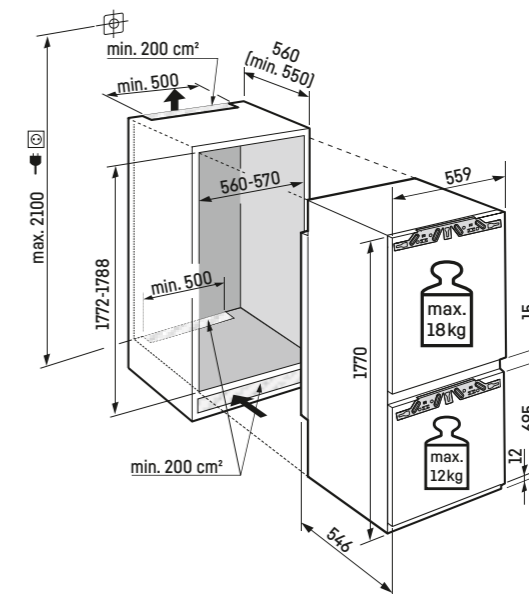

¹ In conformità al regolamento UE 2019/2016, rappresentiamo il volume totale come numero intero (arrotondato) e il volume dello scomparto del congelatore e per gli alimenti freschi con una cifra dopo la virgola.

ICNd 5133 Plus

178

Cerniere autoportanti / Integrabile

Classe di efficienza energetica:	D
Consumo energetico in 365 giorni / 24 ore:	183 / 0,501 kWh
Volume totale ¹ :	254 l
Volume:	Vano frigorifero: 183,3 l / Vano congelatore: 71 l
Rumorosità (potenza sonora) / Classe di emissione sonora:	34 dB(A) / B, SuperSilent
Classe climatica:	SN-T (da +10 °C a +43 °C)
Dimensioni di nicchia in cm (A / L / P)	177,2-178,8 / 56-57 / min. 55
Prezzo base di acquisto:	€ 2.049,-



Controllo

- Display LCD monocromatico con controllo Touch
- Display digitale della temperatura per il vano frigorifero e il vano congelatore
- Predisposto per SmartDeviceBox - da ordinare separatamente
- Allarme in caso di innalzamento della temperatura: ottico e acustico
- Allarme porta aperta: ottico e acustico

Vano frigorifero

- PowerCooling con filtro FreshAir ai carboni attivi
- Mensole della controporta in plastica, Portauova, FlexCube
- 4 ripiani GlassLine, di cui 1 divisibile e rientrabile
- VarioSafe
- Portabottiglie per 3 bottiglie
- Illuminazione LED dall'alto
- 1 cassetto EasyFresh su binari di scorrimento integrati

Vano congelatore

- 3 cassetti, VarioSpace
- IceMaker con tanica per l'acqua
- Produzione di cubetti di ghiaccio in 24 ore: 1,2 kg
- Scomparto per il ghiaccio 5,0 kg
- Tempo di conservazione in caso di black-out: 9 ore
- Capacità di congelazione in 24 ore: 6 kg
- Ripiani in vetro di sicurezza

Caratteristiche

- Piedini anteriori regolabili in altezza
- Incernieratura delle porte reversibile
- Guarnizione della porta rimovibile



Attenzione:

Apparecchiatura con cerniere autoportanti. La porta del mobile viene montata su quella dell'apparecchiatura. Le cerniere della porta del mobile non sono necessarie.

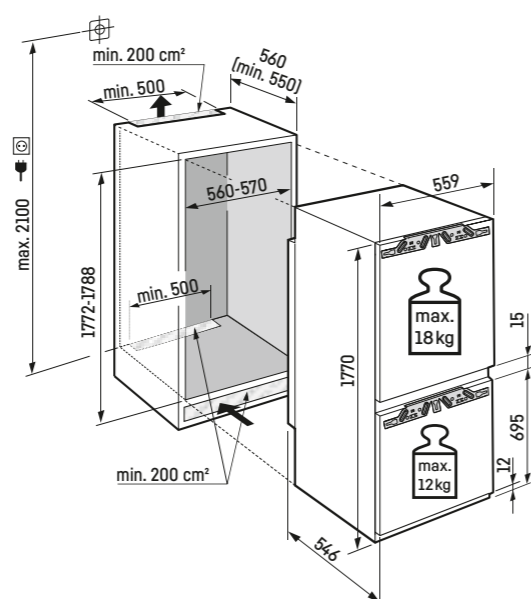

Per la gamma completa delle classi di efficienza si rimanda a pagina 290. Conformemente a (EU) 2017/1369 6a.

ICNb 5123 Plus

178

Cerniere autoportanti / Integrabile

Classe di efficienza energetica:	B
Consumo energetico in 365 giorni / 24 ore:	111 / 0,304 kWh
Volume totale ¹ :	253 l
Volume:	Vano frigorifero: 183,3 l / Vano congelatore: 70 l
Rumorosità (potenza sonora) / Classe di emissione sonora:	29 dB(A) / A, UltraSilent
Classe climatica:	SN-T (da +10 °C a +43 °C)
Dimensioni di nicchia in cm (A / L / P)	177,2-178,8 / 56-57 / min. 55
Prezzo base di acquisto:	€ 2.045,-



Controllo

- Display LCD monocromatico con controllo Touch
- Display digitale della temperatura per il vano frigorifero e il vano congelatore
- Predisposto per SmartDeviceBox - da ordinare separatamente
- Allarme in caso di innalzamento della temperatura: ottico e acustico
- Allarme porta aperta: ottico e acustico

Vano frigorifero

- PowerCooling con filtro FreshAir ai carboni attivi
- Mensole della controporta in plastica, Portauova, FlexCube
- 5 ripiani GlassLine, di cui 1 divisibile e rientrabile
- VarioSafe
- Portabottiglie per 3 bottiglie
- Illuminazione LED dall'alto
- 1 cassetto EasyFresh su binari di scorrimento integrati

Vano congelatore

- 3 cassetti, VarioSpace
- Vassoio per cubetti di ghiaccio
- Tempo di conservazione in caso di black-out: 9 ore
- Capacità di congelazione in 24 ore: 6 kg
- Ripiani in vetro di sicurezza

Caratteristiche

- Piedini anteriori regolabili in altezza
- Incernieratura delle porte reversibile
- Guarnizione della porta rimovibile



Attenzione:

Apparecchiatura con cerniere autoportanti. La porta del mobile viene montata su quella dell'apparecchiatura. Le cerniere della porta del mobile non sono necessarie.

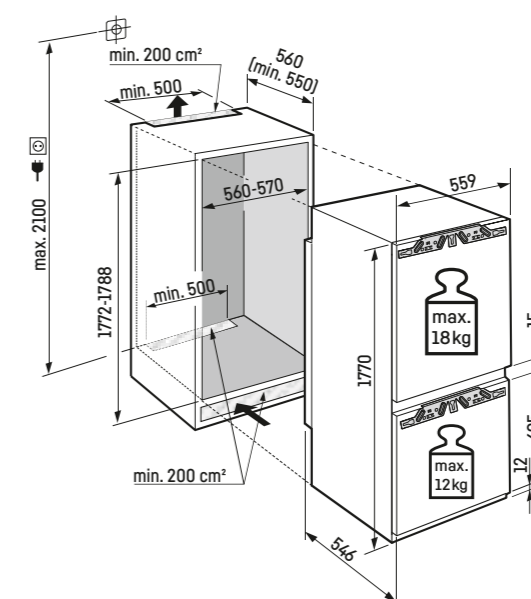

¹ In conformità al regolamento UE 2019/2016, rappresentiamo il volume totale come numero intero (arrotondato) e il volume dello scomparto del congelatore e per gli alimenti freschi con una cifra dopo la virgola.

Combinato integrabile con EasyFresh e NoFrost

ICNc 5123
Plus

↑
178
↓

Cerniere autoportanti / Integrabile

Classe di efficienza energetica:	C
Consumo energetico in 365 giorni / 24 ore:	145 / 0,397 kWh
Volume totale ¹ :	253 l
Volume:	Vano frigorifero: 183,3 l / Vano congelatore: 70 l
Rumorosità (potenza sonora) / Classe di emissione sonora:	33 dB(A) / B, SuperSilent
Classe climatica:	SN-T (da +10 °C a +43 °C)
Dimensioni di nicchia in cm (A / L / P)	177,2-178,8 / 56-57 / min. 55
Prezzo base di acquisto:	€ 1.989,-



Controllo

- Display LCD monocromatico con controllo Touch
- Display digitale della temperatura per il vano frigorifero e il vano congelatore
- Predisposto per SmartDeviceBox - da ordinare separatamente
- Allarme in caso di innalzamento della temperatura: ottico e acustico
- Allarme porta aperta: ottico e acustico

Vano frigorifero

- PowerCooling con filtro FreshAir ai carboni attivi
- Mensole della controporta in plastica, Portauova, FlexCube
- 5 ripiani GlassLine, di cui 1 divisibile e rientrabile
- VarioSafe
- Portabottiglie per 3 bottiglie
- Illuminazione LED dall'alto
- 1 cassetto EasyFresh su binari di scorrimento integrati

Vano congelatore ********

- 3 cassette, VarioSpace
- Vassoio per cubetti di ghiaccio
- Tempo di conservazione in caso di black-out: 9 ore
- Capacità di congelazione in 24 ore: 6 kg
- Ripiani in vetro di sicurezza

Caratteristiche

- Piedini anteriori regolabili in altezza
- Incernieratura delle porte reversibile
- Guarnizione della porta rimovibile



Attenzione:
Apparecchiatura con cerniere autoportanti. La porta del mobile viene montata su quella dell'apparecchiatura. Le cerniere della porta del mobile non sono necessarie.

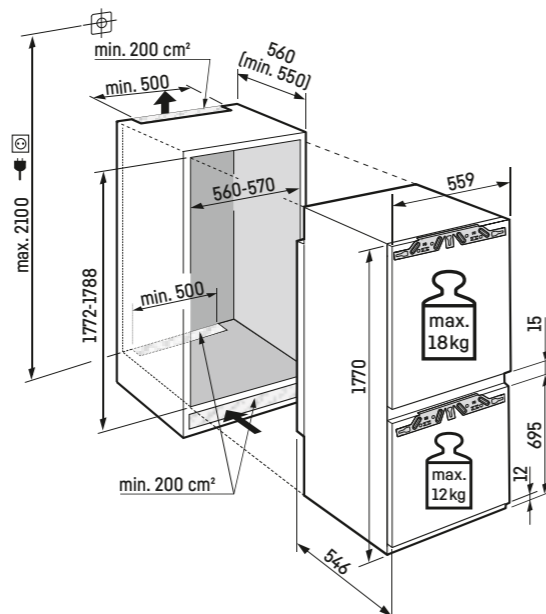

Per la gamma completa delle classi di efficienza si rimanda a pagina 290. Conformemente a (EU) 2017/1369 6a.

Combinato integrabile con EasyFresh e NoFrost

ICNSe 5103
Pure

↑
178
↓

Porta a traino / Integrabile

Classe di efficienza energetica:	E
Consumo energetico in 365 giorni / 24 ore:	227 / 0,621 kWh
Volume totale ¹ :	253 l
Volume:	Vano frigorifero: 183,3 l / Vano congelatore: 70 l
Rumorosità (potenza sonora) / Classe di emissione sonora:	34 dB(A) / B, SuperSilent
Classe climatica:	SN-T (da +10 °C a +43 °C)
Dimensioni di nicchia in cm (A / L / P)	177,2-178,8 / 56-57 / min. 55
Prezzo base di acquisto:	€ 1.579,-

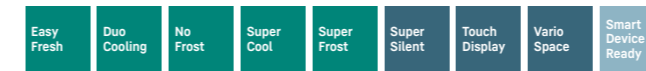

Controllo

- Display LCD monocromatico con controllo Touch
- Display digitale della temperatura per il vano frigorifero e il vano congelatore
- Predisposto per SmartDeviceBox - da ordinare separatamente
- Allarme in caso di innalzamento della temperatura: ottico e acustico
- Allarme porta aperta: ottico e acustico

Vano frigorifero

- PowerCooling con filtro FreshAir ai carboni attivi
- Mensole della controporta in plastica, Portauova
- 4 ripiani GlassLine
- Illuminazione LED dall'alto
- 1 cassetto EasyFresh su binari di scorrimento integrati

Vano congelatore ********

- 3 cassette, VarioSpace
- Tempo di conservazione in caso di black-out: 9 ore
- Capacità di congelazione in 24 ore: 6 kg
- Ripiani in vetro di sicurezza

Caratteristiche

- Piedini anteriori regolabili in altezza
- Incernieratura delle porte reversibile
- Guarnizione della porta rimovibile

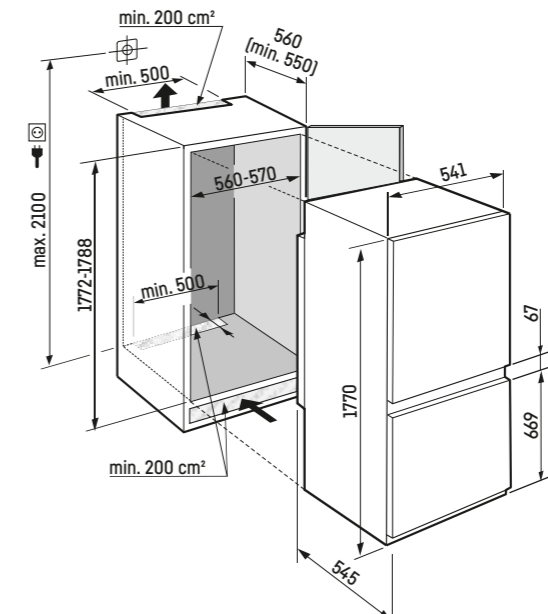

¹ In conformità al regolamento UE 2019/2016, rappresentiamo il volume totale come numero intero (arrotondato) e il volume dello scomparto del congelatore e per gli alimenti freschi con una cifra dopo la virgola.

Combinato integrabile con EasyFresh e SmartFrost

Kitchen Excellence Icc 5123 Plus

↑
178
↓

Cerniere autoportanti / Integrabile

Classe di efficienza energetica:	C
Consumo energetico in 365 giorni / 24 ore:	146 / 0,400 kWh
Volume totale ¹ :	264 l
Volume:	Vano frigorifero: 183,3 l / Vano congelatore: 81 l
Rumorosità (potenza sonora) / Classe di emissione sonora:	33 dB(A) / B, SuperSilent
Classe climatica:	SN-T (da +10 °C a +43 °C)
Dimensioni di nicchia in cm (A / L / P)	177,2-178,8 / 56-57 / min. 55
Prezzo base di acquisto:	€ 1.579,-



Controllo

- Display LCD monocromatico con controllo Touch
- Display digitale della temperatura per il vano frigorifero e il vano congelatore
- Predisposto per SmartDeviceBox - da ordinare separatamente
- Allarme in caso di innalzamento della temperatura: ottico e acustico
- Allarme porta aperta: ottico e acustico

Vano frigorifero

- PowerCooling con filtro FreshAir ai carboni attivi
- Mensole della controporta in plastica, Portauova, FlexCube
- 5 ripiani GlassLine, di cui 1 divisibile e rientrabile
- VarioSafe
- Portabottiglie per 3 bottiglie
- Illuminazione LED dall'alto
- 1 cassetto EasyFresh su binari di scorrimento integrati

Vano congelatore ****

- 3 cassette, VarioSpace
- Vassoio per cubetti di ghiaccio
- Tempo di conservazione in caso di black-out: 11 ore
- Capacità di congelazione in 24 ore: 6 kg
- Ripiani in vetro di sicurezza

Caratteristiche

- Piedini anteriori regolabili in altezza
- Incernieratura delle porte reversibile
- Guarnizione della porta rimovibile



Attenzione:

Apparecchiatura con cerniere autoportanti. La porta del mobile viene montata su quella dell'apparecchiatura. Le cerniere della porta del mobile non sono necessarie.

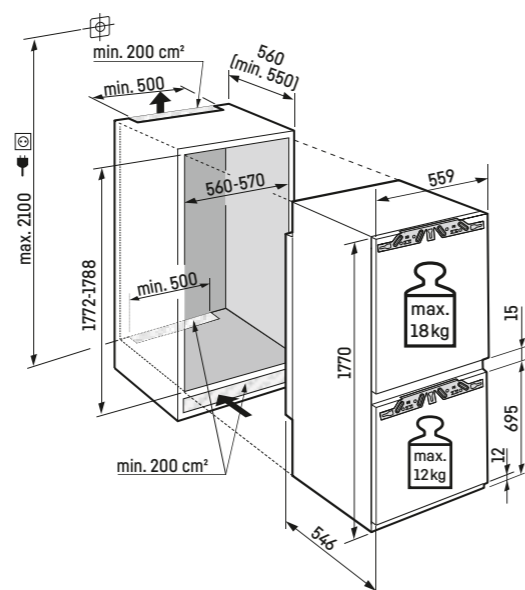

Per la gamma completa delle classi di efficienza si rimanda a pagina 290. Conformemente a (EU) 2017/1369 6a.

Combinato integrabile con EasyFresh e SmartFrost

Kitchen Excellence ICe 5103 Pure

↑
178
↓

Cerniere autoportanti / Integrabile

Classe di efficienza energetica:	E
Consumo energetico in 365 giorni / 24 ore:	228 / 0,624 kWh
Volume totale ¹ :	264 l
Volume:	Vano frigorifero: 183,3 l / Vano congelatore: 81 l
Rumorosità (potenza sonora) / Classe di emissione sonora:	34 dB(A) / B, SuperSilent
Classe climatica:	SN-T (da +10 °C a +43 °C)
Dimensioni di nicchia in cm (A / L / P)	177,2-178,8 / 56-57 / min. 55
Prezzo base di acquisto:	€ 1.399,-

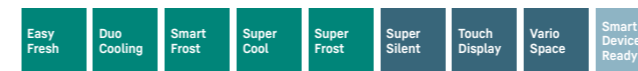

Controllo

- Display LCD monocromatico con controllo Touch
- Display digitale della temperatura per il vano frigorifero e il vano congelatore
- Predisposto per SmartDeviceBox - da ordinare separatamente
- Allarme in caso di innalzamento della temperatura: ottico e acustico
- Allarme porta aperta: ottico e acustico

Vano frigorifero

- PowerCooling con filtro FreshAir ai carboni attivi
- Mensole della controporta in plastica, Portauova
- 4 ripiani GlassLine
- Illuminazione LED dall'alto
- 1 cassetto EasyFresh su binari di scorrimento integrati

Vano congelatore ****

- 3 cassette, VarioSpace
- Tempo di conservazione in caso di black-out: 11 ore
- Capacità di congelazione in 24 ore: 6 kg
- Ripiani in vetro di sicurezza

Caratteristiche

- Piedini anteriori regolabili in altezza
- Incernieratura delle porte reversibile
- Guarnizione della porta rimovibile



Attenzione:

Apparecchiatura con cerniere autoportanti. La porta del mobile viene montata su quella dell'apparecchiatura. Le cerniere della porta del mobile non sono necessarie.

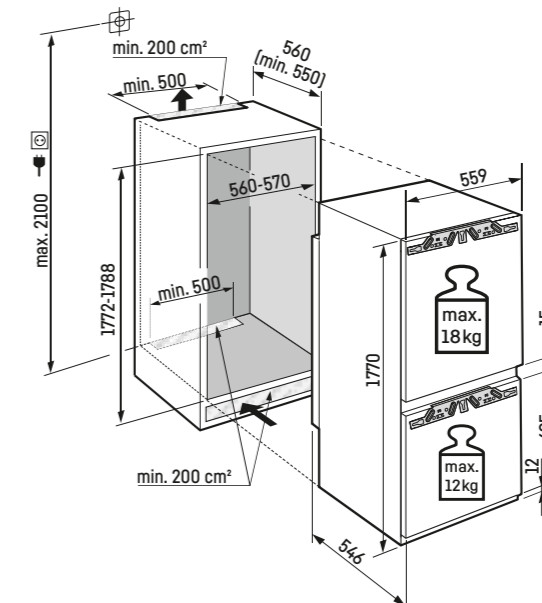

¹ In conformità al regolamento UE 2019/2016, rappresentiamo il volume totale come numero intero (arrotondato) e il volume dello scomparto del congelatore e per gli alimenti freschi con una cifra dopo la virgola.

Combinato integrabile con EasyFresh e SmartFrost

ICSd 5102

Pure

↑
178
↓

Porta a traino / Integrabile

Classe di efficienza energetica:	D <small>A G</small>
Consumo energetico in 365 giorni / 24 ore:	159 / 0,435 kWh
Volume totale ¹ :	266 l
Volume:	Vano frigorifero: 211,7 l / Vano congelatore: 54 l
Rumorosità (potenza sonora) / Classe di emissione sonora:	33 dB(A) / B, SuperSilent
Classe climatica:	SN-ST (da +10 °C a +38 °C)
Dimensioni di nicchia in cm (A / L / P)	177,2-178,8 / 56-57 / min. 55
Prezzo base di acquisto:	€ 1.409,-

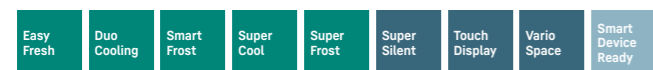

Controllo

- Display LCD monocromatico con controllo Touch
- Display digitale della temperatura per il vano frigorifero e il vano congelatore
- Predisposto per SmartDeviceBox - da ordinare separatamente
- Allarme in caso di innalzamento della temperatura: ottico e acustico
- Allarme porta aperta: ottico e acustico

Vano frigorifero

- PowerCooling con filtro FreshAir ai carboni attivi
- Mensole della controporta in plastica, Portauova
- 6 ripiani GlassLine
- Illuminazione LED dall'alto
- 1 cassetto EasyFresh su binari di scorrimento integrati

Vano congelatore ****

- 2 cassetti, VarioSpace
- Vassoio per cubetti di ghiaccio
- Tempo di conservazione in caso di black-out: 9 ore
- Capacità di congelazione in 24 ore: 4 kg
- Ripiani in vetro di sicurezza

Caratteristiche

- Piedini anteriori regolabili in altezza
- Incernieratura delle porte reversibile
- Guarnizione della porta rimovibile

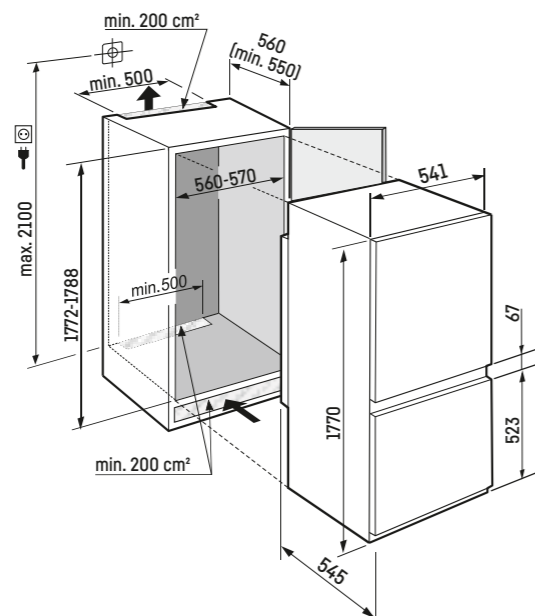

Easy Fresh

EasyFresh

Il cassetto EasyFresh ti aiuta a preservare in casa la freschezza dei prodotti come appena acquistati. Sia che si tratti di frutta o di verdura non confezionate, tutto viene conservato in modo ottimale. Grazie alla chiusura ermetica, è possibile aumentare l'umidità nel cassetto, preservando a lungo la freschezza degli alimenti.

Apparecchiature da incasso

Frigoriferi integrabili

IRBPci 5170 Δ Serie Peak

Frigoriferi



○ Serie Pure



◇ Serie Plus



◻ Serie Prime



△ Serie Peak

	○ Serie Pure	◇ Serie Plus	◻ Serie Prime	△ Serie Peak
Tecnologia di refrigerazione	EasyFresh	EasyFresh	EasyFresh su guide telescopiche	EasyFresh su guide telescopiche
		BioFresh su guide telescopiche	BioFresh con SoftTelescopic	BioFresh Professional con SoftTelescopic
				HydroBreeze
				Fish & Seafood-Safe (nicchia: 178)
Comfort e flessibilità	Filtro FreshAir	Filtro FreshAir	Filtro FreshAir	Filtro FreshAir
		Ripiano in vetro divisibile	Ripiano in vetro divisibile	Ripiano in vetro divisibile
		SoftSystem	SoftSystem	SoftSystem
		VarioSafe	VarioSafe	VarioSafe
			VarioBox	VarioBox
			Vaschetta per il burro	Vaschetta per il burro
	Portauova	Portauova	Portauova estensibile	Portauova estensibile
		Ripiano portabottiglie	Ripiano portabottiglie	Ripiano portabottiglie
		Vaschetta per cubetti di ghiaccio	Vaschetta per cubetti di ghiaccio	Vassoio per cubetti di ghiaccio con coperchio
				FlexSystem
				AutoDoor
				OpenStage
Design	Illuminazione con plafoniera o illuminazione laterale	Illuminazione con plafoniera o illuminazione laterale	LightTower	LightTower
			Illuminazione cassetto Safe BioFresh	Illuminazione cassetto Safe BioFresh
				Illuminazione ventola
			Parete posteriore interna SmartSteel	Parete posteriore interna SmartSteel
				Controporta SmartSteel
	Vetro trasparente	Vetro trasparente	Vetro satinato	Vetro satinato
			Ripiani in vetro e acciaio	Ripiani in vetro e acciaio
				Glass & Steel Interior
	Display touch	Display touch	Display Touch & Swipe	Display Touch & Swipe
Connectivity (SmartDeviceBox)	Integrabile	Integrabile o integrato (modelli "i")	Integrabile o integrato (modelli "i")	Integrabile o integrato (modelli "i" e AutoDoor)
Acqua e ghiaccio				InfinitySpring

La differenziazione delle dotazioni è ancora più evidente nelle serie superiori.

Qualità in ogni dettaglio



Bio
Fresh



EasyFresh

Il cassetto EasyFresh ti aiuta a preservare in casa la freschezza dei prodotti come appena acquistati. Sia che si tratti di frutta o di verdura non confezionate, tutto viene conservato in modo ottimale. Grazie alla chiusura ermetica, è possibile aumentare l'umidità nel cassetto, preservando a lungo la freschezza degli alimenti.



BioFresh

BioFresh garantisce la temperatura ideale per una freschezza extra lunga. Se conservati a una temperatura di poco superiore a 0°C e al giusto livello di umidità, gli alimenti freschi possono mantenere gli elementi nutrienti, come le vitamine e i minerali, più a lungo rispetto che in un frigorifero tradizionale.



Display touch

I comandi semplici e intuitivi del display touch caratterizzano le apparecchiature Liebherr. Tutte le funzioni sono disposte in modo chiaro sul display. Per selezionare le funzioni o controllare la temperatura effettiva del frigorifero basterà toccarle semplicemente con un dito.



FlexSystem

È facile perdere di vista nel frigorifero la frutta piccola e delicata o schiacciarla involontariamente. Ecco perché il tuo Liebherr è provvisto di FlexSystem: due scatole che trovano il posto che preferisci nel cassetto BioFresh, assicurandoti ordine e visibilità ottimali. Proteggono in modo affidabile da ammaccature anche il più piccolo lampone o evitano che vada a finire insieme ad altri alimenti.



Contenitori portabottiglie

La tua famiglia e i tuoi ospiti prediligono le bevande fredde? Spesso la temperatura nella controporta del frigorifero non è sufficiente a raffreddare le bottiglie. Ma il tuo Liebherr è qui per aiutarti: nei contenitori portabottiglie c'è molto spazio per le bottiglie e le confezioni in tetrapak - o addirittura per un'intera cassa di birra. I ripiani dei contenitori poggiano su guide telescopiche che ne facilitano l'estrazione.



Cubetti di ghiaccio

Il vassoio per i cubetti di ghiaccio è dotato di coperchio. È facile da riempire con acqua grazie all'apposito foro. Non appena riempita, la vaschetta può essere riposta nel congelatore senza il pericolo di fuoriuscite, grazie al coperchio che la sigilla completamente.

Frigorifero integrabile con BioFresh Professional

Kitchen Excellence **IRBAc 5190** Peak

Cerniere autoportanti / Integrabile

Classe di efficienza energetica:	C
Consumo energetico in 365 giorni / 24 ore:	100 / 0,274 kWh
Volume totale ¹ :	296 l
Volume:	Vano frigorifero: 198,1 l / Vano BioFresh: 97,9 l
Rumorosità (potenza sonora) / Classe di emissione sonora:	32 dB(A) / B, SuperSilent
Classe climatica:	SN-T (da +10 °C a +43 °C)
Dimensioni di nicchia in cm (A / L / P)	177,7-179,3 / 56-57 / min. 55
IRBAc 5190-001 con incernieratura a destra / IRBAc 5190-617 con incernieratura a sinistra	
Prezzo base di acquisto:	€ 4.379,-

Bio Fresh Professional	Hydro Breeze	Super Cool	Glass & Steel Interior	Light Tower	Infinity Spring	Auto Door	Soft System	Soft-Telescopic Rails
Super Silent	Touch & Swipe Display	Smart Device						

Controllo

- Display a colori TFT da 2,4", elettronica Touch & Swipe
- Display digitale della temperatura per il vano frigorifero e il vano BioFresh
- SmartDeviceBox in dotazione
- Allarme porta aperta: ottico e acustico

Vano frigorifero e vano BioFresh

- PowerCooling con filtro FreshAir ai carboni attivi e Ambilight
- Allestimento Premium GlassLine, VarioBoxes estraibili, Portauova, Vaschetta per il burro
- 6 ripiani GlassLine, di cui 1 divisibile e rientrabile
- VarioSafe
- Ripiano portabottiglie integrato
- Illuminazione laterale LED
- Illuminazione LED del vano BioFresh
- 3 cassette BioFresh con SoftTelescopic, 2 per frutta e verdura, di cui 1 con HydroBreeze, 1 per carne e latticini, 1 FlexSystem
- InfinitySpring con connessione fissa all'impianto idrico da 3/4"

Caratteristiche

- Piedini anteriori regolabili in altezza
- Incernieratura delle porte reversibile
- Guarnizione della porta rimovibile
- Parete posteriore, senza condensa, e controporta in acciaio SmartSteel

La cerniera della porta può essere sostituita solo dal servizio clienti Liebherr
IRBAc 5190-001 con cerniera a destra / IRBAc 5190-617 con cerniera sinistra



Attenzione:

Apparecchiatura con cerniere autoportanti. La porta del mobile viene montata su quella dell'apparecchiatura. Le cerniere della porta del mobile non sono necessarie.

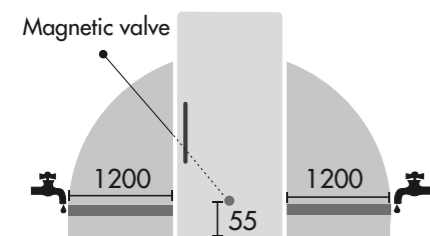

IceMaker con allacciamento fisso alla rete idrica - attacco 3/4"
Il tubo flessibile di 3 m è disponibile come accessorio

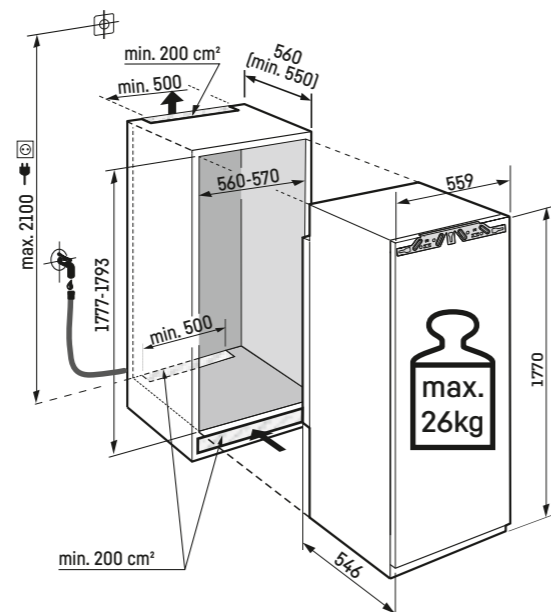

Per la gamma completa delle classi di efficienza si rimanda a pagina 290. Conformemente a (EU) 2017/1369 6a.

Frigorifero integrabile con BioFresh

Kitchen Excellence **IRBPci 5170** Peak

Cerniere autoportanti / Integrabile

Classe di efficienza energetica:	C
Consumo energetico in 365 giorni / 24 ore:	100 / 0,274 kWh
Volume totale ¹ :	297 l
Volume:	Vano frigorifero: 199 l / Vano BioFresh: 98,4 l
Rumorosità (potenza sonora) / Classe di emissione sonora:	31 dB(A) / B, SuperSilent
Classe climatica:	SN-T (da +10 °C a +43 °C)
Dimensioni di nicchia in cm (A / L / P)	177,2-178,8 / 56-57 / min. 55
Prezzo base di acquisto:	€ 3.249,-

Bio Fresh	Super Cool	Open Stage	Glass & Steel Interior	Light Tower	Soft System	Soft-Telescopic Rails	Super Silent	Touch & Swipe Display
Smart Device								

Controllo

- Display a colori TFT da 2,4", elettronica Touch & Swipe
- Display digitale della temperatura per il vano frigorifero e il vano BioFresh
- SmartDeviceBox in dotazione
- Allarme porta aperta: ottico e acustico

Vano frigorifero e vano BioFresh

- PowerCooling con filtro FreshAir ai carboni attivi e Ambilight
- Portauova, Vaschetta per il burro
- 5 cassette GlassLine OpenStage su guide telescopiche con SoftTelescopic
- Ripiano portabottiglie integrato
- Illuminazione laterale LED
- Illuminazione LED del vano BioFresh
- 3 cassette BioFresh con SoftTelescopic, 2 per frutta e verdura, 1 per carne e latticini, 1 FlexSystem

Caratteristiche

- Piedini anteriori regolabili in altezza
- Incernieratura delle porte reversibile
- Guarnizione della porta rimovibile
- Parete posteriore, senza condensa, e controporta in acciaio SmartSteel



Attenzione:

Apparecchiatura con cerniere autoportanti. La porta del mobile viene montata su quella dell'apparecchiatura. Le cerniere della porta del mobile non sono necessarie.

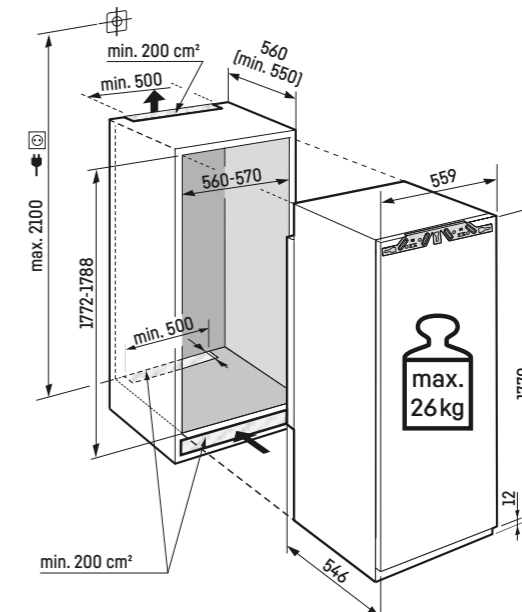

¹ In conformità al regolamento UE 2019/2016, rappresentiamo il volume totale come numero intero (arrotondato) e il volume dello scomparto del congelatore e per gli alimenti freschi con una cifra dopo la virgola.

Frigorifero integrabile con BioFresh Professional

Kitchen Excellence IRBbsci 5170 Peak

Cerniere autoportanti / Integrabile

Classe di efficienza energetica:	C
Consumo energetico in 365 giorni / 24 ore:	100 / 0,274 kWh
Volume totale ¹ :	296 l
Volume:	Vano frigorifero: 198,1 l / Vano BioFresh: 97,9 l
Rumorosità (potenza sonora) / Classe di emissione sonora:	32 dB(A) / B, SuperSilent
Classe climatica:	SN-T (da +10 °C a +43 °C)
Dimensioni di nicchia in cm (A / L / P)	177,2-178,8 / 56-57 / min. 55
Prezzo base di acquisto:	€ 3.349,-



Controllo

- Display a colori TFT da 2,4", elettronica Touch & Swipe
- Display digitale della temperatura per il vano frigorifero e il vano BioFresh
- SmartDeviceBox in dotazione
- Allarme porta aperta: ottico e acustico

Vano frigorifero e vano BioFresh

- PowerCooling con filtro FreshAir ai carboni attivi e Ambilight
- Allestimento Premium GlassLine, VarioBoxes estraibili, Portauova, Vaschetta per il burro
- 6 ripiani GlassLine, di cui 1 divisibile e rientrabile
- VarioSafe
- Ripiano portabottiglie integrato
- Illuminazione laterale LED
- Illuminazione LED del vano BioFresh
- 3 cassette BioFresh con SoftTelescopic, 2 per frutta e verdura, di cui 1 con HydroBreeze, 1 per carne e latticini, 1 FlexSystem

Caratteristiche

- Piedini anteriori regolabili in altezza
- Incernieratura delle porte reversibile
- Guarnizione della porta rimovibile
- Parete posteriore, senza condensa, e controporta in BlackSteel



Attenzione:
Apparecchiatura con cerniere autoportanti. La porta del mobile viene montata su quella dell'apparecchiatura. Le cerniere della porta del mobile non sono necessarie.

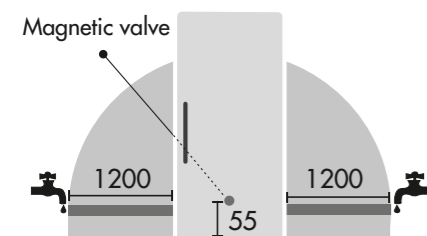

IceMaker con allacciamento fisso alla rete idrica - attacco 3/4 "
Il tubo flessibile di 3 m è disponibile come accessorio

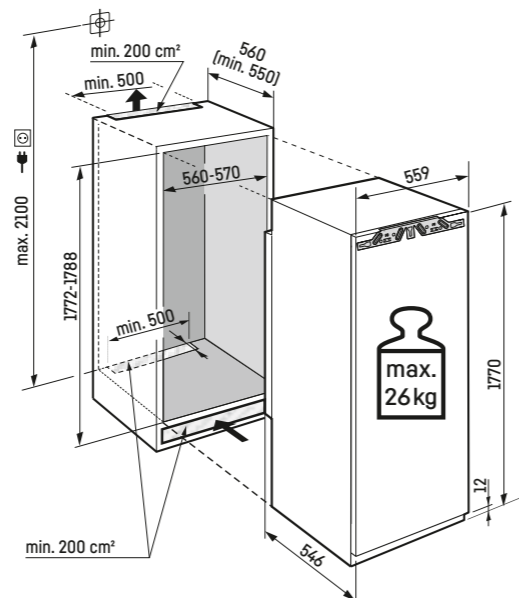

Frigorifero integrabile con BioFresh Professional

Kitchen Excellence IRBci 5180 Peak

Cerniere autoportanti / Integrabile

Classe di efficienza energetica:	C
Consumo energetico in 365 giorni / 24 ore:	100 / 0,274 kWh
Volume totale ¹ :	296 l
Volume:	Vano frigorifero: 198,1 l / Vano BioFresh: 97,9 l
Rumorosità (potenza sonora) / Classe di emissione sonora:	32 dB(A) / B, SuperSilent
Classe climatica:	SN-T (da +10 °C a +43 °C)
Dimensioni di nicchia in cm (A / L / P)	177,2-178,8 / 56-57 / min. 55
Prezzo base di acquisto:	€ 3.739,-



Controllo

- Display a colori TFT da 2,4", elettronica Touch & Swipe
- Display digitale della temperatura per il vano frigorifero e il vano BioFresh
- SmartDeviceBox in dotazione
- Allarme porta aperta: ottico e acustico

Vano frigorifero e vano BioFresh

- PowerCooling con filtro FreshAir ai carboni attivi e Ambilight
- Allestimento Premium GlassLine, VarioBoxes estraibili, Portauova, Vaschetta per il burro
- 6 ripiani GlassLine, di cui 1 divisibile e rientrabile
- VarioSafe
- Ripiano portabottiglie integrato
- Illuminazione laterale LED
- Illuminazione LED del vano BioFresh
- 3 cassette BioFresh con SoftTelescopic, 2 per frutta e verdura, di cui 1 con HydroBreeze, 1 per carne e latticini, 1 FlexSystem
- InfinitySpring con connessione fissa all'impianto idrico da 3/4"

Caratteristiche

- Piedini anteriori regolabili in altezza
- Incernieratura delle porte reversibile
- Guarnizione della porta rimovibile
- Parete posteriore, senza condensa, e controporta in acciaio SmartSteel



Attenzione:
Apparecchiatura con cerniere autoportanti. La porta del mobile viene montata su quella dell'apparecchiatura. Le cerniere della porta del mobile non sono necessarie.

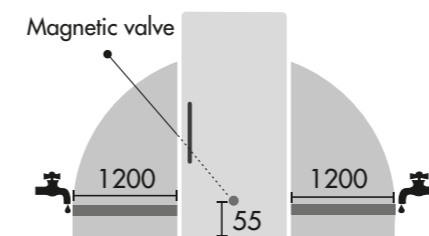

IceMaker con allacciamento fisso alla rete idrica - attacco 3/4 "
Il tubo flessibile di 3 m è disponibile come accessorio

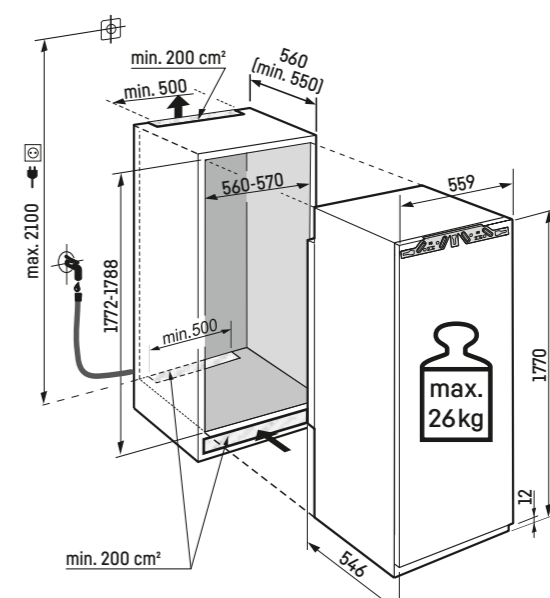

Frigorifero integrabile con BioFresh

Kitchen Excellence IRBbi 5150 Prime

Cerniere autoportanti / Integrabile

Classe di efficienza energetica:	B
Consumo energetico in 365 giorni / 24 ore:	80 / 0,219 kWh
Volume totale ¹ :	296 l
Volume:	Vano frigorifero: 197,7 l / Vano BioFresh: 98,4 l
Rumorosità (potenza sonora) / Classe di emissione sonora:	29 dB(A) / A, UltraSilent
Classe climatica:	SN-T (da +10 °C a +43 °C)
Dimensioni di nicchia in cm (A / L / P)	177,2-178,8 / 56-57 / min. 55
Prezzo base di acquisto:	€ 2.900,-

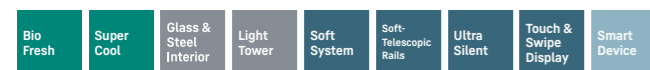

Controllo

- Display a colori TFT da 2,4", elettronica Touch & Swipe
- Display digitale della temperatura per il vano frigorifero e il vano BioFresh
- SmartDeviceBox in dotazione
- Allarme porta aperta: ottico e acustico

Vano frigorifero e vano BioFresh

- PowerCooling con filtro FreshAir ai carboni attivi
- Allestimento Premium GlassLine, VarioBoxes estraibili, Portauova, Vaschetta per il burro
- 6 ripiani GlassLine, di cui 1 divisibile e rientrabile
- VarioSafe
- Ripiano portabottiglie integrato
- Illuminazione laterale LED
- Illuminazione LED del vano BioFresh
- 3 cassetti BioFresh con SoftTelescopic, 2 per frutta e verdura, 1 per carne e latticini

Caratteristiche

- Piedini anteriori regolabili in altezza
- Incernieratura delle porte reversibile
- Guarnizione della porta rimovibile
- Parete posteriore interna in acciaio SmartSteel



Frigorifero integrabile con BioFresh

Kitchen Excellence IRBci 5150 Prime

Cerniere autoportanti / Integrabile

Classe di efficienza energetica:	C
Consumo energetico in 365 giorni / 24 ore:	100 / 0,274 kWh
Volume totale ¹ :	296 l
Volume:	Vano frigorifero: 197,7 l / Vano BioFresh: 98,4 l
Rumorosità (potenza sonora) / Classe di emissione sonora:	32 dB(A) / B, SuperSilent
Classe climatica:	SN-T (da +10 °C a +43 °C)
Dimensioni di nicchia in cm (A / L / P)	177,2-178,8 / 56-57 / min. 55
Prezzo base di acquisto:	€ 2.799,-

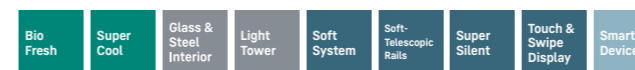

Controllo

- Display a colori TFT da 2,4", elettronica Touch & Swipe
- Display digitale della temperatura per il vano frigorifero e il vano BioFresh
- SmartDeviceBox in dotazione
- Allarme porta aperta: ottico e acustico

Vano frigorifero e vano BioFresh

- PowerCooling con filtro FreshAir ai carboni attivi
- Allestimento Premium GlassLine, VarioBoxes estraibili, Portauova, Vaschetta per il burro
- 6 ripiani GlassLine, di cui 1 divisibile e rientrabile
- VarioSafe
- Ripiano portabottiglie integrato
- Illuminazione laterale LED
- Illuminazione LED del vano BioFresh
- 3 cassetti BioFresh con SoftTelescopic, 2 per frutta e verdura, 1 per carne e latticini

Caratteristiche

- Piedini anteriori regolabili in altezza
- Incernieratura delle porte reversibile
- Guarnizione della porta rimovibile
- Parete posteriore interna in acciaio SmartSteel



Attenzione:
Apparecchiatura con cerniere autoportanti. La porta del mobile viene montata su quella dell'apparecchiatura. Le cerniere della porta del mobile non sono necessarie.

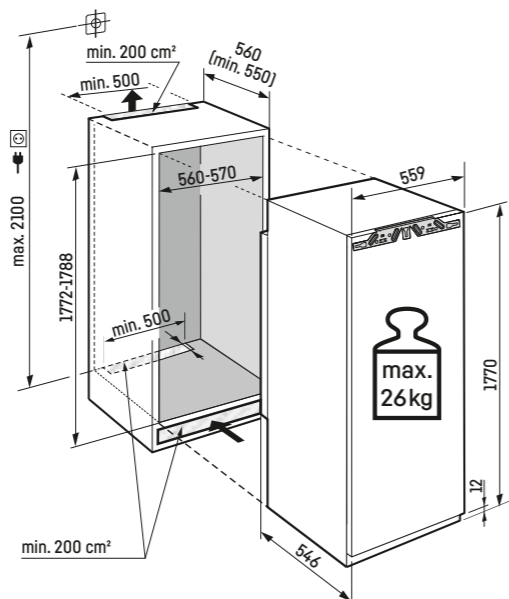

Per la gamma completa delle classi di efficienza si rimanda a pagina 290. Conformemente a (EU) 2017/1369 6a.

Attenzione:
Apparecchiatura con cerniere autoportanti. La porta del mobile viene montata su quella dell'apparecchiatura. Le cerniere della porta del mobile non sono necessarie.

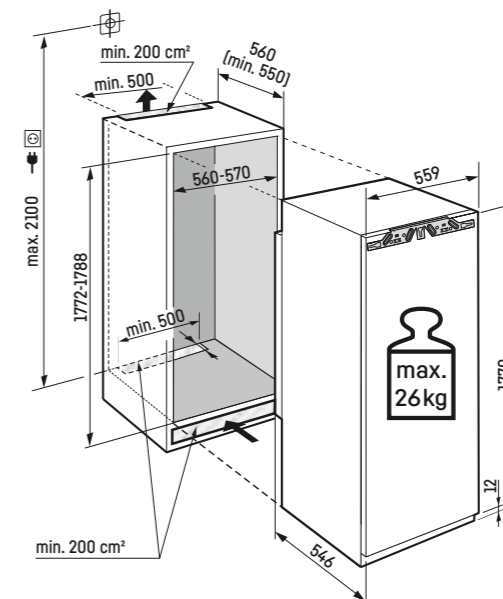

¹ In conformità al regolamento UE 2019/2016, rappresentiamo il volume totale come numero intero (arrotondato) e il volume dello scomparto del congelatore e per gli alimenti freschi con una cifra dopo la virgola.



Bio Fresh

BioFresh

BioFresh garantisce la temperatura ideale per una freschezza extra lunga. Se conservati a una temperatura di poco superiore a 0°C e al giusto livello di umidità, gli alimenti freschi possono mantenere gli elementi nutrienti, come le vitamine e i minerali, più a lungo rispetto che in un frigorifero tradizionale.

Frigorifero integrabile con BioFresh

↑
178
↓



Apparecchiature da incasso



IRBd 5121
Plus

Cerniere autoportanti / Integrabile

Classe di efficienza energetica:	D
Consumo energetico in 365 giorni / 24 ore:	164 / 0,449 kWh
Volume totale ¹ :	275 l
Volume:	Vano frigorifero: 150,2 l / Vano BioFresh: 98,2 l / Vano congelatore: 27 l
Rumorosità (potenza sonora) / Classe di emissione sonora:	34 dB(A) / B, SuperSilent
Classe climatica:	SN-T (da +10°C a +43°C)
Dimensioni di nicchia in cm (A / L / P)	177,2-178,8 / 56-57 / min. 55
Prezzo base di acquisto:	€ 2.069,-



Controllo

- Display LCD monocromatico con controllo Touch
- Display digitale della temperatura per il vano frigorifero
- Predisposto per SmartDeviceBox - da ordinare separatamente
- Allarme porta aperta: ottico e acustico

Vano frigorifero e vano BioFresh

- PowerCooling con filtro FreshAir ai carboni attivi
- Mensole della controporta in plastica, Portauova, FlexCube
- 4 ripiani GlassLine, di cui 1 divisibile e rientrabile
- Ripiano portabottiglie integrato
- Illuminazione LED su entrambi i lati
- 3 cassetti BioFresh su guide telescopiche, 2 per frutta e verdura, 1 per carne e latticini

Vano congelatore ********

- Cella di congelamento 4 stelle, incernieratura delle porte reversibile
- Vassoio per cubetti di ghiaccio
- Tempo di conservazione in caso di black-out: 14 ore
- Capacità di congelazione in 24 ore: 2 kg

Caratteristiche

- Piedini anteriori regolabili in altezza
- Incernieratura delle porte reversibile
- Guarnizione della porta rimovibile

Attenzione:

Apparecchiatura con cerniere autoportanti. La porta del mobile viene montata su quella dell'apparecchiatura. Le cerniere della porta del mobile non sono necessarie.

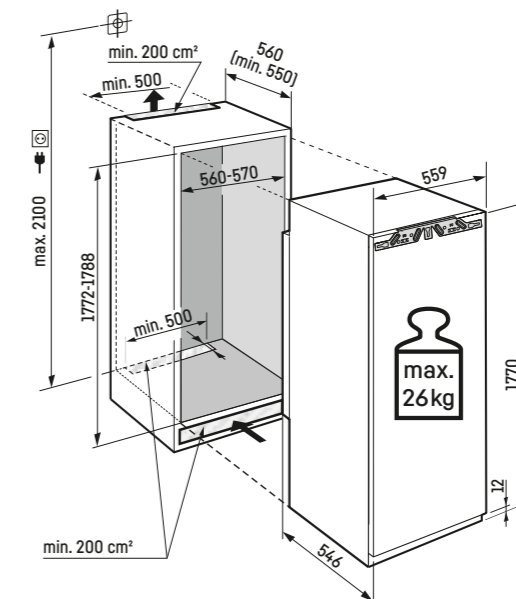

IRBSd 5120 Plus

↑
178
↓

Porta a traino / Integrabile

Classe di efficienza energetica:	D <small>A G</small>
Consumo energetico in 365 giorni / 24 ore:	125 / 0,342 kWh
Volume totale ¹ :	294 l
Volume:	Vano frigorifero: 195,8 l / Vano BioFresh: 98,2 l
Rumorosità (potenza sonora) / Classe di emissione sonora:	33 dB(A) / B, SuperSilent
Classe climatica:	SN-T (da +10 °C a +43 °C)
Dimensioni di nicchia in cm (A / L / P)	177,2-178,8 / 56-57 / min. 55
Prezzo base di acquisto:	€ 1.999,-

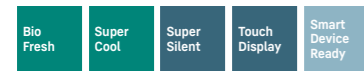

Controllo

- Display LCD monocromatico con controllo Touch
- Display digitale della temperatura per il vano frigorifero
- Predisposto per SmartDeviceBox - da ordinare separatamente
- Allarme porta aperta: ottico e acustico

Vano frigorifero e vano BioFresh

- PowerCooling con filtro FreshAir ai carboni attivi
- Mensole della controporta in plastica, Portauova, FlexCube
- 6 ripiani GlassLine, di cui 1 divisibile e rientrabile
- Ripiano portabottiglie integrato
- Illuminazione LED dall'alto
- 3 cassette BioFresh su guide telescopiche, 2 per frutta e verdura, 1 per carne e latticini

Caratteristiche

- Piedini anteriori regolabili in altezza
- Incernieratura delle porte reversibile
- Guarnizione della porta rimovibile

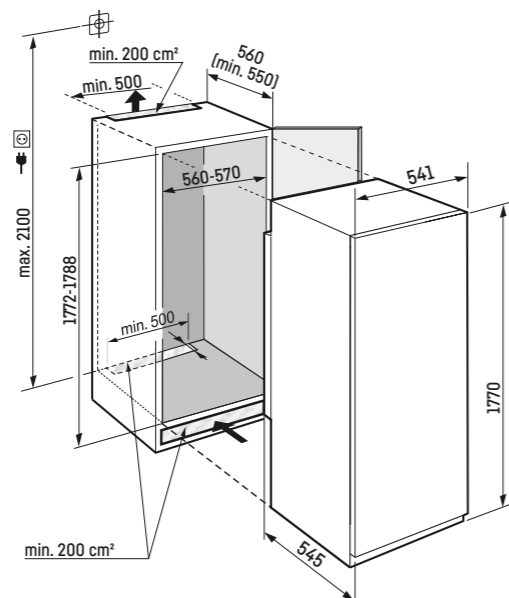

Kitchen Excellence IRBci 4550 Prime

↑
140
↓

Cerniere autoportanti / Integrabile

Classe di efficienza energetica:	C <small>A G</small>
Consumo energetico in 365 giorni / 24 ore:	92 / 0,252 kWh
Volume totale ¹ :	224 l
Volume:	Vano frigorifero: 157,6 l / Vano BioFresh: 67 l
Rumorosità (potenza sonora) / Classe di emissione sonora:	32 dB(A) / B, SuperSilent
Classe climatica:	SN-T (da +10 °C a +43 °C)
Dimensioni di nicchia in cm (A / L / P)	139,7-141,3 / 56-57 / min. 55
Prezzo base di acquisto:	€ 2.289,-

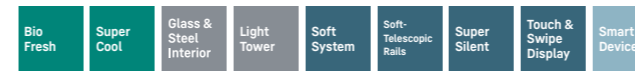

Controllo

- Display a colori TFT da 2,4", elettronica Touch & Swipe
- Display digitale della temperatura per il vano frigorifero e il vano BioFresh
- SmartDeviceBox in dotazione
- Allarme porta aperta: ottico e acustico

Vano frigorifero e vano BioFresh

- PowerCooling con filtro FreshAir ai carboni attivi
- Allestimento Premium GlassLine, VarioBoxes estraibili, Portauova, Vaschetta per il burro
- 4 ripiani GlassLine, di cui 1 divisibile e rientrabile
- VarioSafe
- Ripiano portabottiglie integrato
- Illuminazione laterale LED
- Illuminazione LED del vano BioFresh
- 2 cassette BioFresh con SoftTelescopic, 1 per frutta e verdura, 1 per carne e latticini

Caratteristiche

- Piedini anteriori regolabili in altezza
- Incernieratura delle porte reversibile
- Guarnizione della porta rimovibile
- Parete posteriore interna in acciaio SmartSteel

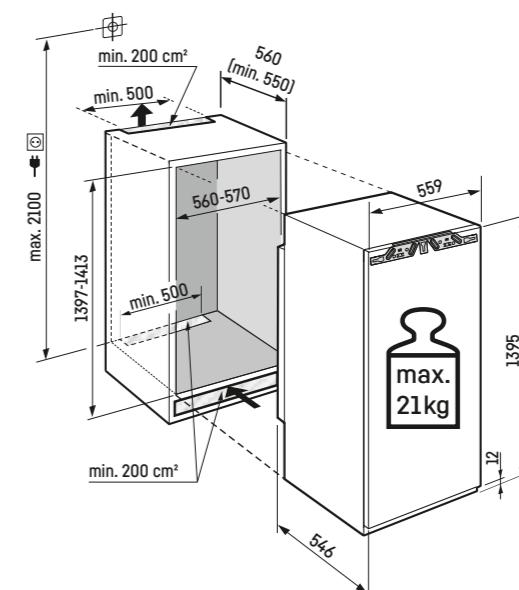

Attenzione:

Apparecchiatura con cerniere autoportanti. La porta del mobile viene montata su quella dell'apparecchiatura. Le cerniere della porta del mobile non sono necessarie.

Frigorifero integrabile con BioFresh

IRBci 4150

Prime

Cerniere autoportanti / Integrabile

Classe di efficienza energetica:	C
Consumo energetico in 365 giorni / 24 ore:	91 / 0,249 kWh
Volume totale ¹ :	191 l
Volume:	Vano frigorifero: 124,1 l / Vano BioFresh: 67 l
Rumorosità (potenza sonora) / Classe di emissione sonora:	33 dB(A) / B, SuperSilent
Classe climatica:	SN-T (da +10 °C a +43 °C)
Dimensioni di nicchia in cm (A / L / P)	121,6-123,1 / 56-57 / min. 55
Prezzo base di acquisto:	€ 2.049,-

↑
122
↓

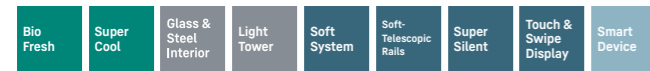

Controllo

- Display a colori TFT da 2,4", elettronica Touch & Swipe
- Display digitale della temperatura per il vano frigorifero e il vano BioFresh
- SmartDeviceBox in dotazione
- Allarme porta aperta: ottico e acustico

Vano frigorifero e vano BioFresh

- PowerCooling con filtro FreshAir ai carboni attivi
- Allestimento Premium GlassLine, VarioBoxes estraibili, Portauova, Vaschetta per il burro
- 3 ripiani GlassLine, di cui 1 divisibile e rientrabile
- VarioSafe
- Ripiano portabottiglie integrato
- Illuminazione laterale LED
- Illuminazione LED del vano BioFresh
- 2 cassetti BioFresh con SoftTelescopic, 1 per frutta e verdura, 1 per carne e latticini

Caratteristiche

- Piedini anteriori regolabili in altezza
- Incernieratura delle porte reversibile
- Guarnizione della porta rimovibile
- Parete posteriore interna in acciaio SmartSteel



Attenzione:

Apparecchiatura con cerniere autoportanti. La porta del mobile viene montata su quella dell'apparecchiatura. Le cerniere della porta del mobile non sono necessarie.

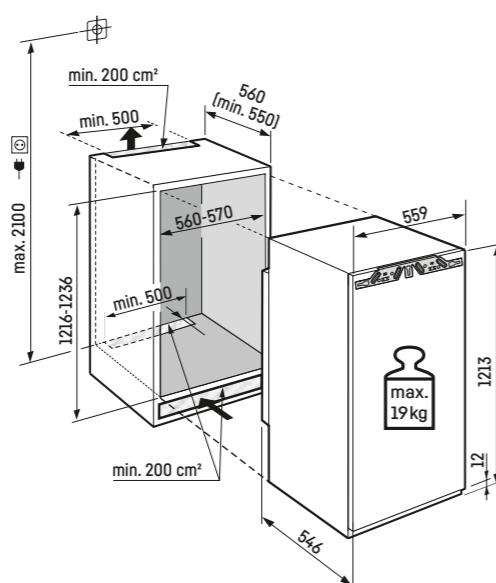

Per la gamma completa delle classi di efficienza si rimanda a pagina 290. Conformemente a (EU) 2017/1369 6a.

Frigorifero integrabile con EasyFresh

IRd 5101

Pure



Cerniere autoportanti / Integrabile

Classe di efficienza energetica:	D
Consumo energetico in 365 giorni / 24 ore:	137 / 0,375 kWh
Volume totale ¹ :	286 l
Volume:	Vano frigorifero: 259 l / Vano congelatore: 27 l
Rumorosità (potenza sonora) / Classe di emissione sonora:	34 dB(A) / B, SuperSilent
Classe climatica:	SN-T (da +10 °C a +43 °C)
Dimensioni di nicchia in cm (A / L / P)	177,2-178,8 / 56-57 / min. 55
Prezzo base di acquisto:	€ 1.689,-

↑
178
↓

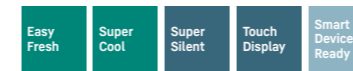

Controllo

- Display LCD monocromatico con controllo Touch
- Display digitale della temperatura per il vano frigorifero
- Predisposto per SmartDeviceBox - da ordinare separatamente
- Allarme porta aperta: ottico e acustico

Vano frigorifero

- PowerCooling con filtro FreshAir ai carboni attivi
- Mensole della controporta in plastica, Portauova
- 5 ripiani GlassLine
- Illuminazione LED su entrambi i lati
- 1 cassetto EasyFresh su guide telescopiche
- 2 cassetti per frutta e verdura su guide telescopiche

Vano congelatore

- Cella di congelamento 4 stelle, incernieratura delle porte reversibile
- Tempo di conservazione in caso di black-out: 14 ore
- Capacità di congelazione in 24 ore: 2 kg

Caratteristiche

- Piedini anteriori regolabili in altezza
- Incernieratura delle porte reversibile
- Guarnizione della porta rimovibile



Attenzione:

Apparecchiatura con cerniere autoportanti. La porta del mobile viene montata su quella dell'apparecchiatura. Le cerniere della porta del mobile non sono necessarie.

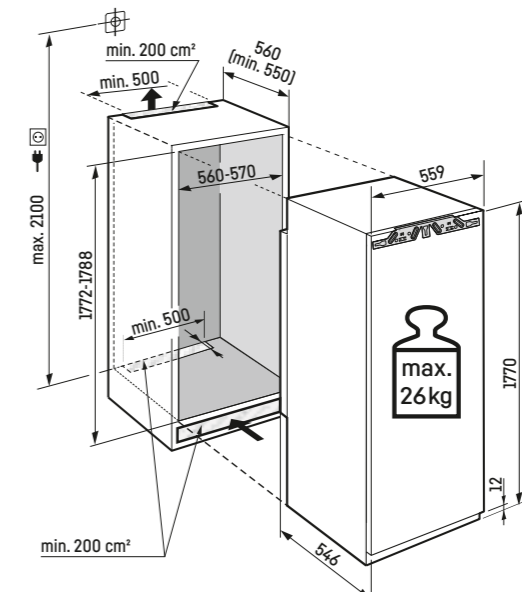

¹ In conformità al regolamento UE 2019/2016, rappresentiamo il volume totale come numero intero (arrotondato) e il volume dello scomparto del congelatore e per gli alimenti freschi con una cifra dopo la virgola.

IRd 5100 Pure

↑
178
↓

Cerniere autoportanti / Integrabile

Classe di efficienza energetica:	D
Consumo energetico in 365 giorni / 24 ore:	92 / 0,252 kWh
Volume totale ¹ :	308 l
Rumorosità (potenza sonora) / Classe di emissione sonora:	33 dB(A) / B, SuperSilent
Classe climatica:	SN-T (da +10 °C a +43 °C)
Dimensioni di nicchia in cm (A / L / P)	177,2-178,8 / 56-57 / min. 55
Prezzo base di acquisto:	€ 1.629,-



Controllo

- Display LCD monocromatico con controllo Touch
- Display digitale della temperatura
- Predisposto per SmartDeviceBox - da ordinare separatamente
- Allarme porta aperta: ottico e acustico

Vano frigorifero

- PowerCooling con filtro FreshAir ai carboni attivi
- Mensole della controporta in plastica, Portauova
- 7 ripiani GlassLine
- Illuminazione LED dall'alto
- 1 cassetto EasyFresh su guide telescopiche
- 2 cassette per frutta e verdura su guide telescopiche

Caratteristiche

- Piedini anteriori regolabili in altezza
- Incernieratura delle porte reversibile
- Guarnizione della porta rimovibile



Attenzione:
Apparecchiatura con cerniere autoportanti. La porta del mobile viene montata su quella dell'apparecchiatura. Le cerniere della porta del mobile non sono necessarie.

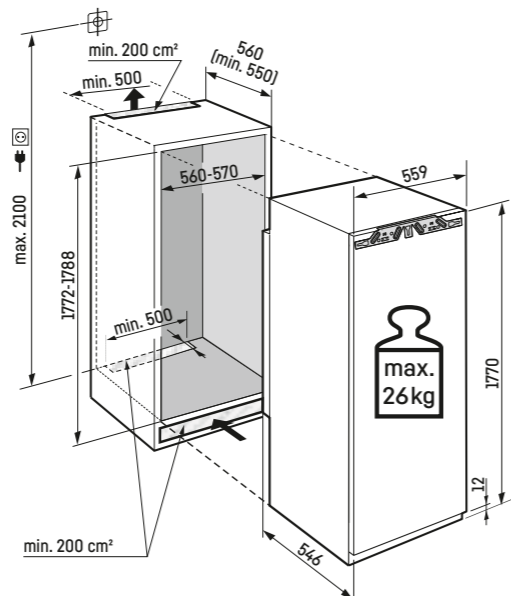

IRd 4121 Plus

↑
122
↓

Cerniere autoportanti / Integrabile

Classe di efficienza energetica:	D
Consumo energetico in 365 giorni / 24 ore:	119 / 0,326 kWh
Volume totale ¹ :	182 l
Volume:	Vano frigorifero: 166,5 l / Vano congelatore: 16 l
Rumorosità (potenza sonora) / Classe di emissione sonora:	32 dB(A) / B, SuperSilent
Classe climatica:	SN-T (da +10 °C a +43 °C)
Dimensioni di nicchia in cm (A / L / P)	121,6-123,1 / 56-57 / min. 55
Prezzo base di acquisto:	€ 1.379,-



Controllo

- Display LCD monocromatico con controllo Touch
- Display digitale della temperatura per il vano frigorifero
- Predisposto per SmartDeviceBox - da ordinare separatamente
- Allarme porta aperta: ottico e acustico

Vano frigorifero

- Mensole della controporta in plastica, Portauova, FlexCube
- 4 ripiani GlassLine, di cui 1 divisibile e rientrabile
- VarioSafe
- Portabottiglie per 3 bottiglie
- Illuminazione LED su entrambi i lati
- 1 cassetto EasyFresh su binari di scorrimento integrati

Vano congelatore

- Cella di congelamento 4 stelle, incernieratura delle porte reversibile
- Vassoio per cubetti di ghiaccio
- Tempo di conservazione in caso di black-out: 9 ore
- Capacità di congelazione in 24 ore: 2 kg

Caratteristiche

- Piedini anteriori regolabili in altezza
- Incernieratura delle porte reversibile
- Guarnizione della porta rimovibile

Colori / materiali disponibili

IRd 4120 senza vano congelatore

Prezzo base di acquisto: **€ 1.329,-**



Attenzione:
Apparecchiatura con cerniere autoportanti. La porta del mobile viene montata su quella dell'apparecchiatura. Le cerniere della porta del mobile non sono necessarie.

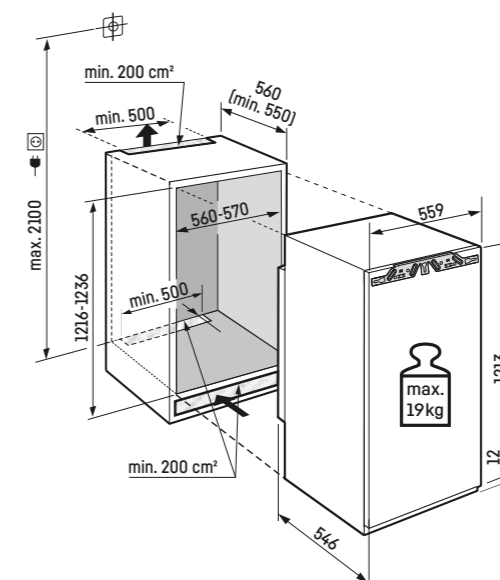

IRd 4120

Frigorifero integrabile con EasyFresh

Kitchen Excellence IRd 4020 Plus

Cerniere autoportanti / Integrabile

Classe di efficienza energetica:	D
Consumo energetico in 365 giorni / 24 ore:	77 / 0,211 kWh
Volume totale ¹ :	166 l
Rumorosità (potenza sonora) / Classe di emissione sonora:	32 dB(A) / B, SuperSilent
Classe climatica:	SN-T (da +10 °C a +43 °C)
Dimensioni di nicchia in cm (A / L / P)	102,4-104 / 56-57 / min. 55
Prezzo base di acquisto:	€ 1.279,-



Controllo

- Display LCD monocromatico con controllo Touch
- Display digitale della temperatura
- Predisposto per SmartDeviceBox - da ordinare separatamente
- Allarme porta aperta: ottico e acustico

Vano frigorifero

- Mensole della controporta in plastica, Portauova, FlexCube
- 4 ripiani GlassLine, di cui 1 divisibile e rientrabile
- VarioSafe
- Portabottiglie per 3 bottiglie
- Illuminazione LED dall'alto
- 1 cassetto EasyFresh

Caratteristiche

- Piedini anteriori regolabili in altezza
- Incernieratura delle porte reversibile
- Guarnizione della porta rimovibile



Attenzione:
Apparecchiatura con cerniere autoportanti. La porta del mobile viene montata su quella dell'apparecchiatura. Le cerniere della porta del mobile non sono necessarie.

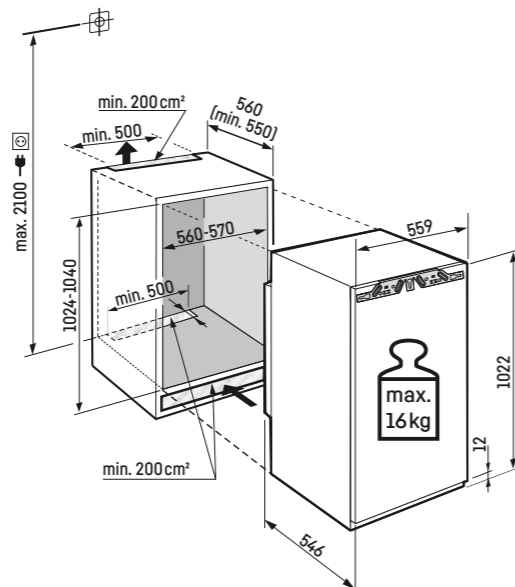

Per la gamma completa delle classi di efficienza si rimanda a pagina 290. Conformemente a (EU) 2017/1369 6a.

Frigorifero integrabile con EasyFresh

Kitchen Excellence IRc 3920 Plus

Cerniere autoportanti / Integrabile

Classe di efficienza energetica:	C
Consumo energetico in 365 giorni / 24 ore:	60 / 0,164 kWh
Volume totale ¹ :	136 l
Rumorosità (potenza sonora) / Classe di emissione sonora:	27 dB(A) / A, UltraSilent
Classe climatica:	SN-T (da +10 °C a +43 °C)
Dimensioni di nicchia in cm (A / L / P)	87,4-89 / 56-57 / min. 55
Prezzo base di acquisto:	€ 1.149,-

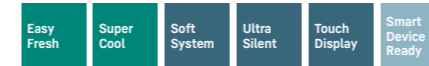

Controllo

- Display LCD monocromatico con controllo Touch
- Display digitale della temperatura
- Predisposto per SmartDeviceBox - da ordinare separatamente
- Allarme porta aperta: ottico e acustico

Vano frigorifero

- Mensole della controporta in plastica, Portauova, FlexCube
- 4 ripiani GlassLine, di cui 1 divisibile e rientrabile
- VarioSafe
- Portabottiglie per 3 bottiglie
- Illuminazione LED dall'alto
- 1 cassetto EasyFresh

Caratteristiche

- Piedini anteriori regolabili in altezza
- Incernieratura delle porte reversibile
- Guarnizione della porta rimovibile



Attenzione:
Apparecchiatura con cerniere autoportanti. La porta del mobile viene montata su quella dell'apparecchiatura. Le cerniere della porta del mobile non sono necessarie.

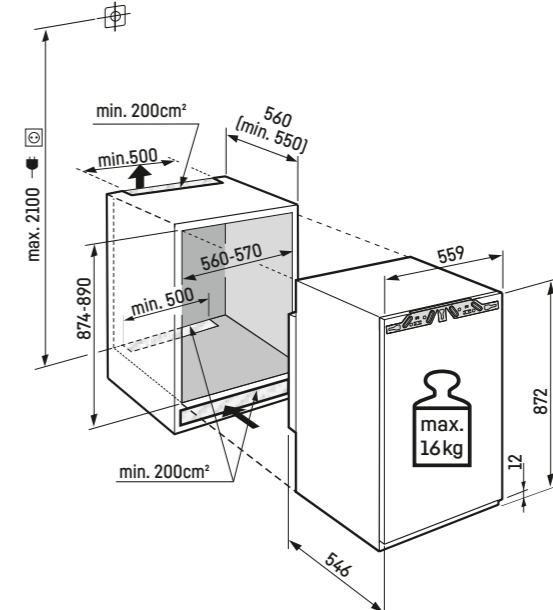

¹ In conformità al regolamento UE 2019/2016, rappresentiamo il volume totale come numero intero (arrotondato) e il volume dello scomparto del congelatore e per gli alimenti freschi con una cifra dopo la virgola.

Congelatori integrabili



SIFNdi 4556 ○ Série Prime

Congelatori



○ Serie Pure

◇ Serie Plus

◻ Serie Prime

△ Serie Peak

	○ Serie Pure	◇ Serie Plus	◻ Serie Prime	△ Serie Peak
Tecnologia di refrigerazione	SmartFrost			
	NoFrost	NoFrost	NoFrost	NoFrost
Comfort e flessibilità		SoftSystem	SoftSystem	SoftSystem
	Guida cassetto su lastra di vetro (Nicchia: 72, 88)	Guida cassetto su lastra di vetro (Nicchia: 72, 88)	Guida cassetto su lastra di vetro (Nicchia: 88)	
	Guida del cassetto su guide integrate (Nicchia: 178)	Guida del cassetto su guide integrate (Nicchia: 178)	Guida del cassetto su guide integrate (Nicchia: 122, 140)	
				Cassetti su guide telescopiche
		Vaschetta per cubetti di ghiaccio	Vaschetta per cubetti di ghiaccio	Vaschetta per cubetti di ghiaccio
		Vaschetta per il congelatore	Vaschetta per il congelatore	Vaschetta per il congelatore
			2 accumulatori di freddo	2 accumulatori di freddo
	VarioSpace	VarioSpace	VarioSpace	VarioSpace
				AutoDoor
Design			Illuminazione	Illuminazione
				Illuminazione IceMaker
	Display touch	Display touch	Display Touch & Swipe	Display Touch & Swipe
Connectivity (SmartDeviceBox)	Integrabile	Integrabile	Integrabile	Integrabile o integrato (modelli "i")
Ghiaccio				IceTower

La differenziazione delle dotazioni è ancora più evidente nelle serie superiori.

Vantaggi per gli accessori



Vassoio di congelazione

Volete che i vostri frutti di bosco surgelati siano freschi e croccanti dopo lo scongelamento e non una composta? Il vassoio di congelazione è ideale per alimenti così delicati: la frutta e le erbe aromatiche, disposte ben distanziate sulla vaschetta in plastica, congelano rapidamente e non vengono schiacciate. Si può agganciare facilmente il vassoio di congelazione al cassetto del congelatore e rimuoverlo in modo altrettanto pratico.



Vaschetta per cubetti di ghiaccio con coperchio

Trasportando una vaschetta per cubetti di ghiaccio piena d'acqua verso il frigorifero, si è versata dell'acqua? Grazie alla vaschetta per cubetti di ghiaccio con coperchio, questo non accadrà più in futuro: è sufficiente versare l'acqua nell'apertura; una linea di misurazione indica la quantità ottimale di acqua. In questo modo è facile produrre fino a 32 cubetti di ghiaccio.



IceTower

Grazie a una capacità di 5,7 kg di cubetti di ghiaccio, IceTower garantisce una disponibilità illimitata di bevande fresche per le feste. La paletta per i cubetti di ghiaccio e il pannello estraibile su guide telescopiche consentono un accesso agevole ai cubetti di ghiaccio. Il cassetto accanto offre spazio per i surgelati.



SoftSystem

Il SoftSystem, nell'elegante colore bianco, integrato nella porta ammortizza piacevolmente il movimento di chiusura della porta e garantisce una chiusura delicata anche quando la controporta è a pieno carico. La porta si chiude automaticamente a partire da un angolo di apertura di 30°.



Accumulatore di freddo

Gli accumulatori di freddo sono doppiamente utili: sia nel vano interno che all'esterno. All'interno del congelatore, in caso di interruzione di corrente, contribuiscono a mantenere freddi i prodotti congelati per un determinato periodo. E durante le gite, fungono da borsa termica per cibi e bevande.



VarioSpace

Si vuole conservare al sicuro una torta gelato a più piani fino alla festa d'estate? Nessun problema per il congelatore Liebherr: sa che a volte si ha semplicemente bisogno di più spazio. Grazie a VarioSpace, basta rimuovere i singoli cassetti del congelatore e i ripiani di vetro intermedi sottostanti ed ecco tanto spazio in più in altezza.



NoFrost

Per garantire una freschezza a lungo termine, NoFrost offre una potenza di raffreddamento di qualità professionale. Gli alimenti vengono congelati con aria di ricircolo refrigerata e l'umidità dell'aria viene dissipata. In questo modo il vano congelatore resta sempre privo di ghiaccio. Non sarà più necessario sbrinare il congelatore.



Display Touch & Swipe

Liebherr obbedisce a ogni vostro comando: grazie al display Touch & Swipe, il vostro frigorifero si controlla con comandi semplici e intuitivi. Anche la temperatura si può regolare con la stessa facilità. E quando non si sta operando attivamente sul display? Allora mostra la temperatura attuale.



Illuminazione LED

L'illuminazione LED è integrata in modo intelligente sopra i cassetti. Offre la migliore visione d'insieme dei prodotti, garantisce il risparmio energetico e dura a lungo.

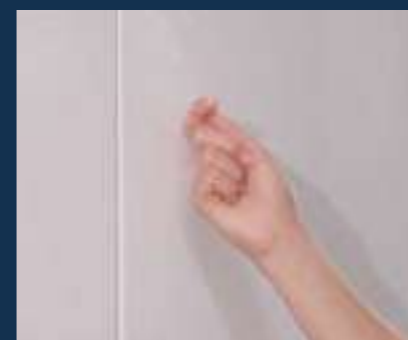

AutoDoor

Liebherr lascia libera scelta alla clientela: con AutoDoor, i frigoriferi e i congelatori Liebherr si aprono e si chiudono con bussando sulla porta, tramite app o comando vocale. La perfezione per la cucina senza maniglie. È possibile scegliere l'angolo di apertura e il tempo di chiusura della porta in base alle proprie esigenze. E all'occorrenza, è possibile aprire e chiudere le porte altrettanto facilmente manualmente o con lo smartphone.



Paletta per cubetti di ghiaccio

Porzionare o trasportare: con la paletta per il ghiaccio Liebherr sono entrambe operazioni facili. Grazie alla punta angolata e all'impugnatura ergonomica, i cubetti di ghiaccio passano rapidamente e facilmente dall'IceTower alle bevande. La robusta paletta per il ghiaccio, realizzata in solida plastica, è bella da vedere anche per la sua superficie satinata in verde ghiacciaio trasparente.



Guide telescopiche

I cassetti su guide telescopiche sono di ottima qualità ed estremamente scorrevoli, così da essere comodamente utilizzabili anche quando sono pieni e molto pesanti. I cassetti offrono ampie possibilità di conservazione, sono in un unico pezzo e quindi facili da rimuovere e pulire.



SIFNAd 5188 ▲ Serie Peak

Kitchen Excellence **SIFNAd 5188**
Peak

↑
178
↓
Side
by
Side

Cerniere autoportanti / Integrabile	
Classe di efficienza energetica:	D
Consumo energetico in 365 giorni / 24 ore:	190 / 0,520 kWh
Volume totale ¹ :	213 l
Rumorosità (potenza sonora) / Classe di emissione sonora:	33 dB(A) / B, SuperSilent
Classe climatica:	SN-T (da +10 °C a +43 °C)
Dimensioni di nicchia in cm (A / L / P)	177,7-179,3 / 56-57 / min. 55
SIFNAd 5188-001 con incernieratura a destra / SIFNAd 5188-617 con incernieratura a sinistra	
Prezzo base di acquisto:	€ 4.419,-

No Frost	Super Frost	LED	Ice Tower	Auto Door	Soft System	Telescopic Rails	Super Silent	Touch & Swipe Display
Vario Space	Smart Device							

Controllo

- Display a colori TFT da 2,4", elettronica Touch & Swipe
- Display digitale della temperatura
- SmartDeviceBox in dotazione
- Allarme in caso di innalzamento della temperatura: ottico e acustico
- Allarme porta aperta: ottico e acustico

Caratteristiche

- Parete laterale riscaldata su entrambi i lati per affiancamento a frigoriferi, congelatori o cantine vini
- Piedini anteriori regolabili in altezza
- Incernieratura delle porte reversibile
- Guarnizione della porta rimovibile

Vano congelatore **★★★★**

- 8 cassetti, di cui 5 su guide telescopiche, VarioSpace
- IceTower
- IceMaker con connessione fissa all'impianto idrico da 3/4", illuminazione LED
- Produzione di cubetti di ghiaccio in 24 ore: 0,8 kg
- Scomparto per il ghiaccio 5,7 kg
- Illuminazione LED
- Tempo di conservazione in caso di black-out: 9 ore
- Capacità di congelazione in 24 ore: 12 kg
- 1 accumulatore di freddo
- Ripiani in vetro di sicurezza

La cerniera della porta può essere sostituita solo dal servizio clienti Liebherr
SIFNAd 5188-001 con cerniera a destra / SIFNAd 5188-617 con cerniera sinistra



Attenzione:

Apparecchiatura con cerniere autoportanti. La porta del mobile viene montata su quella dell'apparecchiatura. Le cerniere della porta del mobile non sono necessarie.

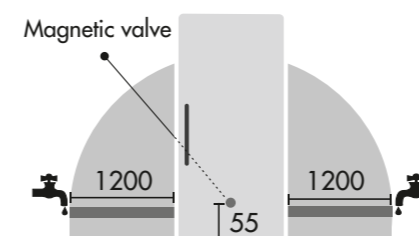

IceMaker con allacciamento fisso alla rete idrica - attacco 3/4 "
Il tubo flessibile di 3 m è disponibile come accessorio

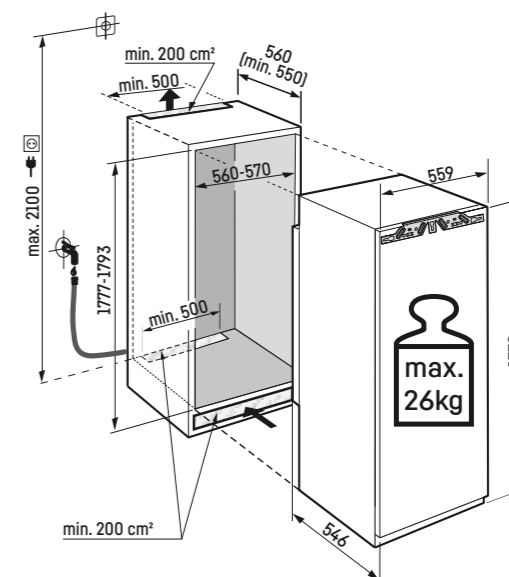

¹ In conformità al regolamento UE 2019/2016, rappresentiamo il volume totale come numero intero (arrotondato) e il volume dello scomparto del congelatore e per gli alimenti freschi con una cifra dopo la virgola. Per la gamma completa delle classi di efficienza si rimanda a pagina 290. Conformemente a (EU) 2017/1369 6a.

Congelatore integrabile

Kitchen Excellence SIFNbsdi 5188 Peak

178
Side by Side

Cerniere autoportanti / Integrabile

Classe di efficienza energetica:	D
Consumo energetico in 365 giorni / 24 ore:	190 / 0,520 kWh
Volume totale ¹ :	213 l
Rumorosità (potenza sonora) / Classe di emissione sonora:	33 dB(A) / B, SuperSilent
Classe climatica:	SN-T (da +10 °C a +43 °C)
Dimensioni di nicchia in cm (A / L / P)	177,2-178,8 / 56-57 / min. 55
Prezzo base di acquisto:	€ 3.549,-

No Frost	Super Frost	LED	Ice Tower	Soft System	Telescopic Rails	Super Silent	Touch & Swipe Display	Vario Space
----------	-------------	-----	-----------	-------------	------------------	--------------	-----------------------	-------------

Smart Device

Controllo

- Display a colori TFT da 2,4", elettronica Touch & Swipe
- Display digitale della temperatura
- SmartDeviceBox in dotazione
- Allarme in caso di innalzamento della temperatura: ottico e acustico
- Allarme porta aperta: ottico e acustico

Vano congelatore ****

- 8 cassetti, di cui 5 su guide telescopiche, VarioSpace
- IceTower
- IceMaker con connessione fissa all'impianto idrico da 3/4", Illuminazione LED
- Produzione di cubetti di ghiaccio in 24 ore: 0,8 kg
- Comparto per il ghiaccio 5,7 kg
- Illuminazione LED
- Tempo di conservazione in caso di black-out: 9 ore
- Capacità di congelazione in 24 ore: 12 kg
- 1 accumulatore di freddo
- Ripiani in vetro di sicurezza

Caratteristiche

- Parete laterale riscaldata su entrambi i lati per affiancamento a frigoriferi, congelatori o cantine vini
- Piedini anteriori regolabili in altezza
- Incernieratura delle porte a sinistra, reversibile
- Guarnizione della porta rimovibile
- Zierleisten BlackSteel



Attenzione:

Apparecchiatura con cerniere autoportanti. La porta del mobile viene montata su quella dell'apparecchiatura. Le cerniere della porta del mobile non sono necessarie.

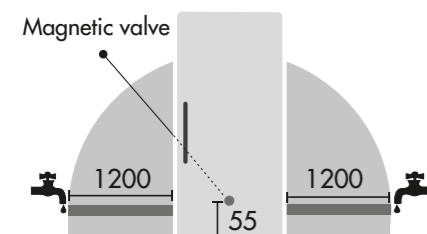

IceMaker con allacciamento fisso alla rete idrica - attacco 3/4 "
Il tubo flessibile di 3 m è disponibile come accessorio

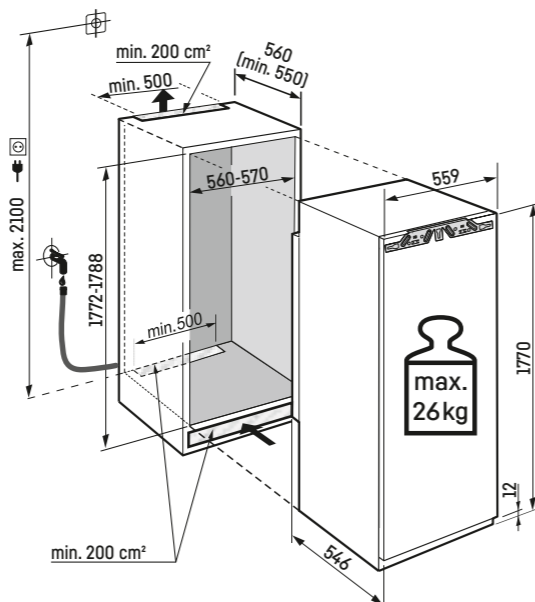

Congelatore integrabile

Kitchen Excellence SIFNdi 5188 Peak

178
Side by Side

Cerniere autoportanti / Integrabile

Classe di efficienza energetica:	D
Consumo energetico in 365 giorni / 24 ore:	190 / 0,520 kWh
Volume totale ¹ :	213 l
Rumorosità (potenza sonora) / Classe di emissione sonora:	33 dB(A) / B, SuperSilent
Classe climatica:	SN-T (da +10 °C a +43 °C)
Dimensioni di nicchia in cm (A / L / P)	177,2-178,8 / 56-57 / min. 55
Prezzo base di acquisto:	€ 3.479,-

No Frost	Super Frost	LED	Ice Tower	Soft System	Telescopic Rails	Super Silent	Touch & Swipe Display	Vario Space
----------	-------------	-----	-----------	-------------	------------------	--------------	-----------------------	-------------

Smart Device

Controllo

- Display a colori TFT da 2,4", elettronica Touch & Swipe
- Display digitale della temperatura
- SmartDeviceBox in dotazione
- Allarme in caso di innalzamento della temperatura: ottico e acustico
- Allarme porta aperta: ottico e acustico

Vano congelatore ****

- 8 cassetti, di cui 5 su guide telescopiche, VarioSpace
- IceTower
- IceMaker con connessione fissa all'impianto idrico da 3/4", Illuminazione LED
- Produzione di cubetti di ghiaccio in 24 ore: 0,8 kg
- Comparto per il ghiaccio 5,7 kg
- Illuminazione LED
- Tempo di conservazione in caso di black-out: 9 ore
- Capacità di congelazione in 24 ore: 12 kg
- 1 accumulatore di freddo
- Ripiani in vetro di sicurezza

Caratteristiche

- Parete laterale riscaldata su entrambi i lati per affiancamento a frigoriferi, congelatori o cantine vini
- Piedini anteriori regolabili in altezza
- Incernieratura delle porte a sinistra, reversibile
- Guarnizione della porta rimovibile



Attenzione:

Apparecchiatura con cerniere autoportanti. La porta del mobile viene montata su quella dell'apparecchiatura. Le cerniere della porta del mobile non sono necessarie.

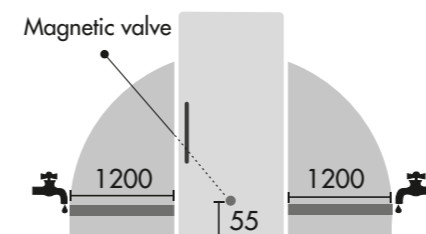

IceMaker con allacciamento fisso alla rete idrica - attacco 3/4 "
Il tubo flessibile di 3 m è disponibile come accessorio

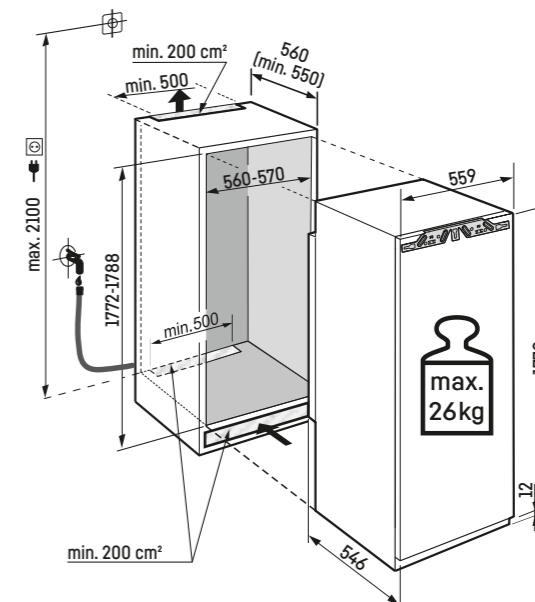

Congelatore integrabile

Kitchen Excellence SIFNdi 5178 Peak

Cerniere autoportanti / Integrabile

Classe di efficienza energetica:	D
Consumo energetico in 365 giorni / 24 ore:	190 / 0,520 kWh
Volume totale ¹ :	213 l
Rumorosità (potenza sonora) / Classe di emissione sonora:	33 dB(A) / B, SuperSilent
Classe climatica:	SN-T (da +10 °C a +43 °C)
Dimensioni di nicchia in cm (A / L / P)	177,2-178,8 / 56-57 / min. 55
Prezzo base di acquisto:	€ 2.999,-



Controllo

- Display a colori TFT da 2,4", elettronica Touch & Swipe
- Display digitale della temperatura
- SmartDeviceBox in dotazione
- Allarme in caso di innalzamento della temperatura: ottico e acustico
- Allarme porta aperta: ottico e acustico

Vano congelatore ****

- 8 cassetti, di cui 6 su guide telescopiche, VarioSpace
- Vassoio per cubetti di ghiaccio con coperchio
- Illuminazione LED
- Tempo di conservazione in caso di black-out: 9 ore
- Capacità di congelazione in 24 ore: 12 kg
- 1 accumulatore di freddo
- Ripiani in vetro di sicurezza

Caratteristiche

- Parete laterale riscaldata su entrambi i lati per affiancamento a frigoriferi, congelatori o cantine vini
- Piedini anteriori regolabili in altezza
- Incernieratura delle porte a sinistra, reversibile
- Guarnizione della porta rimovibile



Attenzione:
Apparecchiatura con cerniere autoportanti. La porta del mobile viene montata su quella dell'apparecchiatura. Le cerniere della porta del mobile non sono necessarie.

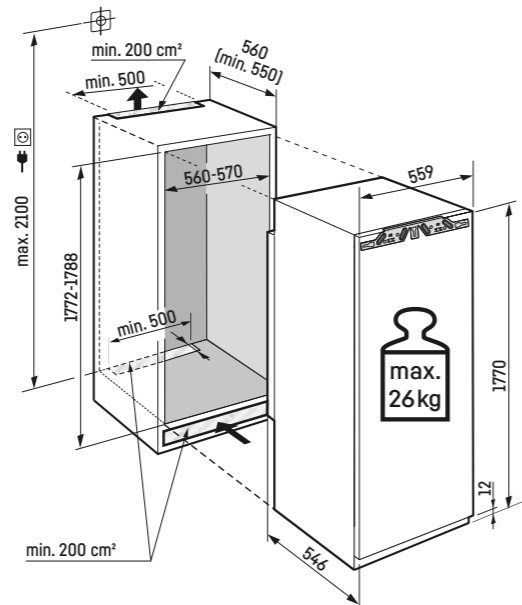

Per la gamma completa delle classi di efficienza si rimanda a pagina 290. Conformemente a (EU) 2017/1369 6a.

Congelatore integrabile

Kitchen Excellence SIFNe 5128 Plus

Cerniere autoportanti / Integrabile

Classe di efficienza energetica:	E
Consumo energetico in 365 giorni / 24 ore:	237 / 0,649 kWh
Volume totale ¹ :	213 l
Rumorosità (potenza sonora) / Classe di emissione sonora:	33 dB(A) / B, SuperSilent
Classe climatica:	SN-T (da +10 °C a +43 °C)
Dimensioni di nicchia in cm (A / L / P)	177,2-178,8 / 56-57 / min. 55
Prezzo base di acquisto:	€ 2.499,-



Controllo

- Display LCD monocromatico con controllo Touch
- Display digitale della temperatura
- Predisposto per SmartDeviceBox - da ordinare separatamente
- Allarme in caso di innalzamento della temperatura: ottico e acustico
- Allarme porta aperta: ottico e acustico

Vano congelatore ****

- 8 cassetti con guida integrata, VarioSpace
- Vassoio per cubetti di ghiaccio
- Tempo di conservazione in caso di black-out: 9 ore
- Capacità di congelazione in 24 ore: 12 kg

Caratteristiche

- Parete laterale riscaldata su entrambi i lati per affiancamento a frigoriferi, congelatori o cantine vini
- Piedini anteriori regolabili in altezza
- Incernieratura delle porte a sinistra, reversibile
- Guarnizione della porta rimovibile



Attenzione:
Apparecchiatura con cerniere autoportanti. La porta del mobile viene montata su quella dell'apparecchiatura. Le cerniere della porta del mobile non sono necessarie.

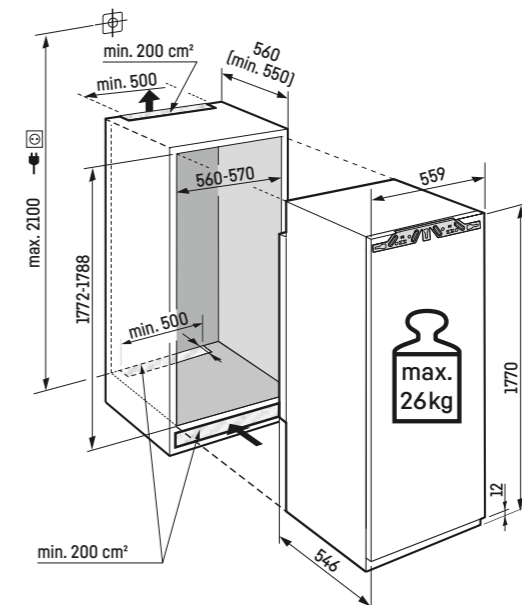

¹ In conformità al regolamento UE 2019/2016, rappresentiamo il volume totale come numero intero (arrotondato) e il volume dello scomparto del congelatore e per gli alimenti freschi con una cifra dopo la virgola.

SIFNSe 5128 Plus

178
Side
by
Side

Porta a traino/ Integrabile

Classe di efficienza energetica:	E <small>A G</small>
Consumo energetico in 365 giorni/ 24 ore:	237 / 0,649 kWh
Volume totale ¹ :	213 l
Rumorosità (potenza sonora)/ Classe di emissione sonora:	33 dB(A) / B, SuperSilent
Classe climatica:	SN-T (da +10 °C a +43 °C)
Dimensioni di nicchia in cm (A / L / P)	177,2-178,8 / 56-57 / min. 55
Prezzo base di acquisto:	€ 2.499,-



Controllo

- Display LCD monocromatico con controllo Touch
- Display digitale della temperatura
- Predisposto per SmartDeviceBox - da ordinare separatamente
- Allarme in caso di innalzamento della temperatura: ottico e acustico
- Allarme porta aperta: ottico e acustico

Vano congelatore ********

- 8 cassetti con guida integrata, VarioSpace
- Vassoio per cubetti di ghiaccio
- Tempo di conservazione in caso di black-out: 9 ore
- Capacità di congelazione in 24 ore: 12 kg

Caratteristiche

- Parete laterale riscaldata su entrambi i lati per affiancamento a frigoriferi, congelatori o cantine vini
- Piedini anteriori regolabili in altezza
- Incernieratura delle porte a sinistra, reversibile
- Guarnizione della porta rimovibile

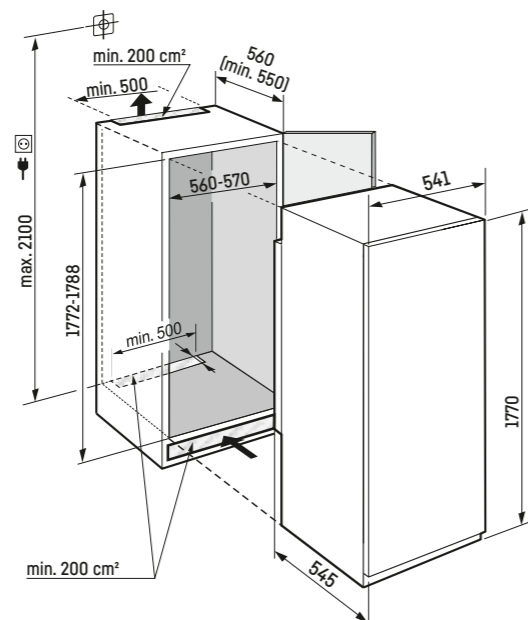

Per la gamma completa delle classi di efficienza si rimanda a pagina 290. Conformemente a (EU) 2017/1369 6a.

SIFNe 5108 Pure

178
Side
by
Side

Cerniere autoportanti/ Integrabile

Classe di efficienza energetica:	E <small>A G</small>
Consumo energetico in 365 giorni/ 24 ore:	237 / 0,649 kWh
Volume totale ¹ :	213 l
Rumorosità (potenza sonora)/ Classe di emissione sonora:	33 dB(A) / B, SuperSilent
Classe climatica:	SN-T (da +10 °C a +43 °C)
Dimensioni di nicchia in cm (A / L / P)	177,2-178,8 / 56-57 / min. 55
Prezzo base di acquisto:	€ 2.178,-



Controllo

- Display LCD monocromatico con controllo Touch
- Display digitale della temperatura
- Predisposto per SmartDeviceBox - da ordinare separatamente
- Allarme in caso di innalzamento della temperatura: ottico e acustico
- Allarme porta aperta: ottico e acustico

Vano congelatore ********

- 8 cassetti con guida integrata, VarioSpace
- Tempo di conservazione in caso di black-out: 9 ore
- Capacità di congelazione in 24 ore: 12 kg
- Ripiani in vetro di sicurezza

Caratteristiche

- Parete laterale riscaldata su entrambi i lati per affiancamento a frigoriferi, congelatori o cantine vini
- Piedini anteriori regolabili in altezza
- Incernieratura delle porte a sinistra, reversibile
- Guarnizione della porta rimovibile

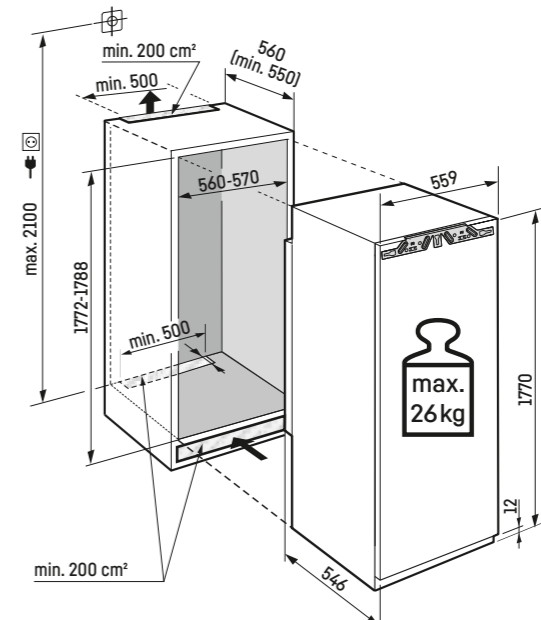

Attenzione:

Apparecchiatura con cerniere autoportanti. La porta del mobile viene montata su quella dell'apparecchiatura. Le cerniere della porta del mobile non sono necessarie.

¹ In conformità al regolamento UE 2019/2016, rappresentiamo il volume totale come numero intero (arrotondato) e il volume dello scomparto del congelatore e per gli alimenti freschi con una cifra dopo la virgola.

Kitchen Excellence
SIFNdi 4556
Prime

Cerniere autoportanti / Integrabile

Classe di efficienza energetica:	D
Consumo energetico in 365 giorni / 24 ore:	173 / 0,474 kWh
Volume totale ¹ :	156 l
Rumorosità (potenza sonora) / Classe di emissione sonora:	34 dB(A) / B, SuperSilent
Classe climatica:	SN-T (da +10 °C a +43 °C)
Dimensioni di nicchia in cm (A / L / P)	139,7-141,3 / 56-57 / min. 55
Prezzo base di acquisto:	€ 2.499,-



Controllo

- Display a colori TFT da 2,4", elettronica Touch & Swipe
- Display digitale della temperatura
- SmartDeviceBox in dotazione
- Allarme in caso di innalzamento della temperatura: ottico e acustico
- Allarme porta aperta: ottico e acustico

Vano congelatore ********

- 6 cassetti con guida integrata, VarioSpace
- Vassoio per cubetti di ghiaccio con coperchio
- Illuminazione LED
- Tempo di conservazione in caso di black-out: 10 ore
- Capacità di congelazione in 24 ore: 12 kg
- 1 accumulatore di freddo
- Ripiani in vetro di sicurezza

Caratteristiche

- Parete laterale riscaldata su entrambi i lati per affiancamento a frigoriferi, congelatori o cantine vini
- Piedini anteriori regolabili in altezza
- Incernieratura delle porte a sinistra, reversibile
- Guarnizione della porta rimovibile



SIFNdi 4155
Prime

Cerniere autoportanti / Integrabile

Classe di efficienza energetica:	D
Consumo energetico in 365 giorni / 24 ore:	165 / 0,452 kWh
Volume totale ¹ :	129 l
Rumorosità (potenza sonora) / Classe di emissione sonora:	34 dB(A) / B, SuperSilent
Classe climatica:	SN-T (da +10 °C a +43 °C)
Dimensioni di nicchia in cm (A / L / P)	121,6-122,6 / 56-57 / min. 55
Prezzo base di acquisto:	€ 2.149,-

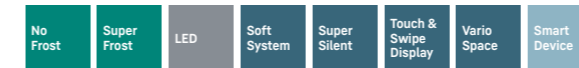

Controllo

- Display a colori TFT da 2,4", elettronica Touch & Swipe
- Display digitale della temperatura
- SmartDeviceBox in dotazione
- Allarme in caso di innalzamento della temperatura: ottico e acustico
- Allarme porta aperta: ottico e acustico

Vano congelatore ********

- 5 cassetti con guida integrata, VarioSpace
- Vassoio per cubetti di ghiaccio con coperchio
- Illuminazione LED
- Tempo di conservazione in caso di black-out: 9 ore
- Capacità di congelazione in 24 ore: 12 kg
- 1 accumulatore di freddo
- Ripiani in vetro di sicurezza

Caratteristiche

- Parete laterale riscaldata su entrambi i lati per affiancamento a frigoriferi, congelatori o cantine vini
- Piedini anteriori regolabili in altezza
- Incernieratura delle porte a sinistra, reversibile
- Guarnizione della porta rimovibile



Attenzione:

Apparecchiatura con cerniere autoportanti. La porta del mobile viene montata su quella dell'apparecchiatura. Le cerniere della porta del mobile non sono necessarie.

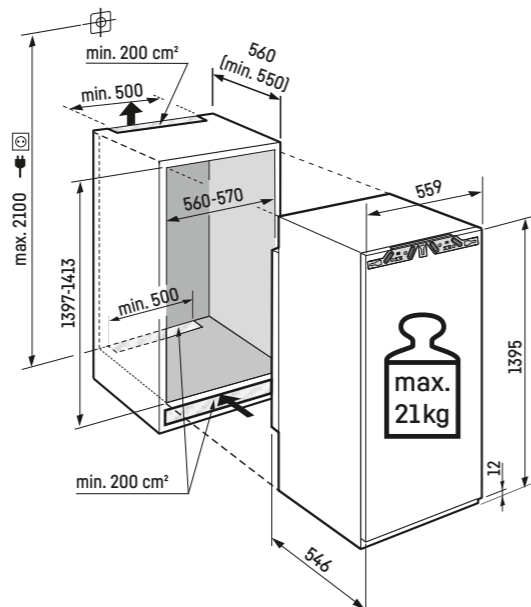

Attenzione:

Apparecchiatura con cerniere autoportanti. La porta del mobile viene montata su quella dell'apparecchiatura. Le cerniere della porta del mobile non sono necessarie.

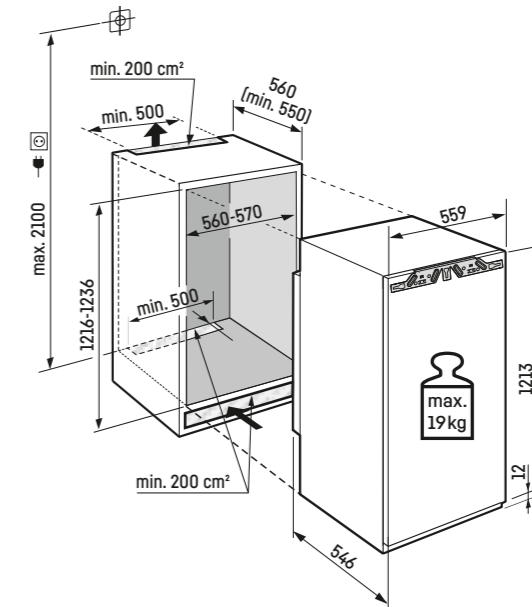

IFNd 3924 Plus

Cerniere autoportanti / Integrabile

Classe di efficienza energetica:	D
Consumo energetico in 365 giorni / 24 ore:	153 / 0,419 kWh
Volume totale ¹ :	87 l
Rumorosità (potenza sonora) / Classe di emissione sonora:	34 dB(A) / B, SuperSilent
Classe climatica:	SN-T (da +10 °C a +43 °C)
Dimensioni di nicchia in cm (A / L / P)	87,4-89 / 56-57 / min. 55
Prezzo base di acquisto:	€ 1.449,-

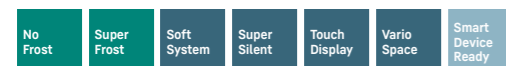

Controllo

- Display LCD monocromatico con controllo Touch
- Display digitale della temperatura
- Predisposto per SmartDeviceBox - da ordinare separatamente
- Allarme in caso di innalzamento della temperatura: ottico e acustico
- Allarme porta aperta: ottico e acustico

Vano congelatore ********

- 4 cassetti, VarioSpace
- Vassoio per cubetti di ghiaccio
- Tempo di conservazione in caso di black-out: 10 ore
- Capacità di congelazione in 24 ore: 10 kg
- Ripiani in vetro di sicurezza

Caratteristiche

- Top riscaldato per composizione Side-by-Side
- Piedini anteriori regolabili in altezza
- Incernieratura delle porte reversibile
- Guarnizione della porta rimovibile



Attenzione:
Apparecchiatura con cerniere autoportanti. La porta del mobile viene montata su quella dell'apparecchiatura. Le cerniere della porta del mobile non sono necessarie.

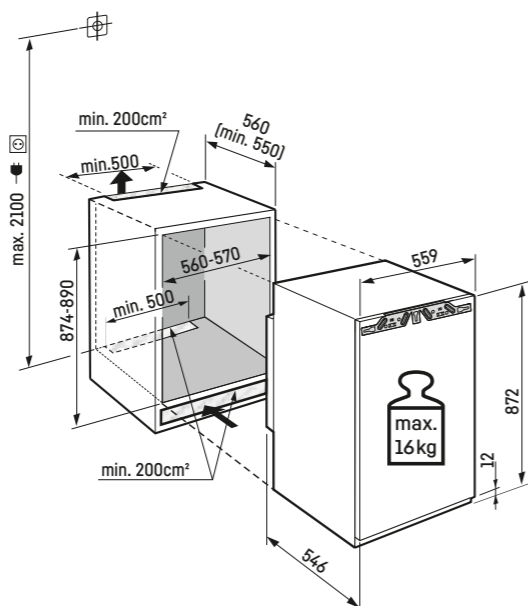

Per la gamma completa delle classi di efficienza si rimanda a pagina 290. Conformemente a (EU) 2017/1369 6a.

Kitchen Excellence IFd 3904 Pure

Cerniere autoportanti / Integrabile

Classe di efficienza energetica:	D
Consumo energetico in 365 giorni / 24 ore:	143 / 0,391 kWh
Volume totale ¹ :	101 l
Rumorosità (potenza sonora) / Classe di emissione sonora:	33 dB(A) / B, SuperSilent
Classe climatica:	SN-ST (da +10 °C a +38 °C)
Dimensioni di nicchia in cm (A / L / P)	87,4-89 / 56-57 / min. 55
Prezzo base di acquisto:	€ 1.349,-



Controllo

- Display LCD monocromatico con controllo Touch
- Display digitale della temperatura
- Predisposto per SmartDeviceBox - da ordinare separatamente
- Allarme in caso di innalzamento della temperatura: ottico e acustico
- Allarme porta aperta: ottico e acustico

Vano congelatore ********

- 4 cassetti, VarioSpace
- Tempo di conservazione in caso di black-out: 10 ore
- Capacità di congelazione in 24 ore: 8 kg
- Ripiani in vetro di sicurezza

Caratteristiche

- Top riscaldato per composizione Side-by-Side
- Piedini anteriori regolabili in altezza
- Incernieratura delle porte reversibile
- Guarnizione della porta rimovibile



Attenzione:
Apparecchiatura con cerniere autoportanti. La porta del mobile viene montata su quella dell'apparecchiatura. Le cerniere della porta del mobile non sono necessarie.

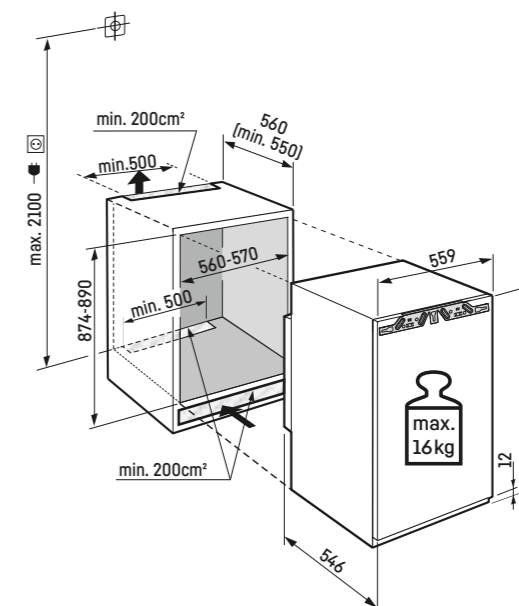

¹ In conformità al regolamento UE 2019/2016, rappresentiamo il volume totale come numero intero (arrotondato) e il volume dello scomparto del congelatore e per gli alimenti freschi con una cifra dopo la virgola.

Congelatore integrabile

Kitchen Excellence
IFNd 3503
Pure

Cerniere autoportanti / Integrabile

Classe di efficienza energetica:	D
Consumo energetico in 365 giorni / 24 ore:	148 / 0,405 kWh
Volume totale ¹ :	65 l
Rumorosità (potenza sonora) / Classe di emissione sonora:	34 dB(A) / B, SuperSilent
Classe climatica:	SN-T (da +10 °C a +43 °C)
Dimensioni di nicchia in cm (A / L / P)	71,4-73 / 56-57 / min. 55
Prezzo base di acquisto:	€ 1.329,-



Controllo

- Display LCD monocromatico con controllo Touch
- Display digitale della temperatura
- Predisposto per SmartDeviceBox - da ordinare separatamente
- Allarme in caso di innalzamento della temperatura: ottico e acustico
- Allarme porta aperta: ottico e acustico

Vano congelatore ****

- 3 cassetti, VarioSpace
- Tempo di conservazione in caso di black-out: 10 ore
- Capacità di congelazione in 24 ore: 8 kg
- Ripiani in vetro di sicurezza

Caratteristiche

- Top riscaldato per composizione Side-by-Side
- Piedini anteriori regolabili in altezza
- Incernieratura delle porte reversibile
- Guarnizione della porta rimovibile



72
Side by Side

Attenzione:

Apparecchiatura con cerniere autoportanti. La porta del mobile viene montata su quella dell'apparecchiatura. Le cerniere della porta del mobile non sono necessarie.

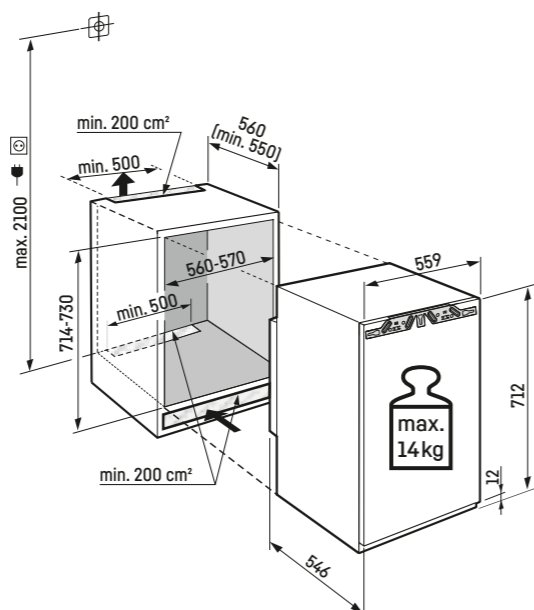

¹ In conformità al regolamento UE 2019/2016, rappresentiamo il volume totale come numero intero (arrotondato) e il volume dello scomparto del congelatore e per gli alimenti freschi con una cifra dopo la virgola. Per la gamma completa delle classi di efficienza si rimanda a pagina 290. Conformemente a (EU) 2017/1369 6a.







Vario Space

VarioSpace

Si vuole conservare al sicuro una torta gelato a più piani fino alla festa d'estate? Nessun problema per il congelatore Liebherr: sa che a volte si ha semplicemente bisogno di più spazio. Grazie a VarioSpace, basta rimuovere i singoli cassetti del congelatore e i ripiani di vetro intermedi sottostanti ed ecco tanto spazio in più in altezza.

Frigoriferi e congelatori da sottopiano integrabili

URPd 365i ○ Serie Prime

	○ Serie Pure	○ Serie Prime
82-88	 <p>URd 3600 DURd 3600</p>	 <p>URd 3601 DURd 3601</p>
		 <p>URd 365i</p> <p>URPd 365i</p>
86-92	 <p>URc 3700</p> <p>URc 3701</p>	 <p>Ultra Efficient A-30%</p> <p>SUBa 375i Totalmente BioFresh</p> <p>URc 375i EasyFresh</p> <p>URPc 375i</p>
Tecnologia di refrigerazione	Cassetto per frutta e verdura	Cassetto EasyFresh*
		Totalmente BioFresh*
	Filtro FreshAir	Filtro FreshAir
Comfort e flessibilità	Superfici d'appoggio GlassLine	Superfici d'appoggio GlassLine, di cui una divisibile
	Divisorio per porta	Scomparti GlassLine estraibili*
	Cassetto universale	Divisorio per porta*
	Cassetto per frutta e verdura	Cassetto universale sotto il cassetto EasyFresh
	Portauova	Portauova variabile
		Burriera
		Smorzatore di chiusura SoftSystem
		Carrello estraibile con SoftTelescopic*
Design	TouchControl con illuminazione LED integrata pannellabile*	Display Touch & Swipe con illuminazione LED
	Compatibile con Side-by-Side*	Compatibile con Side-by-Side*
Connectivity SmartDeviceBox	non integrabile	integrato (modelli "i")
Ghiaccio	Vano congelatore 4 stelle*	

La differenziazione delle dotazioni è ancora più evidente nelle serie **superiori**.

Vantaggi per gli accessori



Balconcino ripartito

Massima flessibilità e comfort: I balconcini ripartiti possono essere spostati e regolati in altezza per garantire che bottiglie, bicchieri ecc. possano essere posizionati in modo sicuro, restando al contempo facilmente accessibili.



Cassetto per frutta e verdura / Cassetto universale

Nel pratico cassetto per frutta e verdura, è possibile conservare i prodotti freschi in maniera chiaramente visibile e ordinata. Nel cassetto universale inferiore trovano spazio a sufficienza i cibi tagliati a pezzetti. Trasparente, spazioso e facile da pulire.



EasyFresh: la scelta ideale per frutta e verdura

La nostra tecnologia salva-freschezza con umidità dell'aria regolabile, per mantenere frutta e verdura fresche come al mercato, è ora integrata in tutti i frigoriferi da tavolo sottopiano della serie Prime.



Display Touch & Swipe

Con il display Touch & Swipe, l'uso è particolarmente facile e intuitivo. È possibile selezionare qualsiasi funzione toccando e sfiorando il display.



Display Touch

Con un leggero tocco del dito, il frigorifero può essere regolato senza alcuno sforzo su 3 °C, 5 °C, 7 °C o 9 °C. Il design sottile e l'integrazione nell'elemento luce massimizzano lo spazio.



Carrello estraibile

Con guide telescopiche scorrevoli, meccanismo di chiusura automatica e ammortizzazione, raggiungere gli alimenti è un gioco da ragazzi. Tutto è riposto in modo sicuro e perfettamente accessibile sui due piani in vetro completamente estraibili.

○ Serie Pure

○ Serie Prime

82-88



SUFD 3603
SDUFD 3603



SUFND 365i

86-92



SUFC 3703



SUFNC 375i

Tecnologia di refrigerazione	SmartFrost	NoFrost
Comfort e flessibilità	Cassetti del congelatore con guida integrata	Cassetti del congelatore con guida integrata
	VarioSpace	VarioSpace
	Vaschetta per cubetti di ghiaccio	Vaschetta per cubetti di ghiaccio con coperchio
	4 livelli di impostazione della temperatura (-16/-18/-20/-28 °C)	Regolazione continua della temperatura
Design	SuperFrost	SuperFrost
	Allarme porta ottico e acustico	Allarme porta ottico e acustico
	TouchControl pannellabile*	Display Touch & Swipe con illuminazione LED integrata
	Compatibile con sistema Side-by-Side	Compatibile con sistema Side-by-Side
Connectivity SmartDeviceBox	non integrabile	integrato (modelli "i")

La differenziazione delle dotazioni è ancora più evidente nelle serie **superiori**.

Vantaggi per gli accessori



NoFrost

Grazie a NoFrost, non sarà più necessario sbrinare il vano congelatore, con conseguente risparmio di denaro, tempo e fatica.



SmartDevice

Con la SmartDeviceBox, già integrata nei modelli „i“, è possibile modificare le impostazioni o richiamare i messaggi di stato da remoto tramite smartphone e l'app SmartDevice.



VarioSpace

I congelatori NoFrost e SmartFrost con VarioSpace offrono cassetti estraibili per conservare in modo flessibile i prodotti surgelati di grandi dimensioni.



Display Touch & Swipe

L'uso dei nostri modelli Prime è ora particolarmente facile e intuitivo. È possibile selezionare qualsiasi funzione toccando e sfiorando il display. L'illuminazione LED è integrata, minimizzando l'ingombro.



Possibilità di decorazione

Le apparecchiature pannellabili possono essere adornate con il pannello frontale già fornito, un frontale adatto al design della cucina o, come accessori Liebherr, con un frontale in acciaio inox e maniglie a scelta.



Installazione Side-by-Side

Sistemi di refrigerazione personalizzati per la vostra clientela. Combinate a piacere un frigorifero, una cantina vino o un frigorifero BioFresh a piena capienza accanto al congelatore sottopiano. Grazie alla tecnologia Liebherr, il problema della condensa tra le apparecchiature è solo un brutto ricordo.

Frigorifero sottopiano integrabile

Kitchen Excellence URPc 375i Prime

Cerniere autoportanti / Integrabile sottopiano

Classe di efficienza energetica:	C
Consumo energetico in 365 giorni / 24 ore:	60 / 0,164 kWh
Volume totale ¹ :	133 l
Rumorosità (potenza sonora) / Classe di emissione sonora:	32 dB(A) / B, SuperSilent
Classe climatica:	SN-T (da +10 °C a +43 °C)
Dimensioni di nicchia in cm (A / L / P)	86-92 / 60 / min. 56
Prezzo base di acquisto:	€ 2.129,-



Controllo

- Display a colori TFT da 2,4", elettronica Touch & Swipe
- Display digitale della temperatura
- SmartDeviceBox in dotazione
- Allarme in caso di innalzamento della temperatura: ottico e acustico
- Allarme porta aperta: ottico e acustico

Vano frigorifero

- PowerCooling con filtro FreshAir ai carboni attivi
- Portauova, Vaschetta per il burro
- 2 ripiani GlassLine
- Illuminazione LED dall'alto

Caratteristiche

- Maniglie di trasporto, posteriori
- Piedini anteriori e posteriori regolabili in altezza
- Guide telescopiche
- Guarnizione della porta rimovibile



Attenzione:
Apparecchiatura con cerniere autoportanti. La porta del mobile viene montata su quella dell'apparecchiatura. Le cerniere della porta del mobile non sono necessarie.

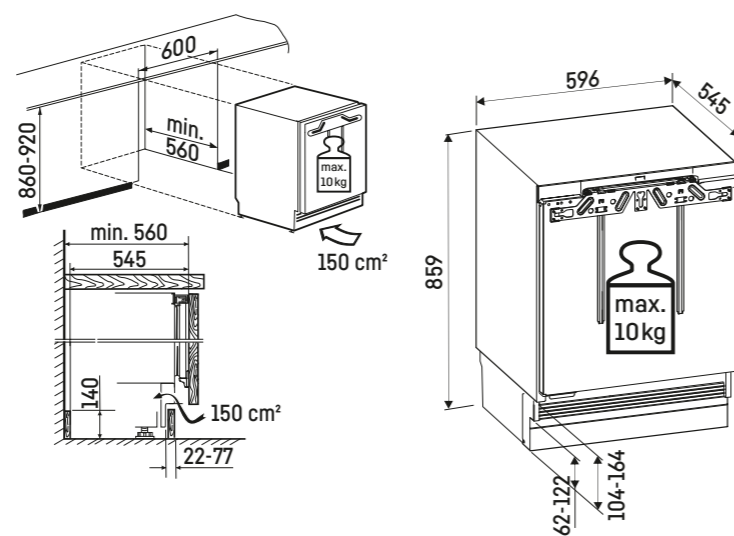

Frigorifero sottopiano integrabile

Kitchen Excellence URPd 365i Prime

Cerniere autoportanti / Integrabile sottopiano

Classe di efficienza energetica:	D
Consumo energetico in 365 giorni / 24 ore:	74 / 0,202 kWh
Volume totale ¹ :	124 l
Rumorosità (potenza sonora) / Classe di emissione sonora:	32 dB(A) / B, SuperSilent
Classe climatica:	SN-T (da +10 °C a +43 °C)
Dimensioni di nicchia in cm (A / L / P)	82-88 / 60 / min. 56
Prezzo base di acquisto:	€ 1.349,-



Controllo

- Display a colori TFT da 2,4", elettronica Touch & Swipe
- Display digitale della temperatura
- SmartDeviceBox in dotazione
- Allarme in caso di innalzamento della temperatura: ottico e acustico
- Allarme porta aperta: ottico e acustico

Vano frigorifero

- PowerCooling con filtro FreshAir ai carboni attivi
- Portauova, Vaschetta per il burro
- 2 ripiani GlassLine
- Illuminazione LED dall'alto

Caratteristiche

- Maniglie di trasporto, posteriori
- Piedini anteriori e posteriori regolabili in altezza
- Guide telescopiche
- Guarnizione della porta rimovibile



Attenzione:
Apparecchiatura con cerniere autoportanti. La porta del mobile viene montata su quella dell'apparecchiatura. Le cerniere della porta del mobile non sono necessarie.

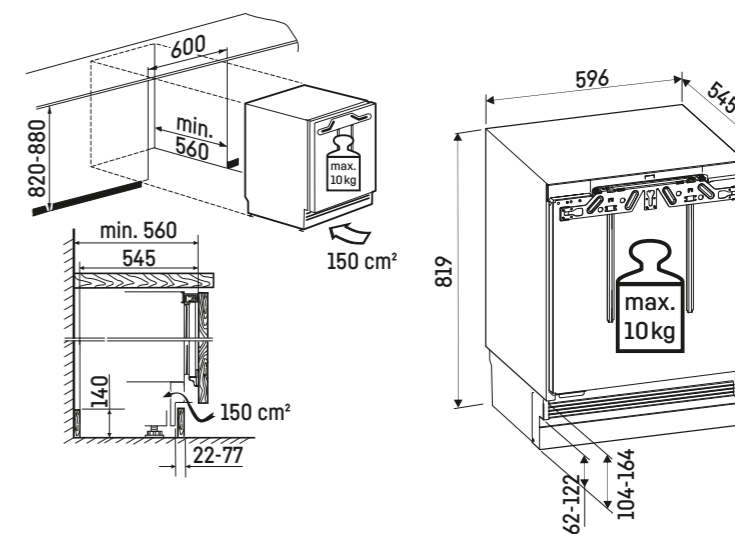

Frigorifero sottopiano integrabile



URc 3701 Pure

Cerniere autoportanti / Integrabile sottopiano

Classe di efficienza energetica:	C
Consumo energetico in 365 giorni / 24 ore:	92 / 0,252 kWh
Volume totale ¹ :	115 l
Volume:	Vano frigorifero: 101 l / Vano congelatore: 14 l
Rumorosità (potenza sonora) / Classe di emissione sonora:	34 dB(A) / B, SuperSilent
Classe climatica:	SN-ST (da +10 °C a +38 °C)
Dimensioni di nicchia in cm (A / L / P)	86-92 / 60 / min. 56
Prezzo base di acquisto:	€ 1.369,-



Controllo

- TouchControl all'interno del vano, elettronica touch
- Display digitale della temperatura
- Allarme in caso di innalzamento della temperatura: ottico e acustico
- Allarme porta aperta: ottico e acustico

Vano frigorifero

- Mensole della controporta in plastica, Portauova
- 2 ripiani GlassLine
- Illuminazione LED
- Mezzo cassetto per frutta e verdura

Vano congelatore ****

- Cella di congelamento 4 stelle a ribalta
- Tempo di conservazione in caso di black-out: 9 ore
- Capacità di congelazione in 24 ore: 2 kg

Caratteristiche

- Maniglie di trasporto, posteriori
- Piedini anteriori e posteriori regolabili in altezza
- Incernieratura delle porte reversibile
- Guarnizione della porta rimovibile

86-92



Attenzione:

Apparecchiatura con cerniere autoportanti. La porta del mobile viene montata su quella dell'apparecchiatura. Le cerniere della porta del mobile non sono necessarie.

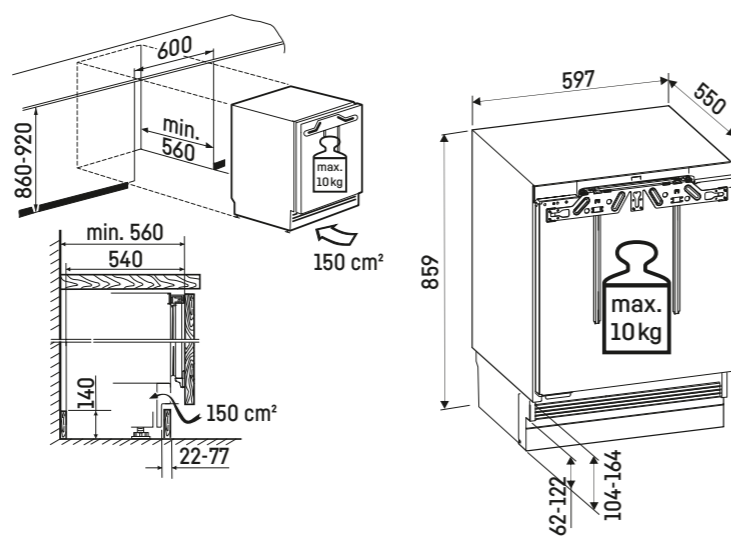

Frigorifero sottopiano integrabile



URc 3700 Pure

Cerniere autoportanti / Integrabile sottopiano

Classe di efficienza energetica:	C
Consumo energetico in 365 giorni / 24 ore:	60 / 0,164 kWh
Volume totale ¹ :	134 l
Rumorosità (potenza sonora) / Classe di emissione sonora:	34 dB(A) / B, SuperSilent
Classe climatica:	SN-T (da +10 °C a +43 °C)
Dimensioni di nicchia in cm (A / L / P)	86-92 / 60 / min. 56
Prezzo base di acquisto:	€ 1.329,-

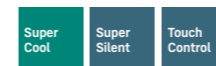

Controllo

- TouchControl all'interno del vano, elettronica touch
- Display digitale della temperatura
- Allarme in caso di innalzamento della temperatura: ottico e acustico
- Allarme porta aperta: ottico e acustico

Vano frigorifero

- PowerCooling con filtro FreshAir ai carboni attivi
- Mensole della controporta in plastica, Portauova
- 3 ripiani GlassLine
- Illuminazione LED
- Mezzo cassetto per frutta e verdura

Caratteristiche

- Maniglie di trasporto, posteriori
- Piedini anteriori e posteriori regolabili in altezza
- Incernieratura delle porte reversibile
- Guarnizione della porta rimovibile

86-92



Attenzione:

Apparecchiatura con cerniere autoportanti. La porta del mobile viene montata su quella dell'apparecchiatura. Le cerniere della porta del mobile non sono necessarie.

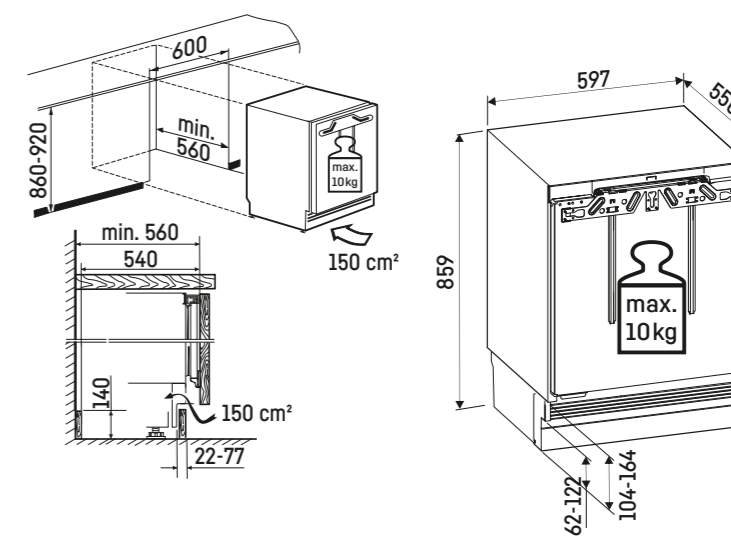

URd 3600

Pure

Cerniere autoportanti / Integrabile sottopiano

Classe di efficienza energetica:	D
Consumo energetico in 365 giorni / 24 ore:	74 / 0,202 kWh
Volume totale ¹ :	127 l
Rumorosità (potenza sonora) / Classe di emissione sonora:	34 dB(A) / B, SuperSilent
Classe climatica:	SN-T (da +10 °C a +43 °C)
Dimensioni di nicchia in cm (A / L / P)	82-88 / 60 / min. 56
Prezzo base di acquisto:	€ 1.149,-

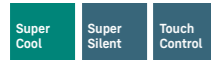

Controllo

- TouchControl all'interno del vano, elettronica touch
- Display digitale della temperatura
- Allarme in caso di innalzamento della temperatura: ottico e acustico
- Allarme porta aperta: ottico e acustico

Vano frigorifero

- Mensole della controporta in plastica, Portauova
- 3 ripiani GlassLine
- Illuminazione LED
- Mezzo cassetto per frutta e verdura

Caratteristiche

- Maniglie di trasporto, posteriori
- Piedini anteriori e posteriori regolabili in altezza
- Incernieratura delle porte reversibile
- Guarnizione della porta rimovibile



Attenzione:

Apparecchiatura con cerniere autoportanti. La porta del mobile viene montata su quella dell'apparecchiatura. Le cerniere della porta del mobile non sono necessarie.

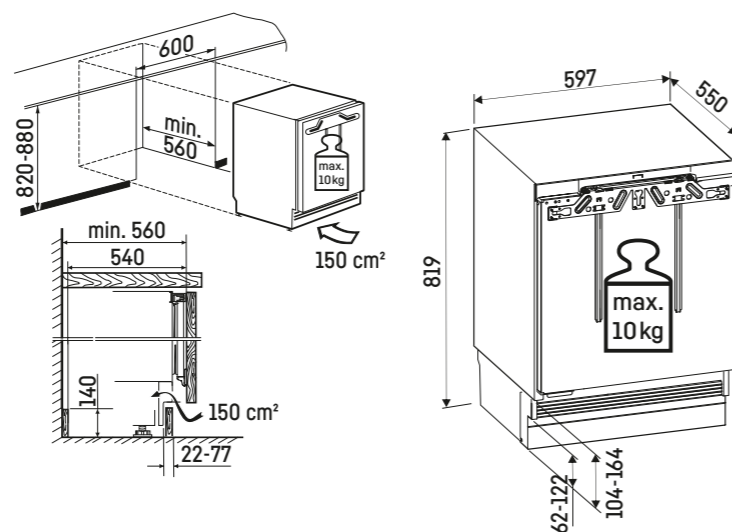

SUFnc 375i

Prime

Cerniere autoportanti / Integrabile sottopiano

Classe di efficienza energetica:	C
Consumo energetico in 365 giorni / 24 ore:	121 / 0,331 kWh
Volume totale ¹ :	80 l
Rumorosità (potenza sonora) / Classe di emissione sonora:	32 dB(A) / B, SuperSilent
Classe climatica:	SN-T (da +10 °C a +43 °C)
Dimensioni di nicchia in cm (A / L / P)	86-92 / 60 / min. 56
Prezzo base di acquisto:	€ 1.870,-

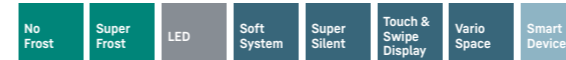

Controllo

- Display a colori TFT da 2,4", elettronica Touch & Swipe
- Display digitale della temperatura
- SmartDeviceBox in dotazione
- Allarme in caso di innalzamento della temperatura: ottico e acustico
- Allarme porta aperta: ottico e acustico

Vano congelatore

- 3 cassette con guida integrata, VarioSpace
- Vassoio per cubetti di ghiaccio con coperchio
- Illuminazione LED
- Tempo di conservazione in caso di black-out: 12,4 ore
- Capacità di congelazione in 24 ore: 9,7 kg

Caratteristiche

- Parete laterale riscaldata su entrambi i lati per affiancamento a frigoriferi, congelatori o cantine vini
- Maniglie di trasporto, posteriori
- Piedini anteriori e posteriori regolabili in altezza
- Incernieratura delle porte reversibile
- Guarnizione della porta rimovibile

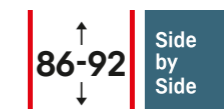

Attenzione:

Apparecchiatura con cerniere autoportanti. La porta del mobile viene montata su quella dell'apparecchiatura. Le cerniere della porta del mobile non sono necessarie.

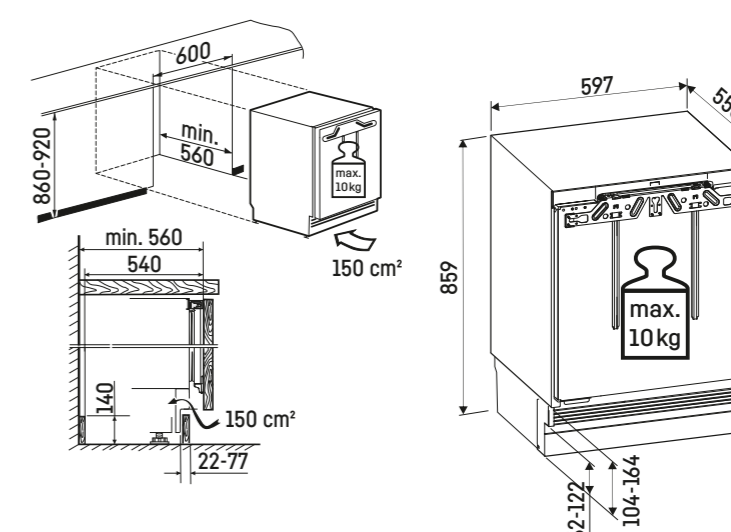

Kitchen Excellence
SUFc 3703
Pure

Cerniere autoportanti / Integrabile sottopiano

Classe di efficienza energetica:	C
Consumo energetico in 365 giorni / 24 ore:	113 / 0,309 kWh
Volume totale ¹ :	94 l
Rumorosità (potenza sonora) / Classe di emissione sonora:	34 dB(A) / B, SuperSilent
Classe climatica:	SN-T (da +10 °C a +43 °C)
Dimensioni di nicchia in cm (A / L / P)	86-92 / 60 / min. 56
Prezzo base di acquisto:	€ 1.649,-



Controllo

- TouchControl all'interno del vano, elettronica touch
- Display digitale della temperatura
- Allarme in caso di innalzamento della temperatura: acustico
- Allarme porta aperta: ottico e acustico

Vano congelatore ****

- 3 cassetti con guida integrata, VarioSpace
- Vassoio per cubetti di ghiaccio
- Tempo di conservazione in caso di black-out: 17,5 ore
- Capacità di congelazione in 24 ore: 7,2 kg

Caratteristiche

- Parete laterale riscaldata su entrambi i lati per affiancamento a frigoriferi, congelatori o cantine vini
- Maniglie di trasporto, posteriori
- Piedini anteriori e posteriori regolabili in altezza
- Incernieratura delle porte reversibile
- Guarnizione della porta rimovibile

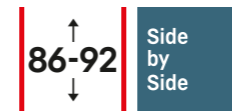

SUFd 3603
Pure

Cerniere autoportanti / Integrabile sottopiano

Classe di efficienza energetica:	D
Consumo energetico in 365 giorni / 24 ore:	140 / 0,383 kWh
Volume totale ¹ :	87 l
Rumorosità (potenza sonora) / Classe di emissione sonora:	34 dB(A) / B, SuperSilent
Classe climatica:	SN-T (da +10 °C a +43 °C)
Dimensioni di nicchia in cm (A / L / P)	82-88 / 60 / min. 56
Prezzo base di acquisto:	€ 1.449,-



Controllo

- TouchControl all'interno del vano, elettronica touch
- Display digitale della temperatura
- Allarme in caso di innalzamento della temperatura: acustico
- Allarme porta aperta: ottico e acustico

Vano congelatore ****

- 3 cassetti con guida integrata, VarioSpace
- Vassoio per cubetti di ghiaccio
- Tempo di conservazione in caso di black-out: 17,5 ore
- Capacità di congelazione in 24 ore: 6,8 kg

Caratteristiche

- Parete laterale riscaldata su entrambi i lati per affiancamento a frigoriferi, congelatori o cantine vini
- Maniglie di trasporto, posteriori
- Piedini anteriori e posteriori regolabili in altezza
- Incernieratura delle porte reversibile
- Guarnizione della porta rimovibile

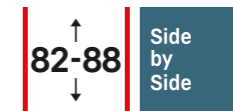

Attenzione:

Apparecchiatura con cerniere autoportanti. La porta del mobile viene montata su quella dell'apparecchiatura. Le cerniere della porta del mobile non sono necessarie.

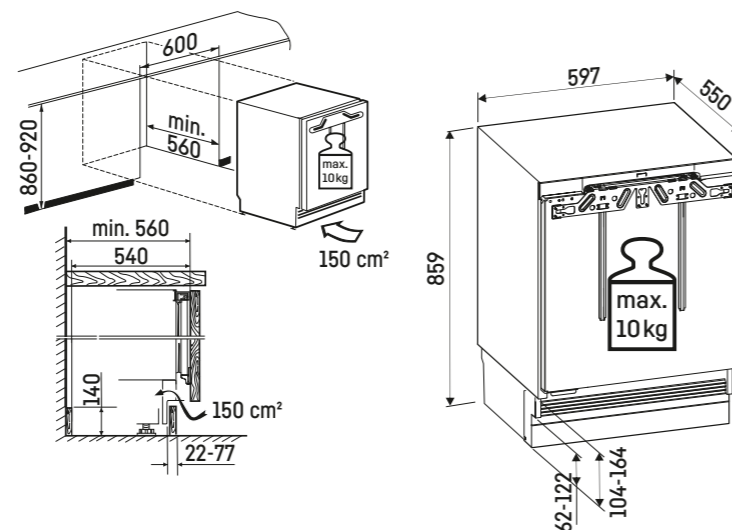

Attenzione:

Apparecchiatura con cerniere autoportanti. La porta del mobile viene montata su quella dell'apparecchiatura. Le cerniere della porta del mobile non sono necessarie.

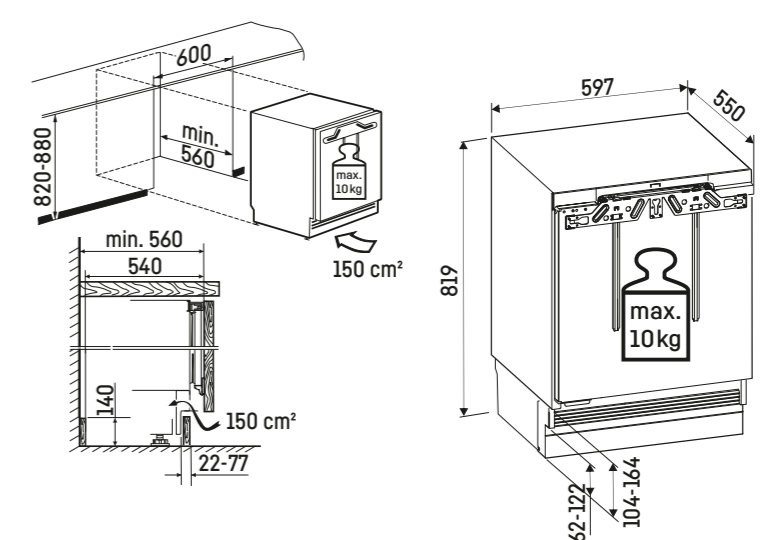



SUBa30 375i © Serie Prime

Frigorifero BioFresh sottopiano integrabile

Kitchen Excellence SUBa30 375i Prime

Cerniere autoportanti / Integrabile sottopiano

Classe di efficienza energetica:	A
Consumo energetico in 365 giorni / 24 ore:	44 / 0,120 kWh
Volume totale ¹ :	80 l
Volume:	Vano BioFresh: 80,7 l
Rumorosità (potenza sonora) / Classe di emissione sonora:	33 dB(A) / B, SuperSilent
Classe climatica:	SN-T (da +10 °C a +43 °C)
Dimensioni di nicchia in cm (A / L / P)	86-92 / 60 / min. 56
Prezzo base di acquisto:	€ 1.829,-

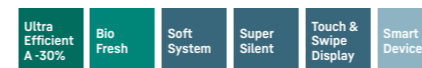

Controllo

- Display a colori TFT da 2,4", elettronica Touch & Swipe
- Display digitale della temperatura
- SmartDeviceBox in dotazione
- Allarme in caso di innalzamento della temperatura: ottico e acustico
- Allarme porta aperta: ottico e acustico

Vano frigorifero e vano BioFresh

- PowerCooling
- Illuminazione LED del vano BioFresh
- 3 cassetti BioFresh

Caratteristiche

- Parete laterale riscaldata su entrambi i lati per affiancamento a frigoriferi, congelatori o cantine vini
- Maniglie di trasporto, posteriori
- Piedini anteriori e posteriori regolabili in altezza
- Incernieratura delle porte reversibile
- Guarnizione della porta rimovibile

86-92
Side by Side



Attenzione:

Apparecchiatura con cerniere autoportanti. La porta del mobile viene montata su quella dell'apparecchiatura. Le cerniere della porta del mobile non sono necessarie.

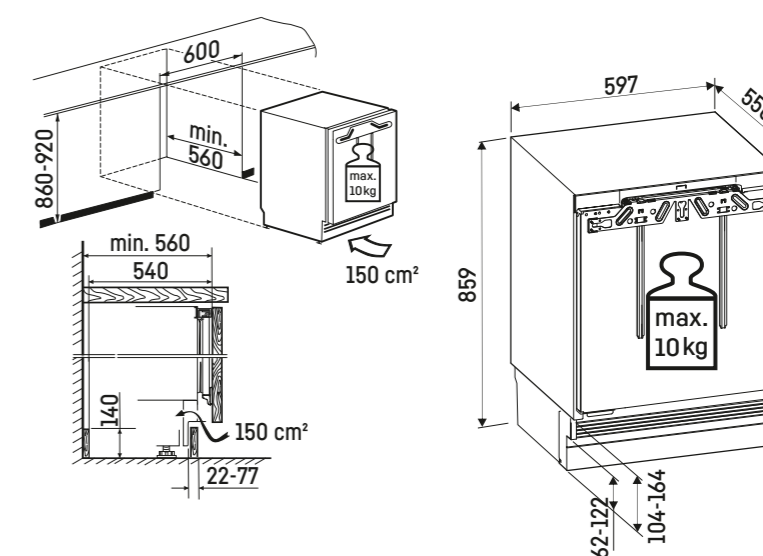

¹ In conformità al regolamento UE 2019/2016, rappresentiamo il volume totale come numero intero (arrotondato) e il volume dello scomparto del congelatore e per gli alimenti freschi con una cifra dopo la virgola. Per la gamma completa delle classi di efficienza si rimanda a pagina 290. Conformemente a (EU) 2017/1369 6a.

Apparecchiatura da posizionamento libero



CBNsda 775i © Serie Prime

Posizionamento Libero

Fate una dichiarazione. Nella progettazione della cucina.

Ormai i frigoriferi non sono più dei semplici elettrodomestici bianchi. Dato che la separazione netta tra zona pranzo e zona giorno diventa sempre più rara, il ruolo del design cresce di importanza. Puristico nelle forme, il nuovo Liebherr seduce per i suoi contorni insoliti, le superfici eleganti e la silhouette senza fron-

zoli. Un look classico ed esclusivo che consente alle nostre apparecchiature da posizionamento libero da un lato di integrarsi perfettamente in qualsiasi cucina moderna e dall'altro di spiccare sul resto. Ma basta con le parole: il design parla da sé.

I nostri modelli sono disponibili con display direttamente integrato nella porta oppure, per i puristi, all'interno dell'apparecchiatura.



XRFbd 5220 ◊ Serie Plus

Posizionamento Libero

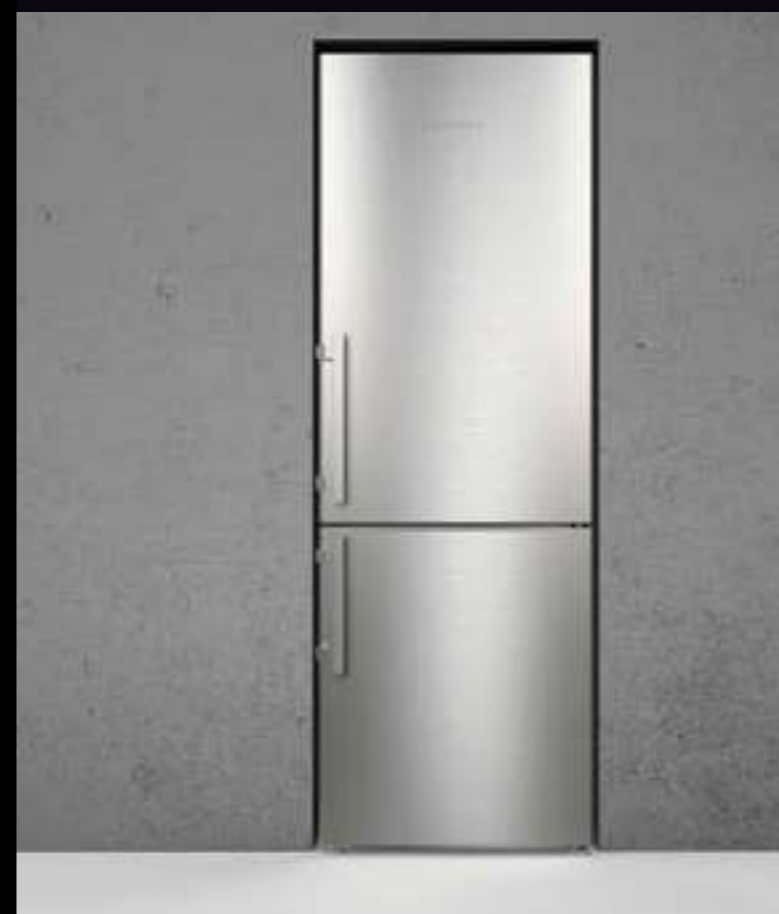

InteriorFit. incasso perfetto

Sfruttare in modo elegante le nicchie della cucina. Grazie a InteriorFit, le nostre apparecchiature a installazione libera si integrano nella vostra cucina con soluzioni salvaspazio, non richiedono alcuna distanza minima dalle pareti o dai mobili adiacenti per la ventilazione laterale. Nella vostra cucina sporge solo la porta del frigorifero. Tutto il resto è invisibile.



Black
Steel
Interior

CBNbsa10 575i ○ Serie Prime

Attenzione all'estetica sia all'interno che all'esterno:

Per le nostre apparecchiature della gamma BlackSteel abbiamo scelto l'acciaio inox nero all'interno e all'esterno, un tripudio di eleganza.

Le nostre opzioni: eleganza, eleganza o eleganza.

Ogni cucina è unica, pertanto non dovrete accontentarvi di un frigorifero ordinario. Realizziamo i nostri modelli scegliendo da una selezione di materiali di eccellente qualità dalle caratteristiche differenti, colori discreti e maniglie ergonomiche. Non state in pensiero per le decisioni dei vostri clienti: con queste opzioni esclusive non possono sbagliare.

Maniglie

Maniglia con meccanismo di apertura

La maniglia segue dolcemente il movimento della mano, agevolando ancora di più l'apertura della porta.



Maniglia incassata

Uniformità priva di rilievi. L'elegante incavo si armonizza con una cucina dal design minimalista e senza maniglie.



Frontali

Superfici

Potete scegliere tra i modelli raffigurati:

SmartSteel



BlackSteel



SteelFinish



White



Interni BlackSteel

Grazie agli elementi BlackSteel, anche le apparecchiature da posizionamento libero e le apparecchiature da incasso scelte diventano un esclusivo richiamo visivo di arredo.





Congelatori difficili da aprire: un problema del passato.

Grazie alla nuova tecnologia EasyOpen, i congelatori possono essere aperti senza problemi e senza sforzo in qualsiasi momento, anche senza maniglia. Come? Grazie all'innovativa guarnizione della porta e alla nuova tecnologia BluPerformance siamo riusciti a ridurre della metà le forze necessarie per l'apertura della porta. A ingombro ridotto, semplice, confortevole.

Lo spazio adatto ai vostri bisogni

Grazie alla funzione VarioTemp, la temperatura del vano congelatore può essere regolata in modo continuo tra -2 °C e +14 °C in alternativa al vano frigorifero.

In questo modo è possibile affrontare con facilità anche le feste con molte persone, infatti la zona in cui i prodotti vengono normalmente congelati può essere utilizzata come zona di refrigerazione in più per stuzzichini o bevande oppure come vano cantina per gli alimenti sensibili al freddo come patate, cipolle e simili.

La famiglia è cresciuta e lo spazio nel frigo-congelatore combinato inizia a scarseggiare? Nessun problema. Con VarioTemp è possibile utilizzare come frigorifero anche gli scomparti del congelatore. Abbinandolo a un congelatore separato, si avrà spazio sufficiente per provvedere al fabbisogno alimentare anche di una famiglia numerosa.



Utilizzo come vano congelatore (-18 °C)

Posizionamento Libero



SpaceBox
Ideale per tutto ciò che richiede un po' più di spazio.



VarioSpace
Pratico per cibi surgelati voluminosi, ad esempio per una torta a più piani.



Utilizzo come vano frigorifero (da -2 a +9 °C)



Utilizzo come vano cantina (+14 °C)

C B N b s d

1 2 3 4 5 6 +

5 7 6 i

7 + 8 9 10

1 Gruppo di prodotti

R	Refrigerator (frigorifero)
C	Combination (combinazione)
F	Freezer (congelatore)

2 + 3 Tecnologia/Attrezzatura

-	EasyFresh
B	BioFresh preserva
N	NoFrost

4 + 5 Materiali

sf	SteelFinish
sd	Porta SmartSteel
st	SmartSteel
bd	Porta BlackSteel
bs	BlackSteel

6 Classe di efficienza energetica

a	Classe di efficienza energetica A
b	Classe di efficienza energetica B
c	Classe di efficienza energetica C
d	Classe di efficienza energetica D
e	Classe di efficienza energetica E
f	Classe di efficienza energetica F
g	Classe di efficienza energetica G

+ Ultraefficienti *

10	Classe di efficienza energetica A -10%
20	Classe di efficienza energetica A -20%
30	Classe di efficienza energetica A -30%

7 + 8 Dimensioni

60 cm di larghezza

42	125 cm
46	145 cm
50	165 cm
52	185 cm
57	200 cm

70 cm di larghezza

66	145 cm
70	165 cm
72	185 cm

9 Serie

0-1	Pure
2-4	Plus
5-6	Prime
7-9	Peak

10 Specifica

0-7	Numero cassetti del congelatore
1	con 4 vani congelatore
i	incl. SmartDeviceBox

Side-by-Side

0	EasyFresh
5	BioFresh 1 apparecchiatura
6	BioFresh 2 apparecchiature



CBNsda 575i ○ Serie Prime

Posizionamento Libero

Panoramica assortimento

- △ Serie Peak
- Serie Prime
- ◇ Serie Plus
- Serie Pure

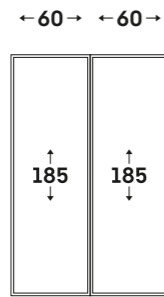

Side-by-Side

Combinato Frigorifero				
BioFresh				
NoFrost	EasyFresh	XRCsd 5255		168
IceMaker		SBNsdd 526i	SRsdc 525i	
Combinato Combinato				
EasyFresh				
EasyFresh	EasyFresh	XCCsd 5250		174
NoFrost	NoFrost	SCNsdc 525i	SCNsdc 525i	

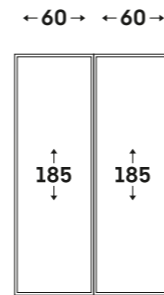

Side-by-Side

Cantine per Vini/Congelatore Frigorifero				
BioFresh Professional				
Vino	HydroBreeze	XRCbs 5295		164
NoFrost	InfinitySpring	SWNbsd 529i	SRBbsc 529i	
IceMaker				
		XRCst 5295		165
		SWNstd 529i	SRBstc 529i	
Congelatore Frigorifero				
BioFresh Professional				
NoFrost	HydroBreeze	XRFbs 5295		166
IceTower	InfinitySpring	SFNbsd 529i	SRBbsc 529i	
		XRFst 5295		167
		SFNstd 529i	SRBstc 529i	
NoFrost	Fish & SeaFood	XRFsd 5265		169
IceTower		SFNsdd 526i	SRBsdd 526i	
BioFresh				
NoFrost	BioFresh	XRFsf 5245		171
IceTower		SFNsfd 5247	SRBsfc 5220	
NoFrost	BioFresh	XRFsf 5225		173
		SFNsfd 5227	SRBsfc 5220	
EasyFresh				
NoFrost	EasyFresh	XRFsd 5250		170
IceTower		SFNsdd 526i	SRsdc 525i	
		XRFsf 5240		172
		SFNsfd 5247	SRsfd 5220	
NoFrost	EasyFresh	XRFsd 5230		175
		SFNsdd 5237	SRsdd 5230	
		XRFbd 5220		177
		SFNbdd 5227	SRbdd 5220	
		XRFsf 5220		178
		SFNsfd 5227	SRsfd 5220	
		XRF 5220		179
		SFNd 5227	SRd 5220	

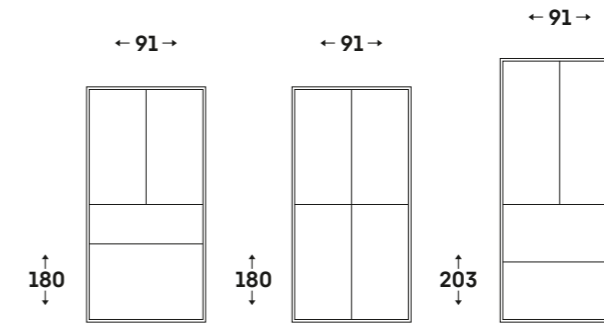

Combinati FrenchDoor

	2 porte, 2 cassetti per il congelatore	4 porte	2 porte, 2 cassetti per il congelatore
BioFresh Professional/HydroBreeze			
Water & Ice-Centre/VarioTempZone		MBsddi 9058	156
InfinitySpring/IceMaker/VarioTempZone	MBbsdi 9556		154
	MBsddi 9556		155
BioFresh			
Water & Ice-Centre/VarioTempZone	MBtsdi 9528	MBsddi 9028	157
	MBsddi 9528		155
IceMaker/VarioTempZone		MBbsdi 9024	157
		MBsddi 9024	158
		MBtsdi 9024	158
IceMaker			CBNste 8872
			154
EasyFresh			
EasyTwist-Ice/VarioTempZone		Msdd 9012	159



MBbsdi 9028 ◇ Serie Plus

Panoramica assortimento

△ Serie Peak

○ Serie Prime

◇ Serie Plus

○ Serie Pure

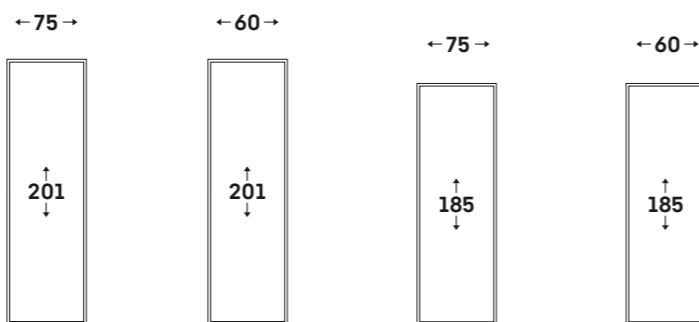

Combinati – BioFresh Professional

NoFrost				
HydroBreeze/Fish & Seafood/VarioTemp	CBNbsc 778i	186		
HydroBreeze/IceMaker/VarioTemp			CBNstb 579i	190

Combinati – BioFresh

NoFrost				
IceMaker/VarioTemp				SBNsdd 526i
EasyTwist-Ice/VarioTemp			CBNsdc 765i	188
VarioTemp	CBNsda 775i	187	CBNbsa 575i	190
EasyTwist-Ice			CBNsda 572i	191

Combinati – EasyFresh

NoFrost				
VarioTemp				SCNsdc 525i
EasyTwist-Ice			CNbdc 573i	191
			CNsda 5723	192
	CNsfa 7723	189		CNsdc 5203

Congelatori

NoFrost		
IceTower	SFNbsd 529i	212
	SFNstd 529i	213
	SFNsdd 526i	214
	SFNsfd 5247	214
	SFNbdd 5227	215
	SFNsfd 5227	216
	SFNd 5227	217
	SFNsdd 5237	217

Frigoriferi Monoporta

BioFresh Professional		
HydroBreeze	SRBbsc 529i	200
	SRBstc 529i	201
Fish & Seafood	SRBsdd 526i	202
BioFresh	SRBsfc 5220	203
EasyFresh	SRsdc 525i	203
	SRsdd 5230	204
	SRbdd 5220	204
	SRsfd 5220	205
	SRd 5220	205

Frigorifero da tavolo

EasyFresh	Rsdci 1621	221
-----------	------------	-----

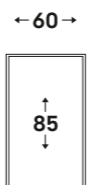
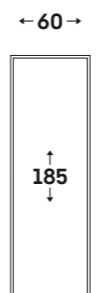
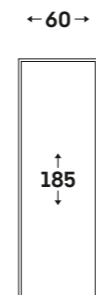

SRBstc 529i △ Serie Peak

Combinati FrenchDoor



Posizionamento Libero

MBbsdi 9028 ◊ Serie Plus

Panoramica delle serie

2 porte,
2 cassetti congelatore



◇ Serie Plus



◇ Serie Prime

a 4 porte



○ Serie Pure



◇ Serie Plus



◇ Serie Prime

	○ Serie Pure	◇ Serie Plus	◇ Serie Prime
Tecnologia di refrigerazione	EasyFresh	BioFresh con SoftTelescopic	BioFresh Professional con SoftTelescopic
			HydroBreeze
	DuoCooling	DuoCooling	DuoCooling
	Filtro FreshAir	Filtro FreshAir	Filtro FreshAir
	NoFrost	NoFrost	NoFrost su guide telescopiche
	Sistema PowerCooling	Sistema PowerCooling	Sistema PowerCooling
Comfort e flessibilità	VarioTempZone	VarioTempZone	VarioTempZone
	Smorzatore di chiusura SoftSystem	Smorzatore di chiusura SoftSystem	Smorzatore di chiusura SoftSystem
	Pratica regolazione in altezza per i piani in vetro	Pratica regolazione in altezza per i piani in vetro	Pratica regolazione in altezza per i piani in vetro
	Opzioni di conservazione per i piani in vetro	Opzioni di conservazione per i piani in vetro	Opzioni di conservazione per i piani in vetro
	Portauova	Portauova	Portauova
	Divisorio per porta flessibile	Divisorio per porta flessibile	Divisorio per porta flessibile
	Ripiani per porta flessibili per il vano frigorifero	Ripiani per porta flessibili per il vano frigorifero	Ripiani per porta flessibili per il vano frigorifero
	Organizer per porta per il vano frigorifero	Organizer per porta per il vano frigorifero	Organizer per porta per il vano frigorifero
	Cassetto universale	Cassetto universale	Cassetto universale
		FlexBox	FlexBox
		Ripiano per le bottiglie sopra i cassetti BioFresh	Ripiano per le bottiglie sopra i cassetti BioFresh
	Ripiani per porta per vano congelatore	Ripiani per porta per vano congelatore	Ripiani per porta per vano congelatore
	VarioSpace	VarioSpace	VarioSpace
	FlexDoorSystem	FlexDoorSystem	FlexDoorSystem
Design			MoodLight
			LightTower
	Illuminazione LED dall'alto	Illuminazione LED dall'alto	Illuminazione LED dall'alto
	Display Touch & Swipe	Display Touch & Swipe	Display Touch & Swipe
		Illuminazione LED del BioFresh	Illuminazione LED del BioFresh
	Illuminazione LED del vano congelatore	Illuminazione LED del vano congelatore	Illuminazione a LED del vano congelatore
	Ripiani per porta GlassLine	Interno Glass & Steel	Interno Glass & Steel
	Maniglia incassata	Maniglia incassata	Maniglia incassata
Connectivity (SmartDeviceBox)	integrabile	integrato (modelli "i")	integrato (modelli "i")
Acqua e ghiaccio	EasyTwist-Ice		
	IceMaker	IceMaker	IceMaker
		IceMaker e InfinitySpring	IceMaker e InfinitySpring
		Water & Ice-Center	Water e Ice-Center

La differenziazione delle dotazioni è ancora più evidente nelle serie superiori.

Vantaggi per gli accessori



MoodLight

Dona all'ambiente un vero highlight: L'illuminazione indiretta e dimmerabile delle maniglie incassate e del Water & Ice-Center conferisce un'atmosfera particolarmente elegante.



FlexDoorSystem

Grazie all'eccezionale sistema di guarnizione brevettato, aprire e chiudere le porte è facilissimo, anche singolarmente. Silenzioso ed ermetico 100%, con conseguente risparmio energetico.



Water & Ice-Center

Vi fornisce acqua fredda, cubetti di ghiaccio e ghiaccio tritato a volontà 24 ore al giorno. Praticità: Con l'erogatore d'acqua, la quantità d'acqua può essere scelta in base al contenitore.



InfinitySpring

L'erogatore dell'acqua con attacco alla rete idrica consente di attingere acqua sempre fresca e pulita senza gocciolare. Per assaporare l'acqua filtrata basta esercitare una pressione sul pannello con la caraffa o il bicchiere. In questo modo si evita di dover acquistare l'acqua in bottiglia e si contribuisce alla sostenibilità ambientale.



Interno Steel

In pregiato acciaio inossidabile – a colore col materiale esterno – conferisce alla parete posteriore un aspetto elegante. Inoltre, è adatto all'uso alimentare, è igienico e riduce la visibilità delle impronte.



SmartDevice

Tramite smartphone è possibile modificare le impostazioni, controllare la temperatura e ricevere informazioni relative allo stato. I modelli „i“ sono già dotati di SmartDeviceBox, negli altri casi la si può aggiungere come accessorio.



BioFresh con HydroBreeze

Non solo effetto wow: La nebbia fredda, infatti, abbinata a una temperatura appena sopra i 0 °C nel cassetto BioFresh, è proprio quello che ci vuole per mantenere gli alimenti freschi e croccanti a lungo.



Display Touch & Swipe

L'uso di tutti i modelli French-Door è particolarmente facile e intuitivo. È possibile selezionare qualsiasi funzione toccando e sfiorando il display.



IceMaker

Per una festa estiva o una semplice limonata: Con l'IceMaker automatico con attacco alla rete idrica, i cubetti di ghiaccio sono sempre pronti per rinfrescare qualsiasi drink.



EasyTwist-Ice

Consente di preparare una scorta di cubetti di ghiaccio in modo semplice e veloce, anche senza attacco alla rete idrica: Versare l'acqua nel serbatoio, congelare e staccare i cubetti di ghiaccio con una rotazione. L'EasyTwist-Ice è facile da pulire e garantisce una produzione di cubetti di ghiaccio sempre igienica.



VarioTempZone

Massima flessibilità: La VarioTempZone può essere impostata con precisione da -18 fino a -10 °C e da -2 fino a +5 °C, fungendo così, al bisogno, da vano di congelazione o raffreddamento.



Estrazione parallela

Il sistema di estrazione parallela consente di aprire e chiudere gli ampi cassetti NoFrost in modo facile, scorrevole e senza il minimo rallentamento, persino al massimo del carico.



CBNste 8872

Classe di efficienza energetica:	E
Consumo energetico in 365 giorni / 24 ore:	328 / 0,898 kWh
Volume totale ¹ :	522 l
Volume:	Vano frigorifero: 292,2 l / Vano BioFresh: 70,6 l / Vano congelatore: 160 l
Rumorosità (potenza sonora) / Classe di emissione sonora:	42 dB(A) / D
Classe climatica:	SN-T (da +10 °C a +43 °C)
Porte / Fianchi:	Acciaio satinato / Acciaio satinato
Dimensioni esterne in cm (A / L / P)	202,7 / 91 / 62,5
Prezzo base di acquisto:	€ 7.599,-



Controllo

- Comando MagicEye dietro la porta, controllo ElectronicTouch a sfioramento
- Display digitale della temperatura per il vano frigorifero e il vano congelatore
- FrostControl
- Allarme in caso di innalzamento della temperatura: ottico e acustico
- Allarme porta aperta: acustico

Vano frigorifero e vano BioFresh

- PowerCooling
- Allestimento Premium GlassLine
- 3 ripiani GlassLine
- Ripiano portabottiglie integrato
- Illuminazione LED a colonna su entrambi i lati e dall'alto
- Illuminazione LED del vano BioFresh
- 2 cassetti BioFresh su guide telescopiche, regolabili HydroSafe o DrySafe

Vano congelatore ****

- 2 cassetti su guide telescopiche
- IceMaker con connessione fissa all'impianto idrico da 3/4"
- Produzione di cubetti di ghiaccio in 24 ore: 1,4 kg
- Scomparto per il ghiaccio 2,7 kg
- Illuminazione LED
- Tempo di conservazione in caso di black-out: 16,9 ore
- Capacità di congelazione in 24 ore: 10 kg

Caratteristiche

- Maniglie in alluminio
- Incassabile grazie all'aerazione frontale²
- Maniglie di trasporto, posteriori, ruote posteriori per il trasporto
- Piedini anteriori regolabili in altezza
- Incernieratura delle porte a sinistra e a destra, fissa
- Guarnizione della porta rimovibile
- Parete posteriore interna in acciaio SmartSteel



MBbsdi 9556

Classe di efficienza energetica:	D
Consumo energetico in 365 giorni / 24 ore:	291 / 0,797 kWh¹
Volume totale ¹ :	586 l
Volume:	Vano frigorifero: 255,1 l / Vano BioFresh: 100,6 l / Vano congelatore: 231 l
Rumorosità (potenza sonora) / Classe di emissione sonora:	39 dB(A) / C
Classe climatica:	SN-ST (da +10 °C a +38 °C)
Porte / Fianchi:	BlackSteel / BlackSteel
Dimensioni esterne in cm (A / L / P)	180,5 / 90,6 / 74,5¹
Prezzo base di acquisto:	€ 5.629,-

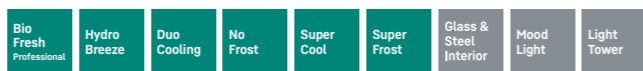

Controllo

- Display a colori TFT da 2,4" dietro la porta, elettronica Touch & Swipe
- Display digitale della temperatura per il vano frigorifero, il vano congelatore e il vano BioFresh
- SmartDeviceBox in dotazione
- Allarme in caso di innalzamento della temperatura: ottico e acustico
- Allarme porta aperta: ottico e acustico

Vano frigorifero e vano BioFresh

- PowerCooling con filtro FreshAir ai carboni attivi e Ambilight
- Allestimento Comfort GlassLine, Portauova, Vaschetta per il burro
- 2 Divisori ribaltabili per porta interna
- 2 Organizer per divisori porta
- 4 ripiani GlassLine
- Ripiano portabottiglie integrato
- Illuminazione LED a colonna su entrambi i lati e dall'alto
- Illuminazione LED del vano BioFresh
- 2 cassetti BioFresh con SoftTelescopic, 1 per frutta e verdura con HydroBreeze, 1 per carne e latticini

- InfinitySpring con connessione fissa all'impianto idrico da 3/4"

Vano congelatore ****

- IceMaker con connessione fissa all'impianto idrico da 3/4"
- Produzione di cubetti di ghiaccio in 24 ore: 0,8 kg
- Scomparto per il ghiaccio 2,3 kg
- Illuminazione LED
- Tempo di conservazione in caso di black-out: 12 ore
- Capacità di congelazione in 24 ore: 9 kg
- Cassetto universale

Caratteristiche

- Maniglie integrate
- Maniglie di trasporto, anteriori e posteriori, ruote posteriori per il trasporto
- Piedini anteriori e posteriori regolabili in altezza
- Incernieratura delle porte a sinistra e a destra, fissa
- Guarnizione della porta rimovibile
- Parete posteriore in BlackSteel



MBsddi 9556

Classe di efficienza energetica:	D
Consumo energetico in 365 giorni / 24 ore:	291 / 0,797 kWh¹
Volume totale ¹ :	586 l
Volume:	Vano frigorifero: 255,1 l / Vano BioFresh: 100,6 l / Vano congelatore: 231 l
Rumorosità (potenza sonora) / Classe di emissione sonora:	39 dB(A) / C
Classe climatica:	SN-ST (da +10 °C a +38 °C)
Porte / Fianchi:	SmartSteel / Silver
Dimensioni esterne in cm (A / L / P)	180,5 / 90,6 / 74,5¹
Prezzo base di acquisto:	€ 5.179,-



Controllo

- Display a colori TFT da 2,4" dietro la porta, elettronica Touch & Swipe
- Display digitale della temperatura per il vano frigorifero, il vano congelatore e il vano BioFresh
- SmartDeviceBox in dotazione
- Allarme in caso di innalzamento della temperatura: ottico e acustico
- Allarme porta aperta: ottico e acustico

Vano frigorifero e vano BioFresh

- PowerCooling con filtro FreshAir ai carboni attivi e Ambilight
- Allestimento Comfort GlassLine, Portauova, Vaschetta per il burro
- 2 Divisori ribaltabili per porta interna
- 2 Organizer per divisori porta
- 4 ripiani GlassLine
- Ripiano portabottiglie integrato
- Illuminazione LED a colonna su entrambi i lati e dall'alto
- Illuminazione LED del vano BioFresh
- 2 cassetti BioFresh con SoftTelescopic, 1 per frutta e verdura con HydroBreeze, 1 per carne e latticini, 1 FlexBox

- InfinitySpring con connessione fissa all'impianto idrico da 3/4"

Vano congelatore ****

- IceMaker con connessione fissa all'impianto idrico da 3/4"
- Produzione di cubetti di ghiaccio in 24 ore: 0,8 kg
- Scomparto per il ghiaccio 2,3 kg
- Illuminazione LED
- Tempo di conservazione in caso di black-out: 12 ore
- Capacità di congelazione in 24 ore: 9 kg
- Cassetto universale

Caratteristiche

- Maniglie integrate
- Maniglie di trasporto, anteriori e posteriori, ruote posteriori per il trasporto
- Piedini anteriori e posteriori regolabili in altezza
- Incernieratura delle porte a sinistra e a destra, fissa
- Guarnizione della porta rimovibile
- Parete posteriore interna in acciaio SmartSteel



MBsddi 9528

Classe di efficienza energetica:	D
Consumo energetico in 365 giorni / 24 ore:	284 / 0,778 kWh¹
Volume totale ¹ :	538 l
Volume:	Vano frigorifero: 214,1 l / Vano BioFresh: 93,9 l / Vano congelatore: 230 l / Cella a 0 stelle: 16,5 l
Rumorosità (potenza sonora) / Classe di emissione sonora:	39 dB(A) / C
Classe climatica:	SN-ST (da +10 °C a +38 °C)
Porte / Fianchi:	SmartSteel / Silver
Dimensioni esterne in cm (A / L / P)	180,5 / 90,6 / 74,5¹
Prezzo base di acquisto:	€ 4.399,-

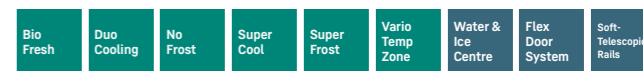

Controllo

- Display a colori TFT da 2,4" dietro la porta, elettronica Touch & Swipe
- Display digitale della temperatura per il vano frigorifero e il vano congelatore
- SmartDeviceBox in dotazione
- Allarme in caso di innalzamento della temperatura: ottico e acustico
- Allarme porta aperta: ottico e acustico

Vano frigorifero e vano BioFresh

- PowerCooling con filtro FreshAir ai carboni attivi
- Allestimento Comfort GlassLine, Portauova, Vaschetta per il burro
- 2 Divisori ribaltabili per porta interna
- 1 Organizer per divisorio porta
- 4 ripiani GlassLine
- Opzione di conservazione per i ripiani in vetro
- Ripiano portabottiglie integrato
- Illuminazione LED dall'alto
- Illuminazione LED del vano BioFresh
- 2 cassetti BioFresh con SoftTelescopic, 1 per frutta e verdura, 1 per carne e latticini

- Erogatore Water & Ice con collegamento alla rete idrica 3/4"

Vano congelatore ****

- Illuminazione LED
- Tempo di conservazione in caso di black-out: 12 ore
- Capacità di congelazione in 24 ore: 7,5 kg
- Cassetto universale
- Cassetto superiore del congelatore è utilizzabile come VarioTempZone

Caratteristiche

- Maniglie integrate
- Maniglie di trasporto, anteriori e posteriori, ruote posteriori per il trasporto
- Piedini anteriori e posteriori regolabili in altezza
- Incernieratura delle porte a sinistra e a destra, fissa
- Guarnizione della porta rimovibile
- Pannello posteriore con effetto acciaio inox

¹ Il consumo energetico indicato è raggiunto utilizzando il distanziatore murale fornito con l'apparecchiatura. Il mancato uso del distanziatore murale non compromette il funzionamento dell'apparecchiatura. Il distanziatore murale aumenta la profondità dell'apparecchiatura di 1,5 cm rispetto a quanto indicato.

² In conformità al regolamento UE 2019/2016, rappresentiamo il volume totale come numero intero (arrotondato) e il volume dello scomparto del congelatore e per gli alimenti freschi con una cifra dopo la virgola. Per la gamma completa delle classi di efficienza si rimanda a pagina 290. Conformemente a (EU) 2017/1369 6a.



MBtsdi 9528
Plus

Classe di efficienza energetica: **D** ^A/_G ¹

Consumo energetico in 365 giorni / 24 ore: **284 / 0,778 kWh¹**

Volume totale²: **538 l**

Volume: Vano frigorifero: **214,1 l** / Vano BioFresh: **93,9 l** / Vano congelatore: **230 l** / Cella a 0 stelle: **16,6 l**

Rumorosità (potenza sonora) / Classe di emissione sonora: **39 dB(A) / C**

Classe climatica: **SN-ST (da +10 °C a +38 °C)**

Porte / Fianchi: **TerraSteel / TerraSteel**

Dimensioni esterne in cm (A / L / P) **180,5 / 90,6 / 74,5¹**

Prezzo base di acquisto: **€ 4.699,-**

Bio Fresh	Duo Cooling	No Frost	Super Cool	Super Frost	Vario Temp Zone	Water & Ice Centre	Flex Door System	Soft-Telescopic Rails
Touch & Swipe Display	Smart Device							

- Controllo**
- Display a colori TFT da 2,4" dietro la porta, elettronica Touch & Swipe
 - Display digitale della temperatura per il vano frigorifero e il vano congelatore
 - SmartDeviceBox in dotazione
 - Allarme in caso di innalzamento della temperatura: ottico e acustico
 - Allarme porta aperta: ottico e acustico
- Vano congelatore ******
- Illuminazione LED
 - Tempo di conservazione in caso di black-out: 12 ore
 - Capacità di congelazione in 24 ore: 7,5 kg
 - Cassetto universale
 - Cassetto superiore del congelatore è utilizzabile come VarioTempZone

- Vano frigorifero e vano BioFresh**
- PowerCooling con filtro FreshAir ai carboni attivi
 - Allestimento Comfort GlassLine, Portauova, Vaschetta per il burro
 - 2 Divisori ribaltabili per porta interna
 - 1 Organizer per divisorio porta
 - 4 ripiani GlassLine
 - Opzione di conservazione per i ripiani in vetro
 - Ripiano portabottiglie integrato
 - Illuminazione LED dall'alto
 - Illuminazione LED del vano BioFresh
 - 2 cassette BioFresh con SoftTelescopic, 1 per frutta e verdura, 1 per carne e latticini
- Caratteristiche**
- Maniglie integrate
 - Maniglie di trasporto, anteriori e posteriori, ruote posteriori per il trasporto
 - Piedini anteriori e posteriori regolabili in altezza
 - Incernieratura delle porte a sinistra e a destra, fissa
 - Guarnizione della porta rimovibile
 - Pannello posteriore in TerraSteel



MBsddi 9058
Prime

Classe di efficienza energetica: **D** ^A/_G ¹

Consumo energetico in 365 giorni / 24 ore: **286 / 0,783 kWh¹**

Volume totale²: **546 l**

Volume: Vano frigorifero: **214,8 l** / Vano BioFresh: **94,2 l** / Vano congelatore: **237 l** / Cella a 0 stelle: **16,5 l**

Rumorosità (potenza sonora) / Classe di emissione sonora: **39 dB(A) / C**

Classe climatica: **SN-ST (da +10 °C a +38 °C)**

Porte / Fianchi: **SmartSteel / Silver**

Dimensioni esterne in cm (A / L / P) **180,5 / 90,6 / 74,5¹**

Prezzo base di acquisto: **€ 4.949,-**

Bio Fresh Professional	Hydro Breeze	Duo Cooling	No Frost	Super Cool	Super Frost	Vario Temp Zone	Glass & Steel Interior	Light Tower
Water & Ice Centre	Flex Door System	Soft-Telescopic Rails	Touch & Swipe Display	Vario Space	Smart Device			

- Controllo**
- Display a colori TFT da 2,4" dietro la porta, elettronica Touch & Swipe
 - Display digitale della temperatura per il vano frigorifero e il vano congelatore
 - SmartDeviceBox in dotazione
 - Allarme in caso di innalzamento della temperatura: ottico e acustico
 - Allarme porta aperta: ottico e acustico
- Vano congelatore ******
- 4 cassette, di cui 2 su guide telescopiche, VarioSpace
 - Illuminazione LED
 - Tempo di conservazione in caso di black-out: 14 ore
 - Capacità di congelazione in 24 ore: 10 kg
 - Vano congelatore a destra è utilizzabile come VarioTempZone

- Vano frigorifero e vano BioFresh**
- PowerCooling con filtro FreshAir ai carboni attivi e Ambilight
 - Allestimento Comfort GlassLine, Portauova, Vaschetta per il burro
 - 2 Divisori ribaltabili per porta interna
 - 1 Organizer per divisorio porta
 - 4 ripiani GlassLine
 - Opzione di conservazione per i ripiani in vetro
 - Ripiano portabottiglie integrato
 - Illuminazione LED a colonna su entrambi i lati e dall'alto
 - Illuminazione LED del vano BioFresh
 - 2 cassette BioFresh con SoftTelescopic, 1 per frutta e verdura con HydroBreeze, 1 per carne e latticini, 1 FlexBox
- Caratteristiche**
- Maniglie integrate
 - Maniglie di trasporto, anteriori e posteriori, ruote posteriori per il trasporto
 - Piedini anteriori e posteriori regolabili in altezza
 - Incernieratura delle porte a sinistra e a destra, fissa
 - Guarnizione della porta rimovibile
 - Parete posteriore interna in acciaio SmartSteel



MBsddi 9028
Plus

Classe di efficienza energetica: **D** ^A/_G ¹

Consumo energetico in 365 giorni / 24 ore: **285 / 0,780 kWh¹**

Volume totale²: **545 l**

Volume: Vano frigorifero: **214,8 l** / Vano BioFresh: **93,9 l** / Vano congelatore: **237 l** / Cella a 0 stelle: **16,5 l**

Rumorosità (potenza sonora) / Classe di emissione sonora: **39 dB(A) / C**

Classe climatica: **SN-ST (da +10 °C a +38 °C)**

Porte / Fianchi: **SmartSteel / Silver**

Dimensioni esterne in cm (A / L / P) **180,5 / 90,6 / 74,5¹**

Prezzo base di acquisto: **€ 4.349,-**

Bio Fresh	Duo Cooling	No Frost	Super Cool	Super Frost	Vario Temp Zone	Water & Ice Centre	Flex Door System	Soft-Telescopic Rails
Touch & Swipe Display	Vario Space	Smart Device						

- Controllo**
- Display a colori TFT da 2,4" dietro la porta, elettronica Touch & Swipe
 - Display digitale della temperatura per il vano frigorifero e il vano congelatore
 - SmartDeviceBox in dotazione
 - Allarme in caso di innalzamento della temperatura: ottico e acustico
 - Allarme porta aperta: ottico e acustico
- Vano congelatore ******
- 4 cassette, VarioSpace
 - Illuminazione LED
 - Tempo di conservazione in caso di black-out: 14 ore
 - Capacità di congelazione in 24 ore: 10 kg
 - Vano congelatore a destra è utilizzabile come VarioTempZone

- Vano frigorifero e vano BioFresh**
- PowerCooling con filtro FreshAir ai carboni attivi
 - Allestimento Comfort GlassLine, Portauova, Vaschetta per il burro
 - 2 Divisori ribaltabili per porta interna
 - 1 Organizer per divisorio porta
 - 4 ripiani GlassLine
 - Opzione di conservazione per i ripiani in vetro
 - Ripiano portabottiglie integrato
 - Illuminazione LED dall'alto
 - Illuminazione LED del vano BioFresh
 - 2 cassette BioFresh con SoftTelescopic, 1 per frutta e verdura, 1 per carne e latticini
- Caratteristiche**
- Maniglie integrate
 - Maniglie di trasporto, anteriori e posteriori, ruote posteriori per il trasporto
 - Piedini anteriori e posteriori regolabili in altezza
 - Incernieratura delle porte a sinistra e a destra, fissa
 - Guarnizione della porta rimovibile
 - Pannello posteriore con effetto acciaio inox



MBbsdi 9024
Plus

Classe di efficienza energetica: **D** ^A/_G ¹

Consumo energetico in 365 giorni / 24 ore: **287 / 0,786 kWh¹**

Volume totale²: **572 l**

Volume: Vano frigorifero: **253,5 l** / Vano BioFresh: **100,2 l** / Vano congelatore: **219 l**

Rumorosità (potenza sonora) / Classe di emissione sonora: **39 dB(A) / C**

Classe climatica: **SN-ST (da +10 °C a +38 °C)**

Porte / Fianchi: **BlackSteel / BlackSteel**

Dimensioni esterne in cm (A / L / P) **180,5 / 90,6 / 74,5¹**

Prezzo base di acquisto: **€ 3.929,-**

Bio Fresh	Duo Cooling	No Frost	Super Cool	Super Frost	Vario Temp Zone	Ice Maker	Flex Door System	Soft-Telescopic Rails
Touch & Swipe Display	Vario Space	Smart Device						

- Controllo**
- Display a colori TFT da 2,4" dietro la porta, elettronica Touch & Swipe
 - Display digitale della temperatura per il vano frigorifero e il vano congelatore
 - SmartDeviceBox in dotazione
 - Allarme in caso di innalzamento della temperatura: ottico e acustico
 - Allarme porta aperta: ottico e acustico
- Vano congelatore ******
- 4 cassette, VarioSpace
 - IceMaker con connessione fissa all'impianto idrico da 3/4"
 - Produzione di cubetti di ghiaccio in 24 ore: 1,2 kg
 - Comparto per il ghiaccio 6,0 kg
 - Illuminazione LED
 - Tempo di conservazione in caso di black-out: 14 ore
 - Capacità di congelazione in 24 ore: 10 kg
 - Vano congelatore a destra è utilizzabile come VarioTempZone

- Vano frigorifero e vano BioFresh**
- PowerCooling con filtro FreshAir ai carboni attivi
 - Allestimento Comfort GlassLine, Portauova, Vaschetta per il burro
 - 2 Divisori ribaltabili per porta interna
 - 2 Organizer per divisorio porta
 - 4 ripiani GlassLine
 - Ripiano portabottiglie integrato
 - Illuminazione LED dall'alto
 - Illuminazione LED del vano BioFresh
 - 2 cassette BioFresh con SoftTelescopic, 1 per frutta e verdura, 1 per carne e latticini
- Caratteristiche**
- Maniglie integrate
 - Maniglie di trasporto, anteriori e posteriori, ruote posteriori per il trasporto
 - Piedini anteriori e posteriori regolabili in altezza
 - Incernieratura delle porte a sinistra e a destra, fissa
 - Guarnizione della porta rimovibile
 - Parete posteriore in BlackSteel

¹ Il consumo energetico indicato è raggiunto utilizzando il distanziatore murale fornito con l'apparecchiatura. Il mancato uso del distanziatore murale non compromette il funzionamento dell'apparecchiatura. Il distanziatore murale aumenta la profondità dell'apparecchiatura di 1,5 cm rispetto a quanto indicato.

² In conformità al regolamento UE 2019/2016, rappresentiamo il volume totale come numero intero (arrotondato) e il volume dello scomparto del congelatore e per gli alimenti freschi con una cifra dopo la virgola. Per la gamma completa delle classi di efficienza si rimanda a pagina 290. Conformemente a (EU) 2017/1369 6a.



MBsddi 9024

Plus

Classe di efficienza energetica:	D
Consumo energetico in 365 giorni / 24 ore:	287 / 0,786 kWh¹
Volume totale ² :	572 l
Volume:	Vano frigorifero: 253,5 l / Vano BioFresh: 100,2 l / Vano congelatore: 219 l
Rumorosità (potenza sonora) / Classe di emissione sonora:	39 dB(A) / C
Classe climatica:	SN-ST (da +10 °C a +38 °C)
Porte / Fianchi:	SmartSteel / Silver
Dimensioni esterne in cm (A/L/P)	180,5 / 90,6 / 74,5¹
Prezzo base di acquisto:	€ 3.549,-

Bio Fresh	Duo Cooling	No Frost	Super Cool	Super Frost	Vario Temp Zone	Ice Maker	Flex Door System	Soft-Telescopic Rails
Touch & Swipe Display	Vario Space	Smart Device						

Controllo

- Display a colori TFT da 2,4" dietro la porta, elettronica Touch & Swipe
- Display digitale della temperatura per il vano frigorifero e il vano congelatore
- SmartDeviceBox in dotazione
- Allarme in caso di innalzamento della temperatura: ottico e acustico
- Allarme porta aperta: ottico e acustico

Vano frigorifero e vano BioFresh

- PowerCooling con filtro FreshAir ai carboni attivi
- Allestimento Comfort GlassLine, Portauova, Vaschetta per il burro
- 2 Divisori ribaltabili per porta interna
- 2 Organizer per divisori porta
- 4 ripiani GlassLine
- Ripiano portabottiglie integrato
- Illuminazione LED dall'alto
- Illuminazione LED del vano BioFresh
- 2 cassette BioFresh con SoftTelescopic, 1 per frutta e verdura, 1 per carne e latticini

Vano congelatore ****

- 4 cassette, VarioSpace
- IceMaker con connessione fissa all'impianto idrico da 3/4"
- Produzione di cubetti di ghiaccio in 24 ore: 1,2 kg
- Comparto per il ghiaccio 6,0 kg
- Illuminazione LED
- Tempo di conservazione in caso di blackout: 14 ore
- Capacità di congelazione in 24 ore: 10 kg
- Vano congelatore a destra è utilizzabile come VarioTempZone

Caratteristiche

- Maniglie integrate
- Maniglie di trasporto, anteriori e posteriori, ruote posteriori per il trasporto
- Piedini anteriori e posteriori regolabili in altezza
- Incernieratura delle porte a sinistra e a destra, fissa
- Guarnizione della porta rimovibile
- Pannello posteriore con effetto acciaio inox



MBtsdi 9024

Plus

Classe di efficienza energetica:	D
Consumo energetico in 365 giorni / 24 ore:	287 / 0,786 kWh¹
Volume totale ² :	572 l
Volume:	Vano frigorifero: 253,5 l / Vano BioFresh: 100,2 l / Vano congelatore: 219 l
Rumorosità (potenza sonora) / Classe di emissione sonora:	39 dB(A) / C
Classe climatica:	SN-ST (da +10 °C a +38 °C)
Porte / Fianchi:	TerraSteel / TerraSteel
Dimensioni esterne in cm (A/L/P)	180,5 / 90,6 / 74,5¹
Prezzo base di acquisto:	€ 3.899,-

Bio Fresh	Duo Cooling	No Frost	Super Cool	Super Frost	Vario Temp Zone	Ice Maker	Flex Door System	Soft-Telescopic Rails
Touch & Swipe Display	Vario Space	Smart Device						

Controllo

- Display a colori TFT da 2,4" dietro la porta, elettronica Touch & Swipe
- Display digitale della temperatura per il vano frigorifero e il vano congelatore
- SmartDeviceBox in dotazione
- Allarme in caso di innalzamento della temperatura: ottico e acustico
- Allarme porta aperta: ottico e acustico

Vano frigorifero e vano BioFresh

- PowerCooling con filtro FreshAir ai carboni attivi
- Allestimento Comfort GlassLine, Portauova, Vaschetta per il burro
- 2 Divisori ribaltabili per porta interna
- 2 Organizer per divisori porta
- 4 ripiani GlassLine
- Ripiano portabottiglie integrato
- Illuminazione LED dall'alto
- Illuminazione LED del vano BioFresh
- 2 cassette BioFresh con SoftTelescopic, 1 per frutta e verdura, 1 per carne e latticini

Vano congelatore ****

- 4 cassette, VarioSpace
- IceMaker con connessione fissa all'impianto idrico da 3/4"
- Produzione di cubetti di ghiaccio in 24 ore: 1,2 kg
- Comparto per il ghiaccio 6,0 kg
- Illuminazione LED
- Tempo di conservazione in caso di blackout: 14 ore
- Capacità di congelazione in 24 ore: 10 kg
- Vano congelatore a destra è utilizzabile come VarioTempZone

Caratteristiche

- Maniglie integrate
- Maniglie di trasporto, anteriori e posteriori, ruote posteriori per il trasporto
- Piedini anteriori e posteriori regolabili in altezza
- Incernieratura delle porte a sinistra e a destra, fissa
- Guarnizione della porta rimovibile
- Pannello posteriore in TerraSteel



EasyTwist-Ice

Consente di preparare una scorta di cubetti di ghiaccio in modo semplice e veloce, anche senza attacco alla rete idrica: Versare l'acqua nel serbatoio, congelare e staccare i cubetti di ghiaccio con una rotazione. L'EasyTwist-Ice è facile da pulire e garantisce una produzione di cubetti di ghiaccio sempre igienica.



Display Touch & Swipe

L'uso di tutti i modelli French-Door è particolarmente facile e intuitivo. È possibile selezionare qualsiasi funzione toccando e sfiorando il display.



Msdd 9012

Pure

Classe di efficienza energetica:	D
Consumo energetico in 365 giorni / 24 ore:	273 / 0,747 kWh¹
Volume totale ² :	576 l
Volume:	Vano frigorifero: 356,4 l / Vano congelatore: 220 l
Rumorosità (potenza sonora) / Classe di emissione sonora:	39 dB(A) / C
Classe climatica:	SN-ST (da +10 °C a +38 °C)
Porte / Fianchi:	SmartSteel / Silver
Dimensioni esterne in cm (A/L/P)	180,5 / 90,6 / 74,5¹
Prezzo base di acquisto:	€ 2.869,-

Easy Fresh	Duo Cooling	No Frost	Super Cool	Super Frost	Vario Temp Zone	Easy Twist Ice	Flex Door System	Touch & Swipe Display
Vario Space	Smart Device Ready							

Controllo

- Display a colori TFT da 2,4" dietro la porta, elettronica Touch & Swipe
- Display digitale della temperatura per il vano frigorifero e il vano congelatore
- Predisposto per SmartDeviceBox - da ordinare separatamente
- Allarme in caso di innalzamento della temperatura: ottico e acustico
- Allarme porta aperta: ottico e acustico

Vano frigorifero

- PowerCooling con filtro FreshAir ai carboni attivi
- Allestimento Comfort GlassLine, Portauova, Vaschetta per il burro
- 2 Divisori ribaltabili per porta interna
- 2 Organizer per divisori porta
- 5 ripiani GlassLine
- Portabottiglie per 3 bottiglie
- Illuminazione LED dall'alto
- 2 cassette EasyFresh su guide telescopiche

Vano congelatore ****

- 4 cassette, VarioSpace
- EasyTwist-Ice
- Illuminazione LED
- Tempo di conservazione in caso di blackout: 14 ore
- Capacità di congelazione in 24 ore: 10 kg
- Vano congelatore a destra è utilizzabile come VarioTempZone

Caratteristiche

- Maniglie integrate
- Maniglie di trasporto, anteriori e posteriori, ruote posteriori per il trasporto
- Piedini anteriori e posteriori regolabili in altezza
- Incernieratura delle porte a sinistra e a destra, fissa
- Guarnizione della porta rimovibile

¹ Il consumo energetico indicato è raggiunto utilizzando il distanziatore murale fornito con l'apparecchiatura. Il mancato uso del distanziatore murale non compromette il funzionamento dell'apparecchiatura. Il distanziatore murale aumenta la profondità dell'apparecchiatura di 1,5 cm rispetto a quanto indicato.

² In conformità al regolamento UE 2019/2016, rappresentiamo il volume totale come numero intero (arrotondato) e il volume dello scomparto del congelatore e per gli alimenti freschi con una cifra dopo la virgola. Per la gamma completa delle classi di efficienza si rimanda a pagina 290. Conformemente a (EU) 2017/1369 6a.

Soluzioni Side-by-Side



Posizionamento Libero

XRCbs 5295 Δ Serie Peak

Vantaggi per gli accessori



BioFresh Professional con HydroBreeze

Refrigerazione professionale. La nebbia fredda dell'HydroBreeze, infatti, abbinata a una temperatura appena sopra 0 °C nel cassetto, è proprio quello che ci vuole per conservare più a lungo frutta e verdura. Senza contare l'effetto ottico a sorpresa. HydroBreeze si attiva ogni 90 minuti per 4 secondi e per 8 secondi all'apertura della porta.



BioFresh Professional con Fish & Seafood

Per tutti gli amanti del pesce: nel cassetto Fish & Seafood, il pesce e i frutti di mare si conservano alla temperatura ottimale di -2 °C, in modo professionale come dal pescivendolo. La dimensione della zona a -2 °C può essere regolata in modo flessibile, così da poter conservare carne e latticini alla temperatura ottimale di 0 °C nell'area rimanente.



EasyFresh

Il nostro cassetto EasyFresh aiuta a preservare tutta la freschezza dei prodotti appena acquistati. Che si tratti di frutta o verdura non confezionata: qui tutto viene conservato in modo ottimale. La presenza di alimenti determina un aumento dell'umidità all'interno del cassetto. Così gli alimenti restano freschi a lungo.



SoftTelescopic

È un piacere aprire i cassetti BioFresh: non solo per la freschezza degli alimenti, ma anche per la facilità con cui si aprono oltre al fatto che si chiudono dolcemente e in modo quasi automatico. Questo grazie alle guide telescopiche su cui i cassetti scivolano dolcemente verso l'esterno. E poiché si estendono completamente, si ha una visione ottimale del contenuto.



InfinitySpring

Una sorgente di acqua fresca e potabile in cucina: sembra una favola, ma si tratta di InfinitySpring. L'erogatore dell'acqua consente di attingere acqua sempre fresca e pulita senza gocciolare. Per assaporarla basta esercitare una pressione sul pannello con la caraffa o il bicchiere. In questo modo si evita di dover acquistare l'acqua in bottiglia e si contribuisce alla sostenibilità ambientale.



VarioTemp

La grande libertà di conservazione degli alimenti nel frigo-congelatore combinato diventa tangibile: la temperatura può essere impostata con precisione tra +2 °C e +14 °C. Questo spazio è quindi utilizzabile come zona di refrigerazione aggiuntiva, ad esempio per bevande e spuntini in occasione di feste a breve termine, oppure in modo permanente, ad esempio come vano cantina.



Display Touch & Swipe

Liebherr obbedisce a ogni vostro comando: grazie al display Touch & Swipe, è possibile controllare il frigorifero con comandi semplici e intuitivi. È possibile selezionare funzioni come "SuperCool" sul display a colori toccandolo e sfiorandolo. Anche la temperatura si può regolare con la stessa facilità. E quando non si sta operando attivamente sul display, questo mostra la temperatura attuale.



LightTower

Per un'illuminazione ottimale dell'interno: le LightTower presentano gli alimenti con la luce migliore e sono posizionate in modo tale che il frigorifero pieno sia sempre illuminato su un'ampia superficie. L'integrazione a filo nelle pareti laterali lascia inoltre più spazio agli alimenti.



IceMaker con collegamento per l'attacco dell'acqua

Sono rimasti dei cubetti di ghiaccio? Con l'IceMaker questa domanda è superflua. Nell'IceMaker con attacco alla rete idrica, l'acqua proviene direttamente dal rubinetto. La funzione MaxIce permette di produrre fino a 1,5 kg di cubetti di ghiaccio al giorno. Grazie al divisorio flessibile per il ghiaccio, è possibile dividere lo scomparto a piacimento e variare la quantità di cubetti di ghiaccio da conservare, semplicemente in base alle proprie esigenze.



Sistema di chiusura SoftSystem

Dalla colazione allo spuntino di mezzanotte, sono molte le occasioni per aprire e chiudere il frigorifero. E con Liebherr è molto divertente: grazie al SoftSystem, la porta del frigorifero si chiude in modo ammortizzato e sicuro, oltre che facile e silenzioso. Le bottiglie sistemate nella controporta rimangono ferme al loro posto - senza sbattere od oscillare.



SmartDevice

Siete pronti per un futuro all'insegna della smart home? Le apparecchiature Liebherr sì. Lo SmartDeviceBox è già integrato in alcuni modelli e integrabile in tutti gli altri (SmartDevice ready) e collega a Internet la vostra apparecchiatura Liebherr. Lo SmartDeviceBox si installa in pochi passaggi e spalanca le porte di un mondo digitale ricco di possibilità.



Filtro ai carboni attivi FreshAir

L'odore di alcuni alimenti è talvolta poco gradevole. Ma questo non è un problema per Liebherr: grazie ai carboni attivi FreshAir, all'interno c'è sempre aria fresca. Il filtro è posizionato direttamente sul flusso d'aria nell'alloggiamento della ventola e neutralizza gli odori il più possibile. Il display ricorda di sostituire il filtro.



XRCbs 5295

Peak

Prezzo base di acquisto: € 8.308,-

←121→



SWNbsd 529i

Classe di efficienza energetica:	
Consumo energetico in 365 giorni / 24 ore:	190 / 0,520 kWh¹
Volume totale ² :	303 l
Volume:	Cantina per vini 171,1 l / Vano congelatore: 133 l
Rumorosità (potenza sonora) / Classe di emissione sonora:	36 dB(A) / C
Classe climatica:	SN-T (da +10 °C a +43 °C)
Porte / Fianchi:	BlackSteel / BlackSteel
Dimensioni esterne in cm (A / L / P)	185,5 / 59,7 / 67,5¹

Wine	No Frost	Super Frost	Steel Interior	Light Tower	Ice Maker	Soft System	Touch & Swipe Display	Vario Space
Smart Device								

Controllo

- Display a colori TFT da 2,4" dietro la porta, elettronica Touch & Swipe
- Display digitale della temperatura per la cantina per vini e il vano congelatore
- SmartDeviceBox in dotazione
- Allarme in caso di innalzamento della temperatura: ottico e acustico
- Allarme porta aperta: ottico e acustico

Vano congelatore

- 4 cassetti, di cui 3 su guide telescopiche, VarioSpace
- IceMaker con connessione fissa all'impianto idrico da 3/4", Illuminazione LED
- Produzione di cubetti di ghiaccio in 24 ore: 1,2 kg
- Comparto per il ghiaccio 5,4 kg
- Illuminazione LED
- Tempo di conservazione in caso di black-out: 20 ore
- Capacità di congelazione in 24 ore: 10 kg
- Ripiani in vetro di sicurezza

Cantina per vini

- 3 zone di temperatura, regolabili da +5 °C a +20 °C
- 3 circuiti di raffreddamento
- Raffreddamento ventilato con filtro dell'aria ai carboni attivi FreshAir
- Regolazione dell'umidità tramite ventilazione
- Illuminazione laterale LED indipendente, regolabile in intensità
- 6 ripiani, di cui 4 su guide telescopiche

Caratteristiche

- Parete laterale destra riscaldata per essere affiancata a frigoriferi, congelatori o cantine
- Maniglie con meccanismo di apertura integrato BlackSteel-Look
- Maniglie di trasporto, anteriori e posteriori, ruote posteriori per il trasporto
- Piedini anteriori regolabili in altezza
- Incernieratura delle porte a sinistra, reversibile
- Guarnizione della porta rimovibile
- Parete posteriore in BlackSteel

SRBbsc 529i

Classe di efficienza energetica:	
Consumo energetico in 365 giorni / 24 ore:	108 / 0,295 kWh¹
Volume totale ² :	386 l
Volume:	Vano frigorifero: 246,2 l / Vano BioFresh: 140,6 l
Rumorosità (potenza sonora) / Classe di emissione sonora:	34 dB(A) / B, SuperSilent
Classe climatica:	SN-T (da +10 °C a +43 °C)
Porte / Fianchi:	BlackSteel / BlackSteel
Dimensioni esterne in cm (A / L / P)	185,5 / 59,7 / 67,5¹

Bio Fresh Professional	Hydro Breeze	Super Cool	Glass & Steel Interior	Light Tower	Infinity Spring	Soft System	Soft Telescopic Rails	Super Silent
Touch & Swipe Display	Smart Device							

Controllo

- Display a colori TFT da 2,4" dietro la porta, elettronica Touch & Swipe
- Display digitale della temperatura per il vano frigorifero e il vano BioFresh
- SmartDeviceBox in dotazione
- Allarme porta aperta: ottico e acustico

Vano frigorifero e vano BioFresh

- PowerCooling con filtro FreshAir ai carboni attivi e Ambilight
- Allestimento Premium GlassLine, VarioBoxes estraibili, Portauova, Vaschetta per il burro
- 4 ripiani GlassLine, di cui 1 divisibile e rientrabile
- VarioSafe
- Ripiano portabottiglie integrato
- Illuminazione laterale LED
- Illuminazione LED del vano BioFresh
- 3 cassetti BioFresh con SoftTelescopic, 2 per frutta e verdura, di cui 1 con HydroBreeze, 1 per carne e latticini, 1 FlexSystem
- InfinitySpring con connessione fissa all'impianto idrico da 3/4"

Caratteristiche

- Parete laterale sinistra riscaldata per essere affiancata a frigoriferi, congelatori o cantine
- Maniglia tubolare in acciaio satinato con meccanismo di apertura integrato BlackSteel-Look
- Maniglie di trasporto, anteriori e posteriori, ruote posteriori per il trasporto
- Piedini anteriori regolabili in altezza
- Incernieratura delle porte reversibile
- Guarnizione della porta rimovibile
- Parete posteriore, senza condensa, e controporta in BlackSteel



XRCst 5295

Peak

Prezzo base di acquisto: € 8.308,-

←121→



SWNstd 529i

Classe di efficienza energetica:	
Consumo energetico in 365 giorni / 24 ore:	190 / 0,520 kWh¹
Volume totale ² :	303 l
Volume:	Cantina per vini 171,1 l / Vano congelatore: 133 l
Rumorosità (potenza sonora) / Classe di emissione sonora:	36 dB(A) / C
Classe climatica:	SN-T (da +10 °C a +43 °C)
Porte / Fianchi:	SmartSteel / SmartSteel
Dimensioni esterne in cm (A / L / P)	185,5 / 59,7 / 67,5¹

Wine	No Frost	Super Frost	Steel Interior	Light Tower	Ice Maker	Soft System	Touch & Swipe Display	Vario Space
Smart Device								

Controllo

- Display a colori TFT da 2,4" dietro la porta, elettronica Touch & Swipe
- Display digitale della temperatura per la cantina per vini e il vano congelatore
- SmartDeviceBox in dotazione
- Allarme in caso di innalzamento della temperatura: ottico e acustico
- Allarme porta aperta: ottico e acustico

Vano congelatore

- 4 cassetti, di cui 3 su guide telescopiche, VarioSpace
- IceMaker con connessione fissa all'impianto idrico da 3/4", Illuminazione LED
- Produzione di cubetti di ghiaccio in 24 ore: 1,2 kg
- Comparto per il ghiaccio 5,4 kg
- Illuminazione LED
- Tempo di conservazione in caso di black-out: 20 ore
- Capacità di congelazione in 24 ore: 10 kg
- Ripiani in vetro di sicurezza

Cantina per vini

- 3 zone di temperatura, regolabili da +5 °C a +20 °C
- 3 circuiti di raffreddamento
- Raffreddamento ventilato con filtro dell'aria ai carboni attivi FreshAir
- Regolazione dell'umidità tramite ventilazione
- Illuminazione laterale LED indipendente, regolabile in intensità
- 6 ripiani, di cui 4 su guide telescopiche

Caratteristiche

- Parete laterale destra riscaldata per essere affiancata a frigoriferi, congelatori o cantine
- Maniglie con meccanismo di apertura integrato
- Maniglie di trasporto, anteriori e posteriori, ruote posteriori per il trasporto
- Piedini anteriori regolabili in altezza
- Incernieratura delle porte a sinistra, reversibile
- Guarnizione della porta rimovibile
- Parete posteriore interna in acciaio SmartSteel

SRBstc 529i

Classe di efficienza energetica:	
Consumo energetico in 365 giorni / 24 ore:	108 / 0,295 kWh¹
Volume totale ² :	386 l
Volume:	Vano frigorifero: 246,2 l / Vano BioFresh: 140,6 l
Rumorosità (potenza sonora) / Classe di emissione sonora:	34 dB(A) / B, SuperSilent
Classe climatica:	SN-T (da +10 °C a +43 °C)
Porte / Fianchi:	SmartSteel / SmartSteel
Dimensioni esterne in cm (A / L / P)	185,5 / 59,7 / 67,5¹

Bio Fresh Professional	Hydro Breeze	Super Cool	Glass & Steel Interior	Light Tower	Infinity Spring	Soft System	Soft Telescopic Rails	Super Silent
Touch & Swipe Display	Smart Device							

Controllo

- Display a colori TFT da 2,4" dietro la porta, elettronica Touch & Swipe
- Display digitale della temperatura per il vano frigorifero e il vano BioFresh
- SmartDeviceBox in dotazione
- Allarme porta aperta: ottico e acustico

Vano frigorifero e vano BioFresh

- PowerCooling con filtro FreshAir ai carboni attivi e Ambilight
- Allestimento Premium GlassLine, VarioBoxes estraibili, Portauova, Vaschetta per il burro
- 4 ripiani GlassLine, di cui 1 divisibile e rientrabile
- VarioSafe
- Ripiano portabottiglie integrato
- Illuminazione laterale LED
- Illuminazione LED del vano BioFresh
- 3 cassetti BioFresh con SoftTelescopic, 2 per frutta e verdura, di cui 1 con HydroBreeze, 1 per carne e latticini, 1 FlexSystem
- InfinitySpring con connessione fissa all'impianto idrico da 3/4"

Caratteristiche

- Parete laterale sinistra riscaldata per essere affiancata a frigoriferi, congelatori o cantine
- Maniglia con meccanismo di apertura integrato
- Maniglie di trasporto, anteriori e posteriori, ruote posteriori per il trasporto
- Piedini anteriori regolabili in altezza
- Incernieratura delle porte reversibile
- Guarnizione della porta rimovibile
- Parete posteriore, senza condensa, e controporta in acciaio SmartSteel

¹ Il consumo energetico indicato è raggiunto utilizzando il distanziatore murale fornito con l'apparecchiatura. Il mancato uso del distanziatore murale non compromette il funzionamento dell'apparecchiatura. Il distanziatore murale aumenta la profondità dell'apparecchiatura di 1,5 cm rispetto a quanto indicato.

² In conformità al regolamento UE 2019/2016, rappresentiamo il volume totale come numero intero (arrotondato) e il volume dello scomparto del congelatore e per gli alimenti freschi con una cifra dopo la virgola. Per la gamma completa delle classi di efficienza si rimanda a pagina 290. Conformemente a (EU) 2017/1369 6a.



XRFbs 5295

Peak

Prezzo base di acquisto: € 5.928,-



SFNbsd 529i

Classe di efficienza energetica:	D ^A / _G
Consumo energetico in 365 giorni / 24 ore:	199 / 0,545 kWh ¹
Volume totale ² :	277 l
Rumorosità (potenza sonora) / Classe di emissione sonora:	34 dB(A) / B, SuperSilent
Classe climatica:	SN-T (da +10 °C a +43 °C)
Porte / Fianchi:	BlackSteel / BlackSteel
Dimensioni esterne in cm (A / L / P)	185,5 / 59,7 / 67,5 ¹

No Frost	Super Frost	LED	Ice Tower	Soft System	Telescopic Rails	Super Silent	Touch & Swipe Display	Space Box
Vario Space	Easy Open	Smart Device						

Controllo

- Display a colori TFT da 2,4" dietro la porta, elettronica Touch & Swipe
- Display digitale della temperatura
- SmartDeviceBox in dotazione
- Allarme in caso di innalzamento della temperatura: ottico e acustico
- Allarme porta aperta: ottico e acustico

Caratteristiche

- Parete laterale destra riscaldata per essere affiancata a frigoriferi, congelatori o cantine
- Maniglia con meccanismo di apertura integrato BlackSteel-Lock
- Maniglie di trasporto, anteriori e posteriori, ruote posteriori per il trasporto
- Piedini anteriori regolabili in altezza
- Incernieratura delle porte a sinistra, reversibile
- Guarnizione della porta rimovibile

Vano congelatore ********

- 7 cassetti, di cui 4 su guide telescopiche, VarioSpace
- Cassetto superiore con comoda funzione di inclinazione
- IceTower
- IceMaker con connessione fissa all'impianto idrico da 3/4", illuminazione LED
- Produzione di cubetti di ghiaccio in 24 ore: 0,8 kg
- Scomparto per il ghiaccio 8,0 kg
- Illuminazione LED
- Tempo di conservazione in caso di black-out: 16 ore
- Capacità di congelazione in 24 ore: 18 kg
- 1 accumulatore di freddo
- Ripiani in vetro di sicurezza

SRBbsc 529i

Classe di efficienza energetica:	C ^A / _G
Consumo energetico in 365 giorni / 24 ore:	108 / 0,295 kWh ¹
Volume totale ² :	386 l
Volume:	Vano frigorifero: 246,2 l / Vano BioFresh: 140,6 l
Rumorosità (potenza sonora) / Classe di emissione sonora:	34 dB(A) / B, SuperSilent
Classe climatica:	SN-T (da +10 °C a +43 °C)
Porte / Fianchi:	BlackSteel / BlackSteel
Dimensioni esterne in cm (A / L / P)	185,5 / 59,7 / 67,5 ¹

Bio Fresh Professional	Hydro Breeze	Super Cool	Glass & Steel Interior	Light Tower	Infinity Spring	Soft System	Soft Telescopic Rails	Super Silent
Touch & Swipe Display	Smart Device							

Controllo

- Display a colori TFT da 2,4" dietro la porta, elettronica Touch & Swipe
- Display digitale della temperatura per il vano frigorifero e il vano BioFresh
- SmartDeviceBox in dotazione
- Allarme porta aperta: ottico e acustico

Vano frigorifero e vano BioFresh

- PowerCooling con filtro FreshAir ai carboni attivi e Ambilight
- Allestimento Premium GlassLine, VarioBoxes estraibili, Portauova, Vaschetta per il burro
- 4 ripiani GlassLine, di cui 1 divisibile e rientrabile
- VarioSafe
- Ripiano portabottiglie integrato
- Illuminazione laterale LED
- Illuminazione LED del vano BioFresh
- 3 cassetti BioFresh con SoftTelescopic, 2 per frutta e verdura, di cui 1 con HydroBreeze, 1 per carne e latticini
- InfinitySpring con connessione fissa all'impianto idrico da 3/4"

Caratteristiche

- Parete laterale sinistra riscaldata per essere affiancata a frigoriferi, congelatori o cantine
- Maniglia con meccanismo di apertura integrato BlackSteel-Look
- Maniglie di trasporto, anteriori e posteriori, ruote posteriori per il trasporto
- Piedini anteriori regolabili in altezza
- Incernieratura delle porte reversibile
- Guarnizione della porta rimovibile
- Parete posteriore, senza condensa, e controporta in BlackSteel



XRFst 5295

Peak

Prezzo base di acquisto: € 5.928,-



SFNstd 529i

Classe di efficienza energetica:	D ^A / _G
Consumo energetico in 365 giorni / 24 ore:	199 / 0,545 kWh ¹
Volume totale ² :	277 l
Rumorosità (potenza sonora) / Classe di emissione sonora:	34 dB(A) / B, SuperSilent
Classe climatica:	SN-T (da +10 °C a +43 °C)
Porte / Fianchi:	SmartSteel / SmartSteel
Dimensioni esterne in cm (A / L / P)	185,5 / 59,7 / 67,5 ¹

No Frost	Super Frost	LED	Ice Tower	Soft System	Telescopic Rails	Super Silent	Touch & Swipe Display	Space Box
Vario Space	Easy Open	Smart Device						

Controllo

- Display a colori TFT da 2,4" dietro la porta, elettronica Touch & Swipe
- Display digitale della temperatura
- SmartDeviceBox in dotazione
- Allarme in caso di innalzamento della temperatura: ottico e acustico
- Allarme porta aperta: ottico e acustico

Vano congelatore ********

- 7 cassetti, di cui 4 su guide telescopiche, VarioSpace
- Cassetto superiore con comoda funzione di inclinazione
- IceTower
- IceMaker con connessione fissa all'impianto idrico da 3/4", illuminazione LED
- Produzione di cubetti di ghiaccio in 24 ore: 0,8 kg
- Scomparto per il ghiaccio 8,0 kg
- Illuminazione LED
- Tempo di conservazione in caso di black-out: 16 ore
- Capacità di congelazione in 24 ore: 18 kg
- 1 accumulatore di freddo
- Ripiani in vetro di sicurezza

Caratteristiche

- Parete laterale destra riscaldata per essere affiancata a frigoriferi, congelatori o cantine
- Maniglia con meccanismo di apertura integrato
- Maniglie di trasporto, anteriori e posteriori, ruote posteriori per il trasporto
- Piedini anteriori regolabili in altezza
- Incernieratura delle porte a sinistra, reversibile
- Guarnizione della porta rimovibile

SRBstc 529i

Classe di efficienza energetica:	C ^A / _G
Consumo energetico in 365 giorni / 24 ore:	108 / 0,295 kWh ¹
Volume totale ² :	386 l
Volume:	Vano frigorifero: 246,2 l / Vano BioFresh: 140,6 l
Rumorosità (potenza sonora) / Classe di emissione sonora:	34 dB(A) / B, SuperSilent
Classe climatica:	SN-T (da +10 °C a +43 °C)
Porte / Fianchi:	SmartSteel / SmartSteel
Dimensioni esterne in cm (A / L / P)	185,5 / 59,7 / 67,5 ¹

Bio Fresh Professional	Hydro Breeze	Super Cool	Glass & Steel Interior	Light Tower	Infinity Spring	Soft System	Soft Telescopic Rails	Super Silent
Touch & Swipe Display	Smart Device							

Controllo

- Display a colori TFT da 2,4" dietro la porta, elettronica Touch & Swipe
- Display digitale della temperatura per il vano frigorifero e il vano BioFresh
- SmartDeviceBox in dotazione
- Allarme porta aperta: ottico e acustico

Vano frigorifero e vano BioFresh

- PowerCooling con filtro FreshAir ai carboni attivi e Ambilight
- Allestimento Premium GlassLine, VarioBoxes estraibili, Portauova, Vaschetta per il burro
- 4 ripiani GlassLine, di cui 1 divisibile e rientrabile
- VarioSafe
- Ripiano portabottiglie integrato
- Illuminazione laterale LED
- Illuminazione LED del vano BioFresh
- 3 cassetti BioFresh con SoftTelescopic, 2 per frutta e verdura, di cui 1 con HydroBreeze, 1 per carne e latticini, 1 FlexSystem
- InfinitySpring con connessione fissa all'impianto idrico da 3/4"

Caratteristiche

- Parete laterale sinistra riscaldata per essere affiancata a frigoriferi, congelatori o cantine
- Maniglia con meccanismo di apertura integrato
- Maniglie di trasporto, anteriori e posteriori, ruote posteriori per il trasporto
- Piedini anteriori regolabili in altezza
- Incernieratura delle porte reversibile
- Guarnizione della porta rimovibile
- Parete posteriore, senza condensa, e controporta in acciaio SmartSteel



¹ Il consumo energetico indicato è raggiunto utilizzando il distanziatore murale fornito con l'apparecchiatura. Il mancato uso del distanziatore murale non compromette il funzionamento dell'apparecchiatura. Il distanziatore murale aumenta la profondità dell'apparecchiatura di 1,5 cm rispetto a quanto indicato.

² In conformità al regolamento UE 2019/2016, rappresentiamo il volume totale come numero intero (arrotondato) e il volume dello scomparto del congelatore e per gli alimenti freschi con una cifra dopo la virgola. Per la gamma completa delle classi di efficienza si rimanda a pagina 290. Conformemente a (EU) 2017/1369 6a.



XRCsd 5255

Prime

Prezzo base di acquisto: € 5.549,-

←121→



SBNsdd 526i

Classe di efficienza energetica:	D ^A / _G
Consumo energetico in 365 giorni / 24 ore:	171 / 0,468 kWh¹
Volume totale ² :	313 l
Volume:	Vano BioFresh: 180,7 l / Vano congelatore: 133 l
Rumorosità (potenza sonora) / Classe di emissione sonora:	34 dB(A) / B, SuperSilent
Classe climatica:	SN-T (da +10 °C a +43 °C)
Porte / Fianchi:	SmartSteel / Silver
Dimensioni esterne in cm (A / L / P)	185,5 / 59,7 / 67,5¹



Controllo

- Display a colori TFT da 2,4" dietro la porta, elettronica Touch & Swipe
- Display digitale della temperatura per il vano BioFresh e il vano congelatore
- SmartDeviceBox in dotazione
- Allarme in caso di innalzamento della temperatura: ottico e acustico
- Allarme porta aperta: ottico e acustico

Vano frigorifero e vano BioFresh

- PowerCooling con filtro FreshAir ai carboni attivi
- Allestimento Premium GlassLine, VarioBoxes estraibili
- 1 ripiano GlassLine, di cui 1 divisibile e rientrabile
- Ripiano portabottiglie integrato
- Illuminazione LED dall'alto
- Illuminazione LED del vano BioFresh
- 2 cassette BioFresh con SoftTelescopic, 2 per frutta e verdura

Vano congelatore ********

- 4 cassette, VarioSpace
- IceMaker con connessione fissa all'impianto idrico da 3/4"
- Produzione di cubetti di ghiaccio in 24 ore: 1,2 kg
- Comparto per il ghiaccio 5,4 kg
- Illuminazione LED
- Tempo di conservazione in caso di blackout: 20 ore
- Capacità di congelazione in 24 ore: 10 kg
- Ripiani in vetro di sicurezza

Caratteristiche

- Parete laterale destra riscaldata per essere affiancata a frigoriferi, congelatori o cantine
- Maniglie con meccanismo di apertura integrato
- Maniglie di trasporto, anteriori e posteriori, ruote posteriori per il trasporto
- Piedini anteriori regolabili in altezza
- Incernieratura delle porte a sinistra, reversibile
- Guarnizione della porta rimovibile
- Parete posteriore interna in acciaio SmartSteel

SRsdc 525i

Classe di efficienza energetica:	C ^A / _G
Consumo energetico in 365 giorni / 24 ore:	79 / 0,216 kWh¹
Volume totale ² :	401 l
Rumorosità (potenza sonora) / Classe di emissione sonora:	35 dB(A) / B, SuperSilent
Classe climatica:	SN-T (da +10 °C a +43 °C)
Porte / Fianchi:	SmartSteel / Silver
Dimensioni esterne in cm (A / L / P)	185,5 / 59,7 / 67,5¹

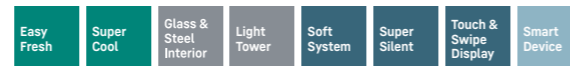

Controllo

- Display a colori TFT da 2,4" dietro la porta, elettronica Touch & Swipe
- Display digitale della temperatura
- SmartDeviceBox in dotazione
- Allarme porta aperta: ottico e acustico

Vano frigorifero

- PowerCooling con filtro FreshAir ai carboni attivi
- Allestimento Premium GlassLine, VarioBoxes estraibili, Portauova, Vaschetta per il burro
- 6 ripiani GlassLine, di cui 1 divisibile e rientrabile
- VarioSafe
- Ripiano ondulato portabottiglie
- Illuminazione laterale LED
- 1 cassetto EasyFresh su guide telescopiche

Caratteristiche

- Parete laterale sinistra riscaldata per essere affiancata a frigoriferi, congelatori o cantine
- Maniglia con meccanismo di apertura integrato
- Maniglie di trasporto, anteriori e posteriori, ruote posteriori per il trasporto
- Piedini anteriori regolabili in altezza
- Incernieratura delle porte reversibile
- Guarnizione della porta rimovibile
- Parete posteriore interna in acciaio SmartSteel



XRFsd 5265

Prime

Prezzo base di acquisto: € 4.688,-

←121→



SFNSdd 526i

Classe di efficienza energetica:	D ^A / _G
Consumo energetico in 365 giorni / 24 ore:	199 / 0,545 kWh¹
Volume totale ² :	277 l
Rumorosità (potenza sonora) / Classe di emissione sonora:	34 dB(A) / B, SuperSilent
Classe climatica:	SN-T (da +10 °C a +43 °C)
Porte / Fianchi:	SmartSteel / Silver
Dimensioni esterne in cm (A / L / P)	185,5 / 59,7 / 67,5¹

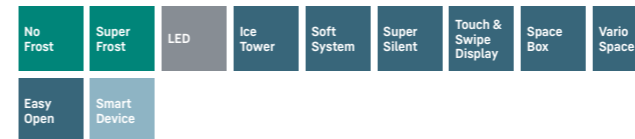

Controllo

- Display a colori TFT da 2,4" dietro la porta, elettronica Touch & Swipe
- Display digitale della temperatura
- SmartDeviceBox in dotazione
- Allarme in caso di innalzamento della temperatura: ottico e acustico
- Allarme porta aperta: ottico e acustico

Vano congelatore ********

- 7 cassette con guida integrata, VarioSpace
- Cassetto superiore con comoda funzione di inclinazione
- IceTower
- IceMaker con connessione fissa all'impianto idrico da 3/4"
- Produzione di cubetti di ghiaccio in 24 ore: 0,8 kg
- Comparto per il ghiaccio 8,0 kg
- Illuminazione LED
- Tempo di conservazione in caso di blackout: 16 ore
- Capacità di congelazione in 24 ore: 18 kg
- 1 accumulatore di freddo

Caratteristiche

- Parete laterale destra riscaldata per essere affiancata a frigoriferi, congelatori o cantine
- Maniglia con meccanismo di apertura integrato
- Maniglie di trasporto, anteriori e posteriori, ruote posteriori per il trasporto
- Piedini anteriori regolabili in altezza
- Incernieratura delle porte a sinistra, reversibile
- Guarnizione della porta rimovibile

SRBsd 526i

Classe di efficienza energetica:	D ^A / _G
Consumo energetico in 365 giorni / 24 ore:	134 / 0,367 kWh¹
Volume totale ² :	384 l
Volume:	Vano frigorifero: 245,8 l / Vano BioFresh: 138,4 l
Rumorosità (potenza sonora) / Classe di emissione sonora:	34 dB(A) / B, SuperSilent
Classe climatica:	SN-T (da +10 °C a +43 °C)
Porte / Fianchi:	SmartSteel / Silver
Dimensioni esterne in cm (A / L / P)	185,5 / 59,7 / 67,5¹

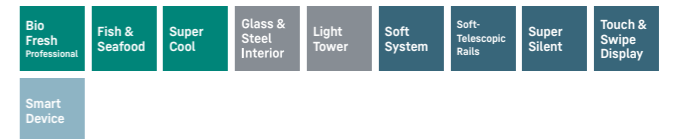

Controllo

- Display a colori TFT da 2,4" dietro la porta, elettronica Touch & Swipe
- Display digitale della temperatura per il vano frigorifero e il vano BioFresh
- SmartDeviceBox in dotazione
- Allarme porta aperta: ottico e acustico

Vano frigorifero e vano BioFresh

- PowerCooling con filtro FreshAir ai carboni attivi
- Allestimento Premium GlassLine, VarioBoxes estraibili, Portauova, Vaschetta per il burro
- 4 ripiani GlassLine, di cui 1 divisibile e rientrabile
- VarioSafe
- Ripiano portabottiglie integrato
- Illuminazione laterale LED
- Illuminazione LED del vano BioFresh
- 3 cassette BioFresh con SoftTelescopic, 1 per frutta e verdura, 1 per pesce e frutti di mare, 1 per carne e latticini

Caratteristiche

- Parete laterale sinistra riscaldata per essere affiancata a frigoriferi, congelatori o cantine
- Maniglia con meccanismo di apertura integrato
- Maniglie di trasporto, anteriori e posteriori, ruote posteriori per il trasporto
- Piedini anteriori regolabili in altezza
- Incernieratura delle porte reversibile
- Guarnizione della porta rimovibile
- Parete posteriore interna in acciaio SmartSteel

¹ Il consumo energetico indicato è raggiunto utilizzando il distanziatore murale fornito con l'apparecchiatura. Il mancato uso del distanziatore murale non compromette il funzionamento dell'apparecchiatura. Il distanziatore murale aumenta la profondità dell'apparecchiatura di 1,5 cm rispetto a quanto indicato.

² In conformità al regolamento UE 2019/2016, rappresentiamo il volume totale come numero intero (arrotondato) e il volume dello scomparto del congelatore e per gli alimenti freschi con una cifra dopo la virgola. Per la gamma completa delle classi di efficienza si rimanda a pagina 290. Conformemente a (EU) 2017/1369 6a.



XRFsd 5250

Prime

Prezzo base di acquisto: € 4.608,-

←121→



SFNsdd 526i

Classe di efficienza energetica:	D ^A / _G
Consumo energetico in 365 giorni / 24 ore:	199 / 0,545 kWh ¹
Volume totale ² :	277 l
Rumorosità (potenza sonora) / Classe di emissione sonora:	34 dB(A) / B, SuperSilent
Classe climatica:	SN-T (da +10 °C a +43 °C)
Porte / Fianchi:	SmartSteel / Silver
Dimensioni esterne in cm (A / L / P)	185,5 / 59,7 / 67,5 ¹

SRsdc 525i

Classe di efficienza energetica:	C ^A / _G
Consumo energetico in 365 giorni / 24 ore:	79 / 0,216 kWh ¹
Volume totale ² :	401 l
Rumorosità (potenza sonora) / Classe di emissione sonora:	35 dB(A) / B, SuperSilent
Classe climatica:	SN-T (da +10 °C a +43 °C)
Porte / Fianchi:	SmartSteel / Silver
Dimensioni esterne in cm (A / L / P)	185,5 / 59,7 / 67,5 ¹

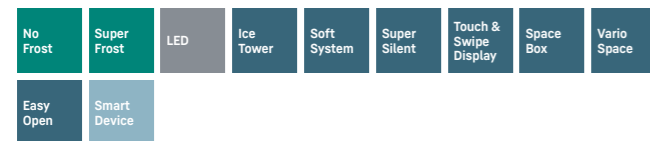

Controllo

- Display a colori TFT da 2,4" dietro la porta, elettronica Touch & Swipe
- Display digitale della temperatura
- SmartDeviceBox in dotazione
- Allarme in caso di innalzamento della temperatura: ottico e acustico
- Allarme porta aperta: ottico e acustico

Vano congelatore ********

- 7 cassetti con guida integrata, VarioSpace
- Cassetto superiore con comoda funzione di inclinazione
- IceTower
- IceMaker con connessione fissa all'impianto idrico da 3/4"
- Produzione di cubetti di ghiaccio in 24 ore: 0,8 kg
- Scomparto per il ghiaccio 8,0 kg
- Illuminazione LED
- Tempo di conservazione in caso di black-out: 16 ore
- Capacità di congelazione in 24 ore: 18 kg
- 1 accumulatore di freddo

Caratteristiche

- Parete laterale destra riscaldata per essere affiancata a frigoriferi, congelatori o cantine
- Maniglia con meccanismo di apertura integrato
- Maniglie di trasporto, anteriori e posteriori, ruote posteriori per il trasporto
- Piedini anteriori regolabili in altezza
- Incernieratura delle porte a sinistra, reversibile
- Guarnizione della porta rimovibile

Controllo

- Display a colori TFT da 2,4" dietro la porta, elettronica Touch & Swipe
- Display digitale della temperatura
- SmartDeviceBox in dotazione
- Allarme porta aperta: ottico e acustico

Vano frigorifero

- PowerCooling con filtro FreshAir ai carboni attivi
- Allestimento Premium GlassLine, VarioBoxes estraibili, Portauova, Vaschetta per il burro
- 6 ripiani GlassLine, di cui 1 divisibile e rientrabile
- VarioSafe
- Ripiano ondulato portabottiglie
- Illuminazione laterale LED
- 1 cassetto EasyFresh su guide telescopiche

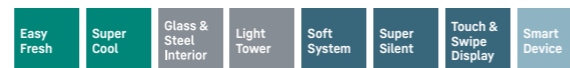

Caratteristiche

- Parete laterale sinistra riscaldata per essere affiancata a frigoriferi, congelatori o cantine
- Maniglia con meccanismo di apertura integrato
- Maniglie di trasporto, anteriori e posteriori, ruote posteriori per il trasporto
- Piedini anteriori regolabili in altezza
- Incernieratura delle porte reversibile
- Guarnizione della porta rimovibile
- Parete posteriore interna in acciaio SmartSteel



XRFsf 5245

Plus

Prezzo base di acquisto: € 3.538,-

←123→



SFNsfd 5247

Classe di efficienza energetica:	D ^A / _G
Consumo energetico in 365 giorni / 24 ore:	199 / 0,545 kWh ¹
Volume totale ² :	277 l
Rumorosità (potenza sonora) / Classe di emissione sonora:	36 dB(A) / C
Classe climatica:	SN-T (da +10 °C a +43 °C)
Porte / Fianchi:	SteelFinish / Silver
Dimensioni esterne in cm (A / L / P)	185,5 / 59,7 / 67,5 ¹

SRBsf 5220

Classe di efficienza energetica:	C ^A / _G
Consumo energetico in 365 giorni / 24 ore:	101 / 0,276 kWh ¹
Volume totale ² :	382 l
Volume:	Vano frigorifero: 288,7 l / Vano BioFresh: 93,7 l
Rumorosità (potenza sonora) / Classe di emissione sonora:	34 dB(A) / B, SuperSilent
Classe climatica:	SN-T (da +10 °C a +43 °C)
Porte / Fianchi:	SteelFinish / Silver
Dimensioni esterne in cm (A / L / P)	185,5 / 59,7 / 67,5 ¹



Controllo

- Display LCD monocromatico dietro la porta, con controllo Touch
- Display digitale della temperatura
- Predisposto per SmartDeviceBox - da ordinare separatamente
- Allarme in caso di innalzamento della temperatura: ottico e acustico
- Allarme porta aperta: ottico e acustico

Vano congelatore ********

- 7 cassetti con guida integrata, VarioSpace
- Cassetto superiore con comoda funzione di inclinazione
- IceTower
- IceMaker con connessione fissa all'impianto idrico da 3/4"
- Produzione di cubetti di ghiaccio in 24 ore: 0,8 kg
- Scomparto per il ghiaccio 8,0 kg
- Tempo di conservazione in caso di black-out: 16 ore
- Capacità di congelazione in 24 ore: 18 kg

Caratteristiche

- Parete laterale destra riscaldata per essere affiancata a frigoriferi, congelatori o cantine
- Maniglia verticale integrata
- Maniglie di trasporto, anteriori e posteriori, ruote posteriori per il trasporto
- Piedini anteriori regolabili in altezza
- Incernieratura delle porte a sinistra, reversibile
- Guarnizione della porta rimovibile

Controllo

- Display LCD monocromatico dietro la porta, con controllo Touch
- Display digitale della temperatura per il vano frigorifero
- Predisposto per SmartDeviceBox - da ordinare separatamente
- Allarme porta aperta: ottico e acustico

Vano frigorifero e vano BioFresh

- PowerCooling con filtro FreshAir ai carboni attivi
- Mensole della controporta in plastica, Portauova, FlexCube
- 6 ripiani GlassLine, di cui 1 divisibile e rientrabile
- VarioSafe
- Ripiano portabottiglie integrato
- Illuminazione LED dall'alto
- 2 cassetti BioFresh su guide telescopiche, 1 per frutta e verdura, 1 per carne e latticini

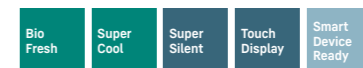

Caratteristiche

- Parete laterale sinistra riscaldata per essere affiancata a frigoriferi, congelatori o cantine
- Maniglia verticale integrata
- Maniglie di trasporto, anteriori e posteriori, ruote posteriori per il trasporto
- Piedini anteriori regolabili in altezza
- Incernieratura delle porte reversibile
- Guarnizione della porta rimovibile



XRFsf 5240

Plus

Prezzo base di acquisto: € 3.268,-



SFNsf 5247

Classe di efficienza energetica:	
Consumo energetico in 365 giorni / 24 ore:	199 / 0,545 kWh ¹
Volume totale ² :	277 l
Rumorosità (potenza sonora) / Classe di emissione sonora:	36 dB(A) / C
Classe climatica:	SN-T (da +10 °C a +43 °C)
Porte / Fianchi:	SteelFinish / Silver
Dimensioni esterne in cm (A / L / P)	185,5 / 59,7 / 67,5 ¹



Controllo

- Display LCD monocromatico dietro la porta, con controllo Touch
- Display digitale della temperatura
- Predisposto per SmartDeviceBox - da ordinare separatamente
- Allarme in caso di innalzamento della temperatura: ottico e acustico
- Allarme porta aperta: ottico e acustico

Vano congelatore ********

- 7 cassetti con guida integrata, VarioSpace
- Cassetto superiore con comoda funzione di inclinazione
- IceTower
- IceMaker con connessione fissa all'impianto idrico da 3/4"
- Produzione di cubetti di ghiaccio in 24 ore: 0,8 kg
- Comparto per il ghiaccio 8,0 kg
- Tempo di conservazione in caso di black-out: 16 ore
- Capacità di congelazione in 24 ore: 18 kg

Caratteristiche

- Parete laterale destra riscaldata per essere affiancata a frigoriferi, congelatori o cantine
- Maniglia verticale integrata
- Maniglie di trasporto, anteriori e posteriori, ruote posteriori per il trasporto
- Piedini anteriori regolabili in altezza
- Incernieratura delle porte a sinistra, reversibile
- Guarnizione della porta rimovibile

SRsf 5220

Classe di efficienza energetica:	
Consumo energetico in 365 giorni / 24 ore:	98 / 0,268 kWh ¹
Volume totale ² :	399 l
Rumorosità (potenza sonora) / Classe di emissione sonora:	35 dB(A) / B, SuperSilent
Classe climatica:	SN-T (da +10 °C a +43 °C)
Porte / Fianchi:	SteelFinish / Silver
Dimensioni esterne in cm (A / L / P)	185,5 / 59,7 / 67,5 ¹



Controllo

- Display LCD monocromatico dietro la porta, con controllo Touch
- Display digitale della temperatura
- Predisposto per SmartDeviceBox - da ordinare separatamente
- Allarme porta aperta: ottico e acustico

Vano frigorifero

- PowerCooling con filtro FreshAir ai carboni attivi
- Mensole della controporta in plastica, Portauova, FlexCube
- 6 ripiani GlassLine, di cui 1 divisibile e rientrabile
- VarioSafe
- Ripiano ondulato portabottiglie
- Illuminazione LED dall'alto
- 1 cassetto EasyFresh su binari di scorrimento integrati

Caratteristiche

- Parete laterale sinistra riscaldata per essere affiancata a frigoriferi, congelatori o cantine
- Maniglia verticale integrata
- Maniglie di trasporto, anteriori e posteriori, ruote posteriori per il trasporto
- Piedini anteriori regolabili in altezza
- Incernieratura delle porte reversibile
- Guarnizione della porta rimovibile



XRFsf 5225

Plus

Prezzo base di acquisto: € 3.188,-



SFNsf 5227

Classe di efficienza energetica:	
Consumo energetico in 365 giorni / 24 ore:	199 / 0,545 kWh ¹
Volume totale ² :	277 l
Rumorosità (potenza sonora) / Classe di emissione sonora:	36 dB(A) / C
Classe climatica:	SN-T (da +10 °C a +43 °C)
Progettato per operare a temperatura ambiente fino a -15 °C	
Porte / Fianchi:	SteelFinish / Silver
Dimensioni esterne in cm (A / L / P)	185,5 / 59,7 / 67,5 ¹



Controllo

- Display LCD monocromatico dietro la porta, con controllo Touch
- Display digitale della temperatura
- Predisposto per SmartDeviceBox - da ordinare separatamente
- Allarme in caso di innalzamento della temperatura: ottico e acustico
- Allarme porta aperta: ottico e acustico

Vano congelatore ********

- 7 cassetti con guida integrata, VarioSpace
- Cassetto superiore con comoda funzione di inclinazione
- Vassoio per cubetti di ghiaccio
- Tempo di conservazione in caso di black-out: 16 ore
- Capacità di congelazione in 24 ore: 18 kg

Caratteristiche

- Parete laterale destra riscaldata per essere affiancata a frigoriferi, congelatori o cantine
- Maniglia verticale integrata
- Maniglie di trasporto, anteriori e posteriori, ruote posteriori per il trasporto
- Piedini anteriori regolabili in altezza
- Incernieratura delle porte a sinistra, reversibile
- Guarnizione della porta rimovibile

SRBsf 5220

Classe di efficienza energetica:	
Consumo energetico in 365 giorni / 24 ore:	101 / 0,276 kWh ¹
Volume totale ² :	382 l
Volume:	Vano frigorifero: 288,7 l / Vano BioFresh: 93,7 l
Rumorosità (potenza sonora) / Classe di emissione sonora:	34 dB(A) / B, SuperSilent
Classe climatica:	SN-T (da +10 °C a +43 °C)
Porte / Fianchi:	SteelFinish / Silver
Dimensioni esterne in cm (A / L / P)	185,5 / 59,7 / 67,5 ¹



Controllo

- Display LCD monocromatico dietro la porta, con controllo Touch
- Display digitale della temperatura per il vano frigorifero
- Predisposto per SmartDeviceBox - da ordinare separatamente
- Allarme porta aperta: ottico e acustico

Vano frigorifero e vano BioFresh

- PowerCooling con filtro FreshAir ai carboni attivi
- Mensole della controporta in plastica, Portauova, FlexCube
- 6 ripiani GlassLine, di cui 1 divisibile e rientrabile
- VarioSafe
- Ripiano portabottiglie integrato
- Illuminazione LED dall'alto
- 2 cassetti BioFresh su guide telescopiche, 1 per frutta e verdura, 1 per carne e latticini

Caratteristiche

- Parete laterale sinistra riscaldata per essere affiancata a frigoriferi, congelatori o cantine
- Maniglia verticale integrata
- Maniglie di trasporto, anteriori e posteriori, ruote posteriori per il trasporto
- Piedini anteriori regolabili in altezza
- Incernieratura delle porte reversibile
- Guarnizione della porta rimovibile



←121→

XCCsd 5250

Prime

Prezzo base di acquisto: € 4.258,-



SCNsd 525i

Classe di efficienza energetica:	
Consumo energetico in 365 giorni / 24 ore:	161 / 0,441 kWh ¹
Volume totale ² :	331 l
Volume:	Vano frigorifero: 228,7 l / Vano congelatore: 103 l
Rumorosità (potenza sonora) / Classe di emissione sonora:	34 dB(A) / B, SuperSilent
Classe climatica:	SN-T (da +10 °C a +43 °C)
Porte / Fianchi:	SmartSteel / Silver
Dimensioni esterne in cm (A / L / P)	185,5 / 59,7 / 67,5 ¹

SCNsd 525i

Classe di efficienza energetica:	
Consumo energetico in 365 giorni / 24 ore:	161 / 0,441 kWh ¹
Volume totale ² :	331 l
Volume:	Vano frigorifero: 228,7 l / Vano congelatore: 103 l
Rumorosità (potenza sonora) / Classe di emissione sonora:	34 dB(A) / B, SuperSilent
Classe climatica:	SN-T (da +10 °C a +43 °C)
Porte / Fianchi:	SmartSteel / Silver
Dimensioni esterne in cm (A / L / P)	185,5 / 59,7 / 67,5 ¹

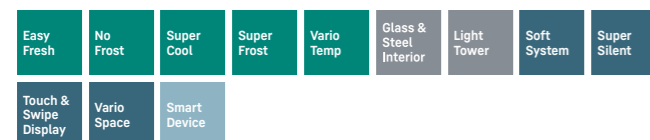

Controllo

- Display a colori TFT da 2,4" dietro la porta, elettronica Touch & Swipe
- Display digitale della temperatura per il vano frigorifero e il vano congelatore
- SmartDeviceBox in dotazione
- Allarme in caso di innalzamento della temperatura: ottico e acustico
- Allarme porta aperta: ottico e acustico

Vano congelatore ********

- 3 cassetti, VarioSpace
- Vassoio per cubetti di ghiaccio con coperchio
- Illuminazione LED
- Tempo di conservazione in caso di black-out: 20 ore
- Capacità di congelazione in 24 ore: 10 kg
- Ripiani in vetro di sicurezza

Caratteristiche

Vano frigorifero

- PowerCooling con filtro FreshAir ai carboni attivi
- Allestimento Premium GlassLine, VarioBoxes estraibili, Portauova, Vaschetta per il burro
- 4 ripiani GlassLine, di cui 1 divisibile e rientrabile
- VarioSafe
- Ripiano ondulato portabottiglie
- Illuminazione laterale LED
- 1 cassetto EasyFresh su guide telescopiche

- Parete laterale destra riscaldata per essere affiancata a frigoriferi, congelatori o cantine
- Maniglie con meccanismo di apertura integrato
- Maniglie di trasporto, anteriori e posteriori, ruote posteriori per il trasporto
- Piedini anteriori regolabili in altezza
- Incernieratura delle porte a sinistra, reversibile
- Guarnizione della porta rimovibile
- Parete posteriore interna in acciaio SmartSteel

Controllo

- Display a colori TFT da 2,4" dietro la porta, elettronica Touch & Swipe
- Display digitale della temperatura per il vano frigorifero e il vano congelatore
- SmartDeviceBox in dotazione
- Allarme in caso di innalzamento della temperatura: ottico e acustico
- Allarme porta aperta: ottico e acustico

Vano congelatore ********

- 3 cassetti, VarioSpace
- Vassoio per cubetti di ghiaccio con coperchio
- Illuminazione LED
- Tempo di conservazione in caso di black-out: 20 ore
- Capacità di congelazione in 24 ore: 10 kg
- Ripiani in vetro di sicurezza

Caratteristiche

Vano frigorifero

- PowerCooling con filtro FreshAir ai carboni attivi
- Allestimento Premium GlassLine, VarioBoxes estraibili, Portauova, Vaschetta per il burro
- 4 ripiani GlassLine, di cui 1 divisibile e rientrabile
- VarioSafe
- Ripiano ondulato portabottiglie
- Illuminazione laterale LED
- 1 cassetto EasyFresh su guide telescopiche

- Parete laterale sinistra riscaldata per essere affiancata a frigoriferi, congelatori o cantine
- Maniglie con meccanismo di apertura integrato
- Maniglie di trasporto, anteriori e posteriori, ruote posteriori per il trasporto
- Piedini anteriori regolabili in altezza
- Incernieratura delle porte reversibile
- Guarnizione della porta rimovibile
- Parete posteriore interna in acciaio SmartSteel



←121→

XRFsd 5230

Plus

Prezzo base di acquisto: € 3.178,-



SFNsdd 5237

Classe di efficienza energetica:	
Consumo energetico in 365 giorni / 24 ore:	199 / 0,545 kWh ¹
Volume totale ² :	277 l
Rumorosità (potenza sonora) / Classe di emissione sonora:	36 dB(A) / C
Classe climatica:	SN-T (da +10 °C a +43 °C)
Progettato per operare a temperatura ambiente fino a -15 °C	
Porte / Fianchi:	SmartSteel / Silver
Dimensioni esterne in cm (A / L / P)	185,5 / 59,7 / 67,5 ¹

SRsdd 5230

Classe di efficienza energetica:	
Consumo energetico in 365 giorni / 24 ore:	98 / 0,268 kWh ¹
Volume totale ² :	399 l
Rumorosità (potenza sonora) / Classe di emissione sonora:	35 dB(A) / B, SuperSilent
Classe climatica:	SN-T (da +10 °C a +43 °C)
Porte / Fianchi:	SmartSteel / Silver
Dimensioni esterne in cm (A / L / P)	185,5 / 59,7 / 67,5 ¹



Controllo

- Display LCD monocromatico dietro la porta, con controllo Touch
- Display digitale della temperatura
- Predisposto per SmartDeviceBox - da ordinare separatamente
- Allarme in caso di innalzamento della temperatura: ottico e acustico
- Allarme porta aperta: ottico e acustico

Caratteristiche

- Parete laterale destra riscaldata per essere affiancata a frigoriferi, congelatori o cantine
- Maniglia con meccanismo di apertura integrato
- Maniglie di trasporto, anteriori e posteriori, ruote posteriori per il trasporto
- Piedini anteriori regolabili in altezza
- Incernieratura delle porte a sinistra, reversibile
- Guarnizione della porta rimovibile

Vano congelatore ********

- 7 cassetti con guida integrata, VarioSpace
- Cassetto superiore con comoda funzione di inclinazione
- Vassoio per cubetti di ghiaccio
- Tempo di conservazione in caso di black-out: 16 ore
- Capacità di congelazione in 24 ore: 18 kg

Controllo

- Display LCD monocromatico dietro la porta, con controllo Touch
- Display digitale della temperatura
- Predisposto per SmartDeviceBox - da ordinare separatamente
- Allarme porta aperta: ottico e acustico

Caratteristiche

- Parete laterale sinistra riscaldata per essere affiancata a frigoriferi, congelatori o cantine
- Maniglia con meccanismo di apertura integrato
- Maniglie di trasporto, anteriori e posteriori, ruote posteriori per il trasporto
- Piedini anteriori regolabili in altezza
- Incernieratura delle porte reversibile
- Guarnizione della porta rimovibile

Vano frigorifero

- PowerCooling con filtro FreshAir ai carboni attivi
- Mensole della controporta in plastica, Portauova, FlexCube
- 6 ripiani GlassLine, di cui 1 divisibile e rientrabile
- VarioSafe
- Ripiano ondulato portabottiglie
- Illuminazione LED dall'alto
- 1 cassetto EasyFresh su binari di scorrimento integrati

¹ Il consumo energetico indicato è raggiunto utilizzando il distanziatore murale fornito con l'apparecchiatura. Il mancato uso del distanziatore murale non compromette il funzionamento dell'apparecchiatura. Il distanziatore murale aumenta la profondità dell'apparecchiatura di 1,5 cm rispetto a quanto indicato.

² In conformità al regolamento UE 2019/2016, rappresentiamo il volume totale come numero intero (arrotondato) e il volume dello scomparto del congelatore e per gli alimenti freschi con una cifra dopo la virgola. Per la gamma completa delle classi di efficienza si rimanda a pagina 290. Conformemente a (EU) 2017/1369 6a.



XRfbd 5220 ◊ Serie Plus



←123→

XRfbd 5220

Plus

Prezzo base di acquisto: € 3.248,-



SFNbdd 5227

Classe di efficienza energetica:	D ¹
Consumo energetico in 365 giorni / 24 ore:	199 / 0,545 kWh¹
Volume totale ² :	277 l
Rumorosità (potenza sonora) / Classe di emissione sonora:	36 dB(A) / C
Classe climatica:	SN-T (da +10°C a +43°C)
Progettato per operare a temperatura ambiente fino a -15°C	
Porte / Fianchi:	BlackSteel / Nero
Dimensioni esterne in cm (A / L / P)	185,5 / 59,7 / 67,5³



Controllo

- Display LCD monocromatico dietro la porta, con controllo Touch
- Display digitale della temperatura
- Predisposto per SmartDeviceBox - da ordinare separatamente
- Allarme in caso di innalzamento della temperatura: ottico e acustico
- Allarme porta aperta: ottico e acustico

Vano congelatore **4 *****

- 7 cassetti con guida integrata, VarioSpace
- Cassetto superiore con comoda funzione di inclinazione
- Vassoio per cubetti di ghiaccio
- Tempo di conservazione in caso di black-out: 16 ore
- Capacità di congelazione in 24 ore: 18 kg

Caratteristiche

- Parete laterale destra riscaldata per essere affiancata a frigoriferi, congelatori o cantine
- Maniglia verticale integrata
- Maniglie di trasporto, anteriori e posteriori, ruote posteriori per il trasporto
- Piedini anteriori regolabili in altezza
- Incernieratura delle porte a sinistra, reversibile
- Guarnizione della porta rimovibile

SRbdd 5220

Classe di efficienza energetica:	D ¹
Consumo energetico in 365 giorni / 24 ore:	98 / 0,268 kWh¹
Volume totale ² :	399 l
Rumorosità (potenza sonora) / Classe di emissione sonora:	35 dB(A) / B, SuperSilent
Classe climatica:	SN-T (da +10°C a +43°C)
Porte / Fianchi:	BlackSteel / Nero
Dimensioni esterne in cm (A / L / P)	185,5 / 59,7 / 67,5³



Controllo

- Display LCD monocromatico dietro la porta, con controllo Touch
- Display digitale della temperatura
- Predisposto per SmartDeviceBox - da ordinare separatamente
- Allarme porta aperta: ottico e acustico

Vano frigorifero

- PowerCooling con filtro FreshAir ai carboni attivi
- Mensole della controporta in plastica, Portauova, FlexCube
- 6 ripiani GlassLine, di cui 1 divisibile e rientrabile
- VarioSafe
- Ripiano ondulato portabottiglie
- Illuminazione LED dall'alto
- 1 cassetto EasyFresh su binari di scorrimento integrati

Caratteristiche

- Parete laterale sinistra riscaldata per essere affiancata a frigoriferi, congelatori o cantine
- Maniglia verticale integrata
- Maniglie di trasporto, anteriori e posteriori, ruote posteriori per il trasporto
- Piedini anteriori regolabili in altezza
- Incernieratura delle porte reversibile
- Guarnizione della porta rimovibile

¹ Il consumo energetico indicato è raggiunto utilizzando il distanziatore murale fornito con l'apparecchiatura. Il mancato uso del distanziatore murale non compromette il funzionamento dell'apparecchiatura. Il distanziatore murale aumenta la profondità dell'apparecchiatura di 1,5 cm rispetto a quanto indicato.

² In conformità al regolamento UE 2019/2016, rappresentiamo il volume totale come numero intero (arrotondato) e il volume dello scomparto del congelatore e per gli alimenti freschi con una cifra dopo la virgola. Per la gamma completa delle classi di efficienza si rimanda a pagina 290. Conformemente a (EU) 2017/1369 6a.



BLU
XRFsf 5220
Plus

Prezzo base di acquisto: € 2.918,-

SFNsf 5227	
Classe di efficienza energetica:	D ^A / _G ¹
Consumo energetico in 365 giorni / 24 ore:	199 / 0,545 kWh ¹
Volume totale ² :	277 l
Rumorosità (potenza sonora) / Classe di emissione sonora:	36 dB(A) / C
Classe climatica:	SN-T (da +10 °C a +43 °C)
Progettato per operare a temperatura ambiente fino a -15 °C	
Porte / Fianchi:	SteelFinish / Silver
Dimensioni esterne in cm (A / L / P)	185,5 / 59,7 / 67,5 ¹

SRsf 5220	
Classe di efficienza energetica:	D ^A / _G ¹
Consumo energetico in 365 giorni / 24 ore:	98 / 0,268 kWh ¹
Volume totale ² :	399 l
Rumorosità (potenza sonora) / Classe di emissione sonora:	35 dB(A) / B, SuperSilent
Classe climatica:	SN-T (da +10 °C a +43 °C)
Porte / Fianchi:	SteelFinish / Silver
Dimensioni esterne in cm (A / L / P)	185,5 / 59,7 / 67,5 ¹

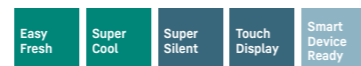

Controllo

- Display LCD monocromatico dietro la porta, con controllo Touch
- Display digitale della temperatura
- Predisposto per SmartDeviceBox - da ordinare separatamente
- Allarme in caso di innalzamento della temperatura: ottico e acustico
- Allarme porta aperta: ottico e acustico

Vano congelatore ********

- 7 cassetti con guida integrata, VarioSpace
- Cassetto superiore con comoda funzione di inclinazione
- Vassoio per cubetti di ghiaccio
- Tempo di conservazione in caso di black-out: 16 ore
- Capacità di congelazione in 24 ore: 18 kg

Caratteristiche

- Parete laterale destra riscaldata per essere affiancata a frigoriferi, congelatori o cantine
- Maniglia verticale integrata
- Maniglie di trasporto, anteriori e posteriori, ruote posteriori per il trasporto
- Piedini anteriori regolabili in altezza
- Incernieratura delle porte a sinistra, reversibile
- Guarnizione della porta rimovibile

Controllo

- Display LCD monocromatico dietro la porta, con controllo Touch
- Display digitale della temperatura
- Predisposto per SmartDeviceBox - da ordinare separatamente
- Allarme porta aperta: ottico e acustico

Vano frigorifero

- PowerCooling con filtro FreshAir ai carboni attivi
- Mensole della controporta in plastica, Portauova, FlexCube
- 6 ripiani GlassLine, di cui 1 divisibile e rientrabile
- VarioSafe
- Ripiano ondulato portabottiglie
- Illuminazione LED dall'alto
- 1 cassetto EasyFresh su binari di scorrimento integrati

Caratteristiche

- Parete laterale sinistra riscaldata per essere affiancata a frigoriferi, congelatori o cantine
- Maniglia verticale integrata
- Maniglie di trasporto, anteriori e posteriori, ruote posteriori per il trasporto
- Piedini anteriori regolabili in altezza
- Incernieratura delle porte reversibile
- Guarnizione della porta rimovibile

BLU
XRF 5220
Plus

Prezzo base di acquisto: € 2.748,-

SFNd 5227	
Classe di efficienza energetica:	D ^A / _G ¹
Consumo energetico in 365 giorni / 24 ore:	199 / 0,545 kWh ¹
Volume totale ² :	277 l
Rumorosità (potenza sonora) / Classe di emissione sonora:	36 dB(A) / C
Classe climatica:	SN-T (da +10 °C a +43 °C)
Progettato per operare a temperatura ambiente fino a -15 °C	
Porte / Fianchi:	Bianco / Bianco
Dimensioni esterne in cm (A / L / P)	185,5 / 59,7 / 67,5 ¹

SRd 5220	
Classe di efficienza energetica:	D ^A / _G ¹
Consumo energetico in 365 giorni / 24 ore:	98 / 0,268 kWh ¹
Volume totale ² :	399 l
Rumorosità (potenza sonora) / Classe di emissione sonora:	35 dB(A) / B, SuperSilent
Classe climatica:	SN-T (da +10 °C a +43 °C)
Porte / Fianchi:	Bianco / Bianco
Dimensioni esterne in cm (A / L / P)	185,5 / 59,7 / 67,5 ¹



Controllo

- Display LCD monocromatico dietro la porta, con controllo Touch
- Display digitale della temperatura
- Predisposto per SmartDeviceBox - da ordinare separatamente
- Allarme in caso di innalzamento della temperatura: ottico e acustico
- Allarme porta aperta: ottico e acustico

Vano congelatore ********

- 7 cassetti con guida integrata, VarioSpace
- Cassetto superiore con comoda funzione di inclinazione
- Vassoio per cubetti di ghiaccio
- Tempo di conservazione in caso di black-out: 16 ore
- Capacità di congelazione in 24 ore: 18 kg

Caratteristiche

- Parete laterale destra riscaldata per essere affiancata a frigoriferi, congelatori o cantine
- Maniglia verticale integrata
- Maniglie di trasporto, anteriori e posteriori, ruote posteriori per il trasporto
- Piedini anteriori regolabili in altezza
- Incernieratura delle porte a sinistra, reversibile
- Guarnizione della porta rimovibile

Controllo

- Display LCD monocromatico dietro la porta, con controllo Touch
- Display digitale della temperatura
- Predisposto per SmartDeviceBox - da ordinare separatamente
- Allarme porta aperta: ottico e acustico

Vano frigorifero

- PowerCooling con filtro FreshAir ai carboni attivi
- Mensole della controporta in plastica, Portauova, FlexCube
- 6 ripiani GlassLine, di cui 1 divisibile e rientrabile
- VarioSafe
- Ripiano ondulato portabottiglie
- Illuminazione LED dall'alto
- 1 cassetto EasyFresh su binari di scorrimento integrati

Caratteristiche

- Parete laterale sinistra riscaldata per essere affiancata a frigoriferi, congelatori o cantine
- Maniglia verticale integrata
- Maniglie di trasporto, anteriori e posteriori, ruote posteriori per il trasporto
- Piedini anteriori regolabili in altezza
- Incernieratura delle porte reversibile
- Guarnizione della porta rimovibile

¹ Il consumo energetico indicato è raggiunto utilizzando il distanziatore murale fornito con l'apparecchiatura. Il mancato uso del distanziatore murale non compromette il funzionamento dell'apparecchiatura. Il distanziatore murale aumenta la profondità dell'apparecchiatura di 1,5 cm rispetto a quanto indicato.

² In conformità al regolamento UE 2019/2016, rappresentiamo il volume totale come numero intero (arrotondato) e il volume dello scomparto del congelatore e per gli alimenti freschi con una cifra dopo la virgola. Per la gamma completa delle classi di efficienza si rimanda a pagina 290. Conformemente a (EU) 2017/1369 6a.

Combinati



CBNsda 775i O Serie Prime

Posizionamento Libero

Combinati



○ Serie Pure



◇ Serie Plus



◻ Serie Prime



△ Serie Peak

	○ Serie Pure	◇ Serie Plus	◻ Serie Prime	△ Serie Peak	
Tecnologia di refrigerazione	EasyFresh su guide integrate	EasyFresh su guide integrate	EasyFresh su guide telescopiche	EasyFresh su guide telescopiche	
		BioFresh su guide telescopiche	BioFresh con SoftTelescopic	BioFresh Professional con SoftTelescopic	
				HydroBreeze	
				Cassetto Safe per pesce e frutti di mare	
	DuoCooling	DuoCooling	DuoCooling	DuoCooling	
	Filtro FreshAir	Filtro FreshAir	Filtro FreshAir	Filtro FreshAir	
			VarioTemp	VarioTemp	
	NoFrost	NoFrost	NoFrost	NoFrost su guide telescopiche	
Comfort e flessibilità		Ripiano in vetro divisibile	Ripiano in vetro divisibile	Ripiano in vetro divisibile	
			SoftSystem	SoftSystem	
		VarioSafe	VarioSafe	VarioSafe	
			VarioBox	VarioBox	
	Portauova	Portauova	Vaschetta per il burro	Vaschetta per il burro	
	Ripiano portabottiglie	Ripiano portabottiglie	Portauova estensibile	Portauova estensibile	
		Vassoio per cubetti di ghiaccio	Vassoio per cubetti di ghiaccio con coperchio	Vassoio per cubetti di ghiaccio con coperchio	
				FlexSystem	
Design	Illuminazione dall'alto vano frigorifero	Illuminazione dall'alto vano frigorifero	LightTower	LightTower	
			Illuminazione cassetto Safe BioFresh	Illuminazione cassetto Safe BioFresh	
			Illuminazione vano congelatore	Illuminazione vano congelatore	
				Illuminazione IceMaker	
				Illuminazione ventola	
			Parete posteriore interna SmartSteel	Parete posteriore interna SmartSteel	
				Controporta SmartSteel	
		Vetro trasparente	Vetro trasparente	Vetro satinato	Vetro satinato
		Ripiani con inserti effetto acciaio inox	Ripiani con inserti effetto acciaio inox	Ripiani in vetro e acciaio inox	Ripiani in vetro e acciaio inox
		Display touch	Display touch	Display Touch & Swipe	Display Touch & Swipe
	Display dietro la porta	Display dietro la porta o display nella porta	Display dietro la porta o display nella porta	Display dietro la porta o display nella porta	
	Maniglia integrata	Maniglia integrata	Maniglia tubolare con meccanismo di apertura	Maniglia integrata	
Connectivity (SmartDeviceBox)	Integrabile	Integrabile o integrato (modelli "i")	Integrabile o integrato (modelli "i")	Integrabile o integrato (modelli "i")	
Acqua e ghiaccio		IceMaker o EasyTwist Ice	IceMaker o EasyTwist Ice	IceMaker	
				InfinitySpring	

La differenziazione delle dotazioni è ancora più evidente nelle serie superiori.

Qualità in ogni dettaglio



BioFresh con HydroBreeze

La funzione HydroBreeze garantisce il mantenimento della massima freschezza per frutta e verdura. Produce una nebbiolina fredda che aiuta a preservare più a lungo e in maniera ottimale la frutta e la verdura.



EasyFresh

Il cassetto EasyFresh vi aiuta a preservare in casa la freschezza dei prodotti appena acquistati. Sia che si tratti di frutta o verdura non confezionate, tutto viene conservato in modo ottimale. Grazie alla chiusura ermetica, aumenta l'umidità nel cassetto, preservando a lungo la freschezza degli alimenti.



Fish & Seafood-Safe

Vi piace il pesce? Nel vostro Liebherr si mantiene freschissimo! Nel cassetto Safe il pesce e i frutti di mare vengono conservati in modo professionale alla temperatura ottimale di -2 °C. Ripartite lo spazio della zona a -2 °C a seconda delle vostre esigenze e conservate carne e latticini alla temperatura ottimale di 0 °C nello spazio rimanente. Il display a LED indica quando la zona a -2 °C è attiva.



SoftSystem

Capita spesso di dover aprire e chiudere la porta del frigorifero. Grazie al SoftSystem, la porta si chiude delicatamente e in modo sicuro, facile e silenzioso. Le bottiglie sistemate nei balconcini della controporta rimangono ferme al loro posto – senza sbattere od oscillare.



Illuminazione a LED dall'alto

L'illuminazione a LED illumina il vano interno dall'alto – per una buona visione d'insieme degli alimenti. I LED sono installati di fronte ai piani in vetro in modo da illuminare bene anche un frigorifero pieno.



Maniglia integrata

Speciale e funzionale: grazie alla maniglia ergonomica integrata in verticale, la porta si apre facilmente. Con il suo design moderno e minimalista, l'apparecchiatura si integra perfettamente in una cucina priva di maniglie.



InfinitySpring

Limpida e fresca: con il filtro dell'acqua InfinitySpring potrai gustare l'acqua direttamente dalla rete idrica domestica. Il filtro ai carboni attivi depura e garantisce acqua pulita. L'apparecchiatura ti ricorderà di cambiare il filtro annunciandolo sul display.



Sistema PowerCooling

Desiderate una distribuzione del freddo pressoché uniforme nel frigorifero? A ciò provvede il sistema PowerCooling: la ventola potente e al contempo silenziosa, distribuisce in modo efficiente l'aria fredda in tutto il vano.



Display Touch & Swipe

Con il display Touch & Swipe è possibile accedere ai comandi del frigorifero in modo semplice e intuitivo. Per selezionare le funzioni come SuperCool basta premere e sfiorare i comandi sul display a colori. Con la stessa facilità è possibile regolare anche la temperatura. Inoltre, qui è possibile vedere la temperatura effettiva rilevata all'interno del vano.



VarioTemp

Con VarioTemp potete riporre i vostri alimenti con grande flessibilità nel vostro combinato. VarioTemp consente infatti di impostare con precisione la temperatura nel vano congelatore tra -2 °C e +14 °C e di utilizzarlo quindi come zona di refrigerazione supplementare. Questa soluzione è adatta sia per conservare per qualche ora bevande e snack per una festa sia per convertire l'apparecchiatura in uno scomparto cantina per conservare ad esempio le patate.



LightTower

LightTower illumina uniformemente l'interno del vano e sostiene al tempo stesso i ripiani in vetro. Flessibile, poco ingombrante e unico.



IceMaker con allacciamento fisso alla rete idrica

Con l'IceMaker collegabile alla rete idrica, l'acqua viene direttamente dal rubinetto. La funzione MaxIce consente di produrre fino a 1,5 kg di cubetti di ghiaccio al giorno. Con il divisore flessibile potrete dividere lo scomparto a vostro piacimento e variare così la quantità di cubetti di ghiaccio a seconda delle necessità!



Fish & Seafood-Safe

Vi piace il pesce? Nel vostro Liebherr si mantiene freschissimo! Nel cassetto Safe il pesce e i frutti di mare vengono conservati in modo professionale alla temperatura ottimale di -2 °C. Ripartite lo spazio della zona a -2 °C a seconda delle vostre esigenze e conservate carne e latticini alla temperatura ottimale di 0 °C nello spazio rimanente. Il display a LED indica quando la zona a -2 °C è attiva.



BioFresh con HydroBreeze

La funzione HydroBreeze garantisce il mantenimento della massima freschezza per frutta e verdura. Produce una nebbiolina fredda che aiuta a preservare più a lungo e in maniera ottimale la frutta e la verdura.



BLU	CBNbsc 778i	Peak
Classe di efficienza energetica: C		
Consumo energetico in 365 giorni/24 ore:		203 / 0,556 kWh¹
Volume totale ² :		473 l
Volume: Vano frigorifero: 208,7 l / Vano BioFresh: 126,2 l / Vano congelatore: 138 l		
Rumorosità (potenza sonora) / Classe di emissione sonora:		34 dB(A) / B, SuperSilent
Classe climatica:		SN-T (da +10 °C a +43 °C)
Porte / Fianchi:		BlackSteel / BlackSteel
Dimensioni esterne in cm (A / L / P)		201,5 / 74,7 / 67,5¹
Prezzo base di acquisto:		€ 3.989,-

Bio Fresh Professional	Hydro Breeze	Fish & Seafood	Duo Cooling	No Frost	Super Cool	Super Frost	Vario Temp	Glass & Steel Interior
Light Tower	Soft System	Soft-Telescopic Rails	Super Silent	Touch & Swipe Display	Vario Space	Smart Device		

Controllo

- Display a colori TFT da 2,4" integrato nella porta, elettronica Touch & Swipe
- Display digitale della temperatura per il vano frigorifero, il vano congelatore e il vano BioFresh
- SmartDeviceBox in dotazione
- Allarme in caso di innalzamento della temperatura: ottico e acustico
- Allarme porta aperta: ottico e acustico

Vano frigorifero e vano BioFresh

- PowerCooling con filtro FreshAir ai carboni attivi e Ambilight
- Allestimento Premium GlassLine, VarioBoxes estraibili, Portauova, Vaschetta per il burro
- 2 ripiani GlassLine, di cui 1 divisibile e rientrabile
- VarioSafe
- Ripiano portabottiglie integrato
- Illuminazione laterale LED
- Illuminazione LED del vano BioFresh
- 2 cassette BioFresh con SoftTelescopic, 1 per frutta e verdura con HydroBreeze, 1 per pesce e frutti di mare, 1 FlexSystem

Vano congelatore ****

- 3 cassette su guide telescopiche, VarioSpace
- Vassoio per cubetti di ghiaccio con coperchio
- Illuminazione LED
- Tempo di conservazione in caso di blackout: 20 ore
- Capacità di congelazione in 24 ore: 10 kg

Caratteristiche

- Maniglie verticali integrate
- Maniglie di trasporto, anteriori e posteriori, ruote posteriori per il trasporto
- Piedini anteriori regolabili in altezza
- Incernieratura delle porte reversibile
- Guarnizione della porta rimovibile
- Parete posteriore, senza condensa, e controporta in BlackSteel

¹ Il consumo energetico indicato è raggiunto utilizzando il distanziatore murale fornito con l'apparecchiatura. Il mancato uso del distanziatore murale non compromette il funzionamento dell'apparecchiatura. Il distanziatore murale aumenta la profondità dell'apparecchiatura di 1,5 cm rispetto a quanto indicato.



BLU	CBNsda 775i	Prime
Classe di efficienza energetica: A		
Consumo energetico in 365 giorni/24 ore:		130 / 0,356 kWh¹
Volume totale ² :		473 l
Volume: Vano frigorifero: 208,7 l / Vano BioFresh: 126,9 l / Vano congelatore: 138 l		
Rumorosità (potenza sonora) / Classe di emissione sonora:		34 dB(A) / B, SuperSilent
Classe climatica:		SN-T (da +10 °C a +43 °C)
Porte / Fianchi:		SmartSteel / Silver
Dimensioni esterne in cm (A / L / P)		201,5 / 74,7 / 67,5¹
Prezzo base di acquisto:		€ 3.699,-

Bio Fresh	Duo Cooling	No Frost	Super Cool	Super Frost	Vario Temp	Glass & Steel Interior	Light Tower	Soft System
Soft-Telescopic Rails	Super Silent	Touch & Swipe Display	Vario Space	Smart Device				

Controllo

- Display a colori TFT da 2,4" integrato nella porta, elettronica Touch & Swipe
- Display digitale della temperatura per il vano frigorifero, il vano congelatore e il vano BioFresh
- SmartDeviceBox in dotazione
- Allarme in caso di innalzamento della temperatura: ottico e acustico
- Allarme porta aperta: ottico e acustico

Vano congelatore ****

- 3 cassette, VarioSpace
- Vassoio per cubetti di ghiaccio
- Illuminazione LED
- Tempo di conservazione in caso di blackout: 20 ore
- Capacità di congelazione in 24 ore: 10 kg
- 2 accumulatori di freddo
- Ripiani in vetro di sicurezza

Caratteristiche

- Maniglie con meccanismo di apertura integrato
- Maniglie di trasporto, anteriori e posteriori, ruote posteriori per il trasporto
- Piedini anteriori regolabili in altezza
- Incernieratura delle porte reversibile
- Guarnizione della porta rimovibile
- Parete posteriore interna in acciaio SmartSteel

Vano frigorifero e vano BioFresh

- PowerCooling con filtro FreshAir ai carboni attivi
- Allestimento Premium GlassLine, VarioBoxes estraibili, Portauova, Vaschetta per il burro
- 2 ripiani GlassLine, di cui 1 divisibile e rientrabile
- VarioSafe
- Ripiano portabottiglie integrato
- Illuminazione laterale LED
- Illuminazione LED del vano BioFresh
- 2 cassette BioFresh con SoftTelescopic, 1 per frutta e verdura, 1 per carne e latticini



Display Touch & Swipe

Con il display Touch & Swipe è possibile accedere ai comandi del frigorifero in modo semplice e intuitivo. Per selezionare le funzioni come SuperCool basta premere e sfiorare i comandi sul display a colori. Con la stessa facilità è possibile regolare anche la temperatura. Inoltre, qui è possibile vedere la temperatura effettiva rilevata all'interno del vano.



NoFrost

Quando aprite il congelatore, desiderate trovare alimenti congelati, ma di sicuro non ghiaccio o brina. NoFrost protegge il vano congelatore dal ghiaccio indesiderato, che oltretutto consuma molta energia generando costi più alti. Grazie a NoFrost, non sarà più necessario sbrinare il vano congelatore con conseguente risparmio di denaro, tempo e fatica.

² In conformità al regolamento UE 2019/2016, rappresentiamo il volume totale come numero intero (arrotondato) e il volume dello scomparto del congelatore e per gli alimenti freschi con una cifra dopo la virgola. Per la gamma completa delle classi di efficienza si rimanda a pagina 290. Conformemente a (EU) 2017/1369 6a.



SoftSystem

Capita spesso di dover aprire e chiudere la porta del frigorifero. Grazie al SoftSystem, la porta si chiude delicatamente e in modo sicuro, facile e silenzioso. Le bottiglie sistemate nei balconcini della controporta rimangono ferme al loro posto - senza sbattere od oscillare.



VarioTemp

Con VarioTemp potete riporre i vostri alimenti con grande flessibilità nel vostro combinato. VarioTemp consente infatti di impostare con precisione la temperatura nel vano congelatore tra -2 °C e +14 °C e di utilizzarlo quindi come zona di refrigerazione supplementare. Questa soluzione è adatta sia per conservare per qualche ora bevande e snack per una festa sia per convertire l'apparecchiatura in uno scomparto cantina per conservare ad esempio le patate.



CBNsdc 765i

Prime

Classe di efficienza energetica:	C
Consumo energetico in 365 giorni/24 ore:	189 / 0,517 kWh¹
Volume totale ² :	423 l
Volume:	Vano frigorifero: 216,3 l / Vano BioFresh: 68,7 l / Vano congelatore: 138 l
Rumorosità (potenza sonora) / Classe di emissione sonora:	34 dB(A) / B, SuperSilent
Classe climatica:	SN-T (da +10 °C a +43 °C)
Porte / Fianchi:	SmartSteel / Silver
Dimensioni esterne in cm (A / L / P)	185,5 / 74,7 / 67,5¹
Prezzo base di acquisto:	€ 2.599,-

Bio Fresh	Duo Cooling	No Frost	Super Cool	Super Frost	Vario Temp	Glass & Steel Interior	Light Tower	Easy Twist Ice
Soft System	Soft-Telescopic Rails	Super Silent	Touch & Swipe Display	Vario Space	Smart Device			

Controllo

- Display a colori TFT da 2,4" dietro la porta, elettronica Touch & Swipe
- Display digitale della temperatura per il vano frigorifero, il vano congelatore e il vano BioFresh
- SmartDeviceBox in dotazione
- Allarme in caso di innalzamento della temperatura: ottico e acustico
- Allarme porta aperta: ottico e acustico

Vano frigorifero e vano BioFresh

- PowerCooling con filtro FreshAir ai carboni attivi
- Allestimento Premium GlassLine, VarioBoxes estraibili, Portauova, Vaschetta per il burro
- 3 ripiani GlassLine, di cui 1 divisibile e rientrabile
- VarioSafe
- Ripiano portabottiglie integrato
- Illuminazione laterale LED
- Illuminazione LED del vano BioFresh
- 1 cassetto BioFresh con SoftTelescopic, 1 per frutta e verdura

Vano congelatore ****

- 3 cassetti, VarioSpace
- EasyTwist-Ice
- Illuminazione LED
- Tempo di conservazione in caso di black-out: 20 ore
- Capacità di congelazione in 24 ore: 10 kg
- Ripiani in vetro di sicurezza

Caratteristiche

- Maniglie con meccanismo di apertura integrato
- Maniglie di trasporto, anteriori e posteriori, ruote posteriori per il trasporto
- Piedini anteriori regolabili in altezza
- Incernieratura delle porte reversibile
- Guarnizione della porta rimovibile
- Parete posteriore interna in acciaio SmartSteel

¹ Il consumo energetico indicato è raggiunto utilizzando il distanziatore murale fornito con l'apparecchiatura. Il mancato uso del distanziatore murale non compromette il funzionamento dell'apparecchiatura. Il distanziatore murale aumenta la profondità dell'apparecchiatura di 1,5 cm rispetto a quanto indicato.



SmartDevice

Siete pronti per un futuro all'insegna della smart home? Le apparecchiature Liebherr sì. Lo SmartDeviceBox è già integrato in alcuni modelli e integrabile in tutti gli altri (SmartDevice ready) e collega a Internet la vostra apparecchiatura Liebherr. Lo SmartDeviceBox si installa in pochi passaggi e spalanca le porte di un mondo digitale ricco di possibilità.



EasyFresh

Il nostro cassetto EasyFresh aiuta a preservare tutta la freschezza dei prodotti appena acquistati. Che si tratti di frutta o verdura non confezionata: qui tutto viene conservato in modo ottimale. La presenza di alimenti determina un aumento dell'umidità all'interno del cassetto. Così gli alimenti restano freschi a lungo.



CNsfa 7723

Plus

Classe di efficienza energetica:	A
Consumo energetico in 365 giorni/24 ore:	118 / 0,323 kWh¹
Volume totale ² :	485 l
Volume:	Vano frigorifero: 347,7 l / Vano congelatore: 138 l
Rumorosità (potenza sonora) / Classe di emissione sonora:	35 dB(A) / B, SuperSilent
Classe climatica:	SN-T (da +10 °C a +43 °C)
Porte / Fianchi:	SteelFinish / Silver
Dimensioni esterne in cm (A / L / P)	201,5 / 74,7 / 67,5¹
Prezzo base di acquisto:	€ 2.499,-

Easy Fresh	Duo Cooling	No Frost	Super Cool	Super Frost	Super Silent	Touch Display	Vario Space	Smart Device Ready
------------	-------------	----------	------------	-------------	--------------	---------------	-------------	--------------------

Controllo

- Display LCD monocromatico dietro la porta, con controllo Touch
- Display digitale della temperatura per il vano frigorifero e il vano congelatore
- Predisposto per SmartDeviceBox - da ordinare separatamente
- Allarme in caso di innalzamento della temperatura: ottico e acustico
- Allarme porta aperta: ottico e acustico

Vano frigorifero

- PowerCooling con filtro FreshAir ai carboni attivi
- Allestimento Premium GlassLine, Portauova, FlexCube
- 5 ripiani GlassLine, di cui 1 divisibile e rientrabile
- VarioSafe
- Ripiano ondulato portabottiglie
- Illuminazione LED dall'alto
- 1 cassetto EasyFresh su binari di scorrimento integrati

Vano congelatore ****

- 3 cassetti, VarioSpace
- Vassoio per cubetti di ghiaccio
- Tempo di conservazione in caso di black-out: 20 ore
- Capacità di congelazione in 24 ore: 10 kg
- Ripiani in vetro di sicurezza

Caratteristiche

- Maniglie verticali integrate
- Maniglie di trasporto, anteriori e posteriori, ruote posteriori per il trasporto
- Piedini anteriori regolabili in altezza
- Incernieratura delle porte reversibile
- Guarnizione della porta rimovibile

² In conformità al regolamento UE 2019/2016, rappresentiamo il volume totale come numero intero (arrotondato) e il volume dello scomparto del congelatore e per gli alimenti freschi con una cifra dopo la virgola. Per la gamma completa delle classi di efficienza si rimanda a pagina 290. Conformemente a (EU) 2017/1369 da.



CBNstb 579i
Peak

Classe di efficienza energetica:	B
Consumo energetico in 365 giorni/24 ore:	144 / 0,394 kWh¹
Volume totale ² :	362 l
Volume: Vano frigorifero: 160,3 l / Vano BioFresh: 98,7 l / Vano congelatore: 104 l	
Rumorosità (potenza sonora)/ Classe di emissione sonora:	33 dB(A)/ B, SuperSilent
Classe climatica:	SN-T (da +10 °C a +43 °C)
Porte/ Fianchi:	SmartSteel / SmartSteel
Dimensioni esterne in cm (A/L/P)	201,5 / 59,7 / 67,5¹
Prezzo base di acquisto:	€ 3.639,-

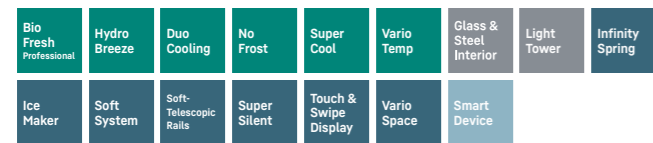

- Controllo**
- Display a colori TFT da 2,4" integrato nella porta, elettronica Touch & Swipe
 - Display digitale della temperatura per il vano frigorifero, il vano congelatore e il vano BioFresh
 - SmartDeviceBox in dotazione
 - Allarme in caso di innalzamento della temperatura: ottico e acustico
 - Allarme porta aperta: ottico e acustico

- Vano frigorifero e vano BioFresh**
- PowerCooling con filtro FreshAir ai carboni attivi e Ambilight
 - Allestimento Premium GlassLine, VarioBoxes estraibili, Portauova, Vaschetta per il burro
 - 2 ripiani GlassLine, di cui 1 divisibile e rientrabile
 - VarioSafe
 - Ripiano portabottiglie integrato
 - Illuminazione laterale LED
 - Illuminazione LED del vano BioFresh
 - 2 cassette BioFresh con SoftTelescopic, 1 per frutta e verdura con HydroBreeze, 1 per carne e latticini, 1 FlexSystem
 - InfinitySpring con connessione fissa all'impianto idrico da 3/4"

- Vano congelatore ******
- 3 cassette, di cui 2 su guide telescopiche, VarioSpace
 - IceMaker con connessione fissa all'impianto idrico da 3/4"; Illuminazione LED
 - Produzione di cubetti di ghiaccio in 24 ore: 1,2 kg
 - Scomparto per il ghiaccio 5,4 kg
 - Illuminazione LED
 - Tempo di conservazione in caso di black-out: 20 ore
 - Capacità di congelazione in 24 ore: 10 kg
 - Ripiani in vetro di sicurezza

- Caratteristiche**
- Maniglie verticali integrate
 - Maniglie di trasporto, anteriori e posteriori, ruote posteriori per il trasporto
 - Piedini anteriori regolabili in altezza
 - Incernieratura delle porte reversibile
 - Guarnizione della porta rimovibile
 - Parete posteriore, senza condensa, e controporta in acciaio SmartSteel

¹ Il consumo energetico indicato è raggiunto utilizzando il distanziatore murale fornito con l'apparecchiatura. Il mancato uso del distanziatore murale non compromette il funzionamento dell'apparecchiatura. Il distanziatore murale aumenta la profondità dell'apparecchiatura di 1,5 cm rispetto a quanto indicato.



CBNsda 572i
Plus

Classe di efficienza energetica:	A
Consumo energetico in 365 giorni/24 ore:	116 / 0,317 kWh¹
Volume totale ² :	360 l
Volume: Vano frigorifero: 158,8 l / Vano BioFresh: 98,9 l / Vano congelatore: 103 l	
Rumorosità (potenza sonora)/ Classe di emissione sonora:	34 dB(A)/ B, SuperSilent
Classe climatica:	SN-T (da +10 °C a +43 °C)
Porte/ Fianchi:	SmartSteel / Silver
Dimensioni esterne in cm (A/L/P)	201,5 / 59,7 / 67,5¹
Prezzo base di acquisto:	€ 2.199,-



- Controllo**
- Display LCD monocromatico dietro la porta, con controllo Touch
 - Display digitale della temperatura per il vano frigorifero e il vano congelatore
 - SmartDeviceBox in dotazione
 - Allarme in caso di innalzamento della temperatura: ottico e acustico
 - Allarme porta aperta: ottico e acustico

- Vano frigorifero e vano BioFresh**
- PowerCooling con filtro FreshAir ai carboni attivi
 - Mensole della controporta in plastica, Portauova, FlexCube
 - 3 ripiani GlassLine, di cui 1 divisibile e rientrabile
 - Ripiano portabottiglie integrato
 - Illuminazione LED dall'alto
 - 2 cassette BioFresh su guide telescopiche, 1 per frutta e verdura, 1 per carne e latticini

- Vano congelatore ******
- 3 cassette, VarioSpace
 - EasyTwist-Ice
 - Tempo di conservazione in caso di black-out: 20 ore
 - Capacità di congelazione in 24 ore: 10 kg
 - Ripiani in vetro di sicurezza

- Caratteristiche**
- Maniglie verticali integrate
 - Maniglie di trasporto, anteriori e posteriori, ruote posteriori per il trasporto
 - Piedini anteriori regolabili in altezza
 - Incernieratura delle porte reversibile
 - Guarnizione della porta rimovibile

² In conformità al regolamento UE 2019/2016, rappresentiamo il volume totale come numero intero (arrotondato) e il volume dello scomparto del congelatore e per gli alimenti freschi con una cifra dopo la virgola. Per la gamma completa delle classi di efficienza si rimanda a pagina 290. Conformemente a (EU) 2017/1369 6a.



CNbdc 573i
Plus

Classe di efficienza energetica:	C
Consumo energetico in 365 giorni/24 ore:	162 / 0,443 kWh¹
Volume totale ² :	371 l
Volume: Vano frigorifero: 267,9 l / Vano congelatore: 103 l	
Rumorosità (potenza sonora)/ Classe di emissione sonora:	35 dB(A)/ B, SuperSilent
Classe climatica:	SN-T (da +10 °C a +43 °C)
Porte/ Fianchi:	BlackSteel / Nero
Dimensioni esterne in cm (A/L/P)	201,5 / 59,7 / 67,5¹
Prezzo base di acquisto:	€ 1.629,-



- Controllo**
- Display a colori TFT da 2,4" integrato nella porta, elettronica Touch & Swipe
 - Display digitale della temperatura per il vano frigorifero e il vano congelatore
 - SmartDeviceBox in dotazione
 - Allarme in caso di innalzamento della temperatura: ottico e acustico
 - Allarme porta aperta: ottico e acustico

- Vano frigorifero**
- PowerCooling con filtro FreshAir ai carboni attivi
 - Mensole della controporta in plastica, Portauova, FlexCube
 - 5 ripiani GlassLine, di cui 1 divisibile e rientrabile
 - VarioSafe
 - Ripiano ondulato portabottiglie
 - Illuminazione LED dall'alto
 - 1 cassetto EasyFresh su binari di scorrimento integrati

- Vano congelatore ******
- 3 cassette, VarioSpace
 - EasyTwist-Ice
 - Tempo di conservazione in caso di black-out: 20 ore
 - Capacità di congelazione in 24 ore: 10 kg
 - Ripiani in vetro di sicurezza

- Caratteristiche**
- Maniglie verticali integrate
 - Maniglie di trasporto, anteriori e posteriori, ruote posteriori per il trasporto
 - Piedini anteriori regolabili in altezza
 - Incernieratura delle porte reversibile
 - Guarnizione della porta rimovibile



CNsda 5723
Plus

Classe di efficienza energetica:	A
Consumo energetico in 365 giorni/24 ore:	104 / 0,284 kWh¹
Volume totale ² :	371 l
Volume:	Vano frigorifero: 267,9 l / Vano congelatore: 103 l
Rumorosità (potenza sonora)/ Classe di emissione sonora:	34 dB(A) / B, SuperSilent
Classe climatica:	SN-T (da +10 °C a +43 °C)
Porte / Fianchi:	SmartSteel / Silver
Dimensioni esterne in cm (A/L/P)	201,5 / 59,7 / 67,5¹
Prezzo base di acquisto:	€ 1.999,-



Controllo

- Display LCD monocromatico dietro la porta, con controllo Touch
- Display digitale della temperatura per il vano frigorifero e il vano congelatore
- Predisposto per SmartDeviceBox - da ordinare separatamente
- Allarme in caso di innalzamento della temperatura: ottico e acustico
- Allarme porta aperta: ottico e acustico

Vano frigorifero

- PowerCooling con filtro FreshAir ai carboni attivi
- Mensole della controporta in plastica, Portauova, FlexCube
- 5 ripiani GlassLine, di cui 1 divisibile e rientrabile
- VarioSafe
- Ripiano ondulato portabottiglie
- Illuminazione LED dall'alto
- 1 cassetto EasyFresh su binari di scorrimento integrati

Vano congelatore ****

- 3 cassette, VarioSpace
- EasyTwist-Ice
- Tempo di conservazione in caso di black-out: 20 ore
- Capacità di congelazione in 24 ore: 10 kg
- Ripiani in vetro di sicurezza

Caratteristiche

- Maniglie verticali integrate
- Maniglie di trasporto, anteriori e posteriori, ruote posteriori per il trasporto
- Piedini anteriori regolabili in altezza
- Incernieratura delle porte reversibile
- Guarnizione della porta rimovibile



SBNsdd 526i
Prime

Classe di efficienza energetica:	D
Consumo energetico in 365 giorni/24 ore:	171 / 0,468 kWh¹
Volume totale ² :	313 l
Volume:	Vano BioFresh: 180,7 l / Vano congelatore: 133 l
Rumorosità (potenza sonora)/ Classe di emissione sonora:	34 dB(A) / B, SuperSilent
Classe climatica:	SN-T (da +10 °C a +43 °C)
Porte / Fianchi:	SmartSteel / Silver
Dimensioni esterne in cm (A/L/P)	185,5 / 59,7 / 67,5¹
Prezzo base di acquisto:	€ 3.180,-

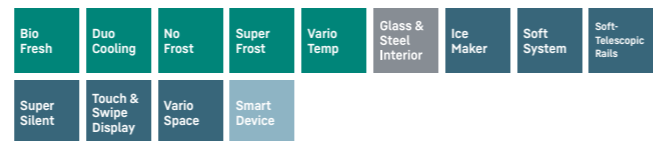

Controllo

- Display a colori TFT da 2,4" dietro la porta, elettronica Touch & Swipe
- Display digitale della temperatura per il vano BioFresh e il vano congelatore
- SmartDeviceBox in dotazione
- Allarme in caso di innalzamento della temperatura: ottico e acustico
- Allarme porta aperta: ottico e acustico

Vano frigorifero e vano BioFresh

- PowerCooling con filtro FreshAir ai carboni attivi
- Allestimento Premium GlassLine, VarioBoxes estraibili
- 1 ripiano GlassLine, di cui 1 divisibile e rientrabile
- Ripiano portabottiglie integrato
- Illuminazione LED dall'alto
- Illuminazione LED del vano BioFresh
- 2 cassette BioFresh con SoftTelescopic, 2 per frutta e verdura

Vano congelatore ****

- 4 cassette, VarioSpace
- IceMaker con connessione fissa all'impianto idrico da 3/4"
- Produzione di cubetti di ghiaccio in 24 ore: 1,2 kg
- Scomparto per il ghiaccio 5,4 kg
- Illuminazione LED
- Tempo di conservazione in caso di black-out: 20 ore
- Capacità di congelazione in 24 ore: 10 kg
- Ripiani in vetro di sicurezza

Caratteristiche

- Parete laterale destra riscaldata per essere affiancata a frigoriferi, congelatori o cantine
- Maniglie con meccanismo di apertura integrato
- Maniglie di trasporto, anteriori e posteriori, ruote posteriori per il trasporto
- Piedini anteriori regolabili in altezza
- Incernieratura delle porte a sinistra, reversibile
- Guarnizione della porta rimovibile
- Parete posteriore interna in acciaio SmartSteel



SCNsdc 525i
Prime

Classe di efficienza energetica:	C
Consumo energetico in 365 giorni/24 ore:	161 / 0,441 kWh¹
Volume totale ² :	331 l
Volume:	Vano frigorifero: 228,7 l / Vano congelatore: 103 l
Rumorosità (potenza sonora)/ Classe di emissione sonora:	34 dB(A) / B, SuperSilent
Classe climatica:	SN-T (da +10 °C a +43 °C)
Porte / Fianchi:	SmartSteel / Silver
Dimensioni esterne in cm (A/L/P)	185,5 / 59,7 / 67,5¹
Prezzo base di acquisto:	€ 2.129,-

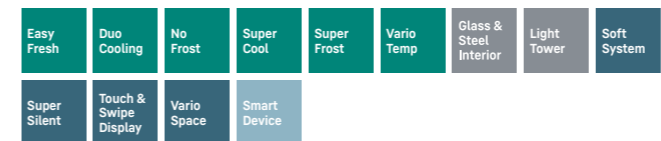

Controllo

- Display a colori TFT da 2,4" dietro la porta, elettronica Touch & Swipe
- Display digitale della temperatura per il vano frigorifero e il vano congelatore
- SmartDeviceBox in dotazione
- Allarme in caso di innalzamento della temperatura: ottico e acustico
- Allarme porta aperta: ottico e acustico

Vano frigorifero

- PowerCooling con filtro FreshAir ai carboni attivi
- Allestimento Premium GlassLine, VarioBoxes estraibili, Portauova, Vaschetta per il burro
- 4 ripiani GlassLine, di cui 1 divisibile e rientrabile
- VarioSafe
- Ripiano ondulato portabottiglie
- Illuminazione laterale LED
- 1 cassetto EasyFresh su guide telescopiche

Vano congelatore ****

- 3 cassette, VarioSpace
- Vassoio per cubetti di ghiaccio con coperchio
- Illuminazione LED
- Tempo di conservazione in caso di black-out: 20 ore
- Capacità di congelazione in 24 ore: 10 kg
- Ripiani in vetro di sicurezza

Caratteristiche

- Parete laterale sinistra riscaldata per essere affiancata a frigoriferi, congelatori o cantine
- VarioBoxes estraibili, Portauova, Vaschetta per il burro
- Maniglie di trasporto, anteriori e posteriori, ruote posteriori per il trasporto
- Piedini anteriori regolabili in altezza
- Incernieratura delle porte reversibile
- Guarnizione della porta rimovibile
- Parete posteriore interna in acciaio SmartSteel



CNsdc 5203
Pure

Classe di efficienza energetica:	C
Consumo energetico in 365 giorni/24 ore:	161 / 0,441 kWh¹
Volume totale ² :	330 l
Volume:	Vano frigorifero: 227,1 l / Vano congelatore: 103 l
Rumorosità (potenza sonora)/ Classe di emissione sonora:	35 dB(A) / B, SuperSilent
Classe climatica:	SN-T (da +10 °C a +43 °C)
Porte / Fianchi:	SmartSteel / Silver
Dimensioni esterne in cm (A/L/P)	185,5 / 59,7 / 67,5¹
Prezzo base di acquisto:	€ 1.319,-



Controllo

- Display LCD monocromatico dietro la porta, con controllo Touch
- Display digitale della temperatura per il vano frigorifero e il vano congelatore
- Predisposto per SmartDeviceBox - da ordinare separatamente
- Allarme in caso di innalzamento della temperatura: ottico e acustico
- Allarme porta aperta: ottico e acustico

Vano frigorifero

- PowerCooling con filtro FreshAir ai carboni attivi
- Mensole della controporta in plastica, Portauova
- 4 ripiani GlassLine
- Illuminazione LED dall'alto
- 1 cassetto EasyFresh su binari di scorrimento integrati

Vano congelatore ****

- 3 cassette, VarioSpace
- Tempo di conservazione in caso di black-out: 20 ore
- Capacità di congelazione in 24 ore: 10 kg
- Ripiani in vetro di sicurezza

Caratteristiche

- Maniglie verticali integrate
- Maniglie di trasporto, anteriori e posteriori, ruote posteriori per il trasporto
- Piedini anteriori regolabili in altezza
- Incernieratura delle porte reversibile
- Guarnizione della porta rimovibile

¹ Il consumo energetico indicato è raggiunto utilizzando il distanziatore murale fornito con l'apparecchiatura. Il mancato uso del distanziatore murale non compromette il funzionamento dell'apparecchiatura. Il distanziatore murale aumenta la profondità dell'apparecchiatura di 1,5 cm rispetto a quanto indicato.

² In conformità al regolamento UE 2019/2016, rappresentiamo il volume totale come numero intero (arrotondato) e il volume dello scomparto del congelatore e per gli alimenti freschi con una cifra dopo la virgola. Per la gamma completa delle classi di efficienza si rimanda a pagina 290. Conformemente a (EU) 2017/1369 6a.

Frigoriferi



SRBstc 529i Δ Serie Peak

Posizionamento Libero

Frigoriferi



○ Serie Pure

◇ Serie Plus

◻ Serie Prime

△ Serie Peak

	○ Serie Pure	◇ Serie Plus	◻ Serie Prime	△ Serie Peak
Tecnologia di refrigerazione	EasyFresh su guide integrate	EasyFresh su guide integrate BioFresh su guide telescopiche	EasyFresh su guide telescopiche BioFresh con SoftTelescopic	EasyFresh su guide telescopiche BioFresh Professional con SoftTelescopic HydroBreeze Cassetto Fish & Seafood
Comfort e flessibilità	Filtro FreshAir	Filtro FreshAir Piano in vetro divisibile VarioSafe	Filtro FreshAir Piano in vetro divisibile Sistema di chiusura SoftSystem VarioSafe VarioBox Burriera	Filtro FreshAir Piano in vetro divisibile Sistema di chiusura SoftSystem VarioSafe VarioBox Burriera
Design	Portauova Ripiano per bottiglie	Portauova Ripiano per bottiglie	Portauova variabile Ripiano per bottiglie	Portauova variabile Ripiano per bottiglie FlexSystem
	illuminazione con plafoniera	illuminazione con plafoniera o illuminazione laterale	LightTower illuminazione Cassetto BioFresh	LightTower illuminazione Cassetto BioFresh illuminazione ventilatore
			Parete posteriore in SmartSteel	Parete posteriore in SmartSteel Porta interna SmartSteel
	Vetro trasparente Ripiani con effetto acciaio inox	Vetro trasparente Ripiani con effetto acciaio inox	Vetro satinato Ripiani in vetro e acciaio inox	Vetro satinato Ripiani in vetro e acciaio inox
	Display touch Display dietro la porta	Display touch Display dietro la porta	Display Touch & Swipe Display dietro la porta	Display Touch & Swipe Display dietro la porta
	Maniglia incassata	Maniglia incassata	Maniglia tubolare con meccanismo di apertura	Maniglia incassata
Connectivity (SmartDeviceBox)	integrabile	integrabile	integrabile	integrabile o integrato (modelli "i")
Acqua				InfinitySpring nei modelli SBS

La differenziazione delle dotazioni è ancora più evidente nelle serie superiori.

Vantaggi per gli accessori



Cassetto per frutta e verdura

Insalata o fragole belle croccanti? Gli alimenti più delicati meritano un posto speciale per rimanere freschi più a lungo: Cassetti BioFresh. Nel cassetto "Fruit & Vegetable" la temperatura è prossima a 0 °C. In combinazione con l'umidità che vi regna costantemente, grazie alla chiusura ermetica, questo fa sì che la frutta e la verdura non confezionate vi si trovino a meraviglia. Non è necessario regolare nulla.



EasyFresh

Il nostro cassetto EasyFresh aiuta a preservare tutta la freschezza dei prodotti appena acquistati. Che si tratti di frutta o verdura non confezionata: qui tutto viene conservato in modo ottimale. La presenza di alimenti determina un aumento dell'umidità all'interno del cassetto. Così gli alimenti restano freschi a lungo.



Illuminazione laterale LED su un lato

Per una visione d'insieme veloce in frigorifero: l'illuminazione laterale LED aiuta a tenere sotto controllo gli alimenti. I LED sono posizionati in modo che il fascio luminoso sia diretto verso l'alto e verso il basso. E poiché i LED sono integrati a filo delle pareti laterali, si mantiene completamente il prezioso spazio utilizzabile.

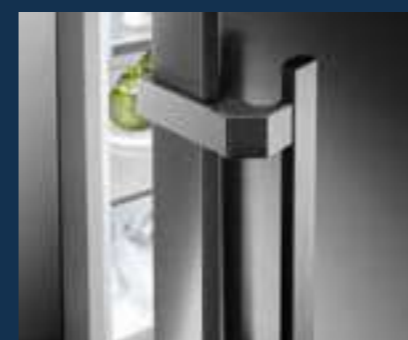

Maniglia tubolare con meccanismo di apertura integrato

Come aprire in modo semplice: la pratica ed elegante maniglia con meccanismo di apertura integrato permette di aprire la porta con poco sforzo, anche più volte consecutivamente. Le eleganti maniglie dal design minimalista sono un ulteriore elemento di spicco per il frigorifero.



Balconcino

State cercando un luogo sicuro dove riporre le vostre bevande o i vostri alimenti? E volete che sia facile da raggiungere? I nostri balconcini regolabili in altezza offrono entrambe le cose, grazie ai ripiani in vetro di sicurezza e alle guide in acciaio inox. Inoltre, il supporto per le bottiglie posizionabile a piacere ed estraibile assicura che le vostre bottiglie stiano al sicuro.



Ripiano per le bottiglie sopra i cassetti BioFresh

Sono in arrivo degli ospiti e si vuole mettere in fresco qualche bevanda più del solito? Il ripiano per le bottiglie sopra i cassetti BioFresh serve proprio a questo: basta rimuovere con un semplice gesto il piano in vetro sopra il ripiano per le bottiglie per conservare e raffreddare bottiglie di varie dimensioni in tutta sicurezza.



Ripiano per 3 bottiglie

Ora le bottiglie rimangono al loro posto: con il ripiano per le bottiglie da 3, è possibile conservare in modo sicuro tre bottiglie nel frigorifero in attesa di utilizzarle. Il ripiano per le bottiglie può essere posizionato su qualsiasi piano in vetro e risulta quindi estremamente flessibile. E se si ha bisogno di spazio per qualcos'altro, è sufficiente rimuovere il ripiano dal frigorifero.



LightTower

Per un'illuminazione ottimale dell'interno: le LightTower presentano gli alimenti con la luce migliore e sono posizionate in modo tale che il frigorifero pieno sia sempre illuminato su un'ampia superficie. L'integrazione a filo nelle pareti laterali lascia inoltre più spazio agli alimenti.



Cambio incernieratura della porta del vano congelatore integrato

Cambiate il verso di apertura della porta del vostro vano congelatore 4* in modo rapido e flessibile: grazie all'intelligente regolatore scorrevole lo si può fare in pochi secondi e senza che siano richieste abilità particolari. È sufficiente impostare il regolatore del vano congelatore 4* a destra o a sinistra: il gioco è fatto.



SoftTelescopic

È un piacere aprire i cassetti BioFresh: non solo per la freschezza degli alimenti, ma anche per la facilità con cui si aprono oltre al fatto che si chiudono dolcemente e in modo quasi automatico. Questo grazie alle guide telescopiche su cui i cassetti scivolano dolcemente verso l'esterno. E poiché si estendono completamente, si ha una visione ottimale del contenuto.



FlexSystem

I frutti piccoli e delicati possono facilmente sfuggire alla vista o essere schiacciati nel frigorifero. Ecco perché Liebherr ha creato il sistema FlexSystem: due contenitori posizionabili a proprio piacimento all'interno degli ampi cassetti BioFresh assicurano ordine e visibilità ottimali. E proteggono in modo affidabile anche il lampone più piccolo da ammaccature o commistioni con altri alimenti.



Spazio per la teglia da forno

Volete mantenere fresca la torta di frutta che avete appena sfornato? O la pizza già preparata che volete mettere in forno più tardi? Basta infilare la teglia nel Liebherr: offre spazio a sufficienza anche per una teglia da forno. Particolarmente pratico: è possibile inserire ed estrarre la teglia quando la porta è aperta a 90°.



Interno BlackSteel

Date alla vostra cucina dal design moderno e scuro l'accento essenziale: un Liebherr con un elegante interno BlackSteel. Il pannello posteriore dell'apparecchiatura e la controporta colpiscono per le loro superfici in acciaio inox nero. La finitura antimpronta lo rende resistente alle impronte digitali. Anche le rifiniture sono in BlackSteel e completano l'elegante look scuro.



BioFresh Professional con Fish & Seafood

Per tutti gli amanti del pesce: Nel cassetto Fish & Seafood, il pesce e i frutti di mare sono conservati alla temperatura ottimale di -2 °C, in modo professionale come dal pescivendolo. La dimensione della zona a -2 °C può essere regolata in modo flessibile, così da poter conservare carne e latticini alla temperatura ottimale di 0 °C nell'area rimanente.



BLU	SRBb5c 529i	Peak
Classe di efficienza energetica:		
Consumo energetico in 365 giorni/24 ore:		108 / 0,295 kWh¹
Volume totale ² :		386 l
Volume:		Vano frigorifero: 246,2 l / Vano BioFresh: 140,6 l
Rumorosità (potenza sonora) / Classe di emissione sonora:		34 dB(A) / B, SuperSilent
Classe climatica:		SN-T (da +10 °C a +43 °C)
Porte / Fianchi:		BlackSteel / BlackSteel
Dimensioni esterne in cm (A / L / P)		185,5 / 59,7 / 67,5¹
Prezzo base di acquisto:		€ 3.129,-

Bio Fresh Professional	Hydro Breeze	Super Cool	Glass & Steel Interior	Light Tower	Infinity Spring	Soft System	Soft Telescopic Rails	Super Silent
Touch & Swipe Display	Smart Device							

Controllo

- Display a colori TFT da 2,4" dietro la porta, elettronica Touch & Swipe
- Display digitale della temperatura per il vano frigorifero e il vano BioFresh
- SmartDeviceBox in dotazione
- Allarme porta aperta: ottico e acustico

Vano frigorifero e vano BioFresh

- PowerCooling con filtro FreshAir ai carboni attivi e Ambilight
- Allestimento Premium GlassLine, VarioBoxes estraibili, Portauova, Vaschetta per il burro
- 4 ripiani GlassLine, di cui 1 divisibile e rientrabile
- VarioSafe
- Ripiano portabottiglie integrato
- Illuminazione laterale LED
- Illuminazione LED del vano BioFresh
- 3 cassette BioFresh con SoftTelescopic, 2 per frutta e verdura, di cui 1 con HydroBreeze, 1 per carne e latticini
- InfinitySpring con connessione fissa all'impianto idrico da 3/4"

Caratteristiche

- Parete laterale sinistra riscaldata per essere affiancata a frigoriferi, congelatori o cantine
- Maniglia con meccanismo di apertura integrato BlackSteel-Look
- Maniglie di trasporto, anteriori e posteriori, ruote posteriori per il trasporto
- Piedini anteriori regolabili in altezza
- Incernieratura delle porte reversibile
- Guarnizione della porta rimovibile
- Parete posteriore, senza condensa, e controporta in BlackSteel

¹ Il consumo energetico indicato è raggiunto utilizzando il distanziatore murale fornito con l'apparecchiatura. Il mancato uso del distanziatore murale non compromette il funzionamento dell'apparecchiatura. Il distanziatore murale aumenta la profondità dell'apparecchiatura di 1,5 cm rispetto a quanto indicato.



BLU	SRBstc 529i	Peak
Classe di efficienza energetica:		
Consumo energetico in 365 giorni/24 ore:		108 / 0,295 kWh¹
Volume totale ² :		386 l
Volume:		Vano frigorifero: 246,2 l / Vano BioFresh: 140,6 l
Rumorosità (potenza sonora) / Classe di emissione sonora:		34 dB(A) / B, SuperSilent
Classe climatica:		SN-T (da +10 °C a +43 °C)
Porte / Fianchi:		SmartSteel / SmartSteel
Dimensioni esterne in cm (A / L / P)		185,5 / 59,7 / 67,5¹
Prezzo base di acquisto:		€ 3.129,-

Bio Fresh Professional	Hydro Breeze	Super Cool	Glass & Steel Interior	Light Tower	Infinity Spring	Soft System	Soft Telescopic Rails	Super Silent
Touch & Swipe Display	Smart Device							

Controllo

- Display a colori TFT da 2,4" dietro la porta, elettronica Touch & Swipe
- Display digitale della temperatura per il vano frigorifero e il vano BioFresh
- SmartDeviceBox in dotazione
- Allarme porta aperta: ottico e acustico

Vano frigorifero e vano BioFresh

- PowerCooling con filtro FreshAir ai carboni attivi e Ambilight
- Allestimento Premium GlassLine, VarioBoxes estraibili, Portauova, Vaschetta per il burro
- 4 ripiani GlassLine, di cui 1 divisibile e rientrabile
- VarioSafe
- Ripiano portabottiglie integrato
- Illuminazione laterale LED
- Illuminazione LED del vano BioFresh
- 3 cassette BioFresh con SoftTelescopic, 2 per frutta e verdura, di cui 1 con HydroBreeze, 1 per carne e latticini, 1 FlexSystem
- InfinitySpring con connessione fissa all'impianto idrico da 3/4"

Caratteristiche

- Parete laterale sinistra riscaldata per essere affiancata a frigoriferi, congelatori o cantine
- Maniglia con meccanismo di apertura integrato
- Maniglie di trasporto, anteriori e posteriori, ruote posteriori per il trasporto
- Piedini anteriori regolabili in altezza
- Incernieratura delle porte reversibile
- Guarnizione della porta rimovibile
- Parete posteriore, senza condensa, e controporta in acciaio SmartSteel



SoftTelescopic

È un piacere aprire i cassetti BioFresh: non solo per la freschezza degli alimenti, ma anche per la facilità con cui si aprono oltre al fatto che si chiudono dolcemente e in modo quasi automatico. Questo grazie alle guide telescopiche su cui i cassetti scivolano dolcemente verso l'esterno. E poiché si estendono completamente, si ha una visione ottimale del contenuto.



LightTower

Per un'illuminazione ottimale dell'interno: le LightTower presentano gli alimenti con la luce migliore e sono posizionate in modo tale che il frigorifero pieno sia sempre illuminato su un'ampia superficie. L'integrazione a filo nelle pareti laterali lascia inoltre più spazio agli alimenti.

² In conformità al regolamento UE 2019/2016, rappresentiamo il volume totale come numero intero (arrotondato) e il volume dello scomparto del congelatore e per gli alimenti freschi con una cifra dopo la virgola. Per la gamma completa delle classi di efficienza si rimanda a pagina 290. Conformemente a (EU) 2017/1369 da.



Ripiano per le bottiglie sopra i cassetti BioFresh

Sono in arrivo degli ospiti e si vuole mettere in fresco qualche bevanda più del solito? Il ripiano per le bottiglie sopra i cassetti BioFresh serve proprio a questo: basta rimuovere con un semplice gesto il piano in vetro sopra il ripiano per le bottiglie per conservare e raffreddare bottiglie di varie dimensioni in tutta sicurezza.



Spazio per la teglia da forno

Volete mantenere fresca la torta di frutta che avete appena sfornato? O la pizza già preparata che volete mettere in forno più tardi? Basta infilare la teglia nel Liebherr: offre spazio a sufficienza anche per una teglia da forno. Particolarmente pratico: è possibile inserire ed estrarre la teglia quando la porta è aperta a 90°.



BLU	SRBsdd 526i	Prime
Classe di efficienza energetica: D		
Consumo energetico in 365 giorni/24 ore:	134 / 0,367 kWh¹	
Volume totale ² :	384 l	
Volume:	Vano frigorifero: 245,8 l / Vano BioFresh: 138,4 l	
Rumorosità (potenza sonora) / Classe di emissione sonora:	34 dB(A) / B, SuperSilent	
Classe climatica:	SN-T (da +10 °C a +43 °C)	
Porte / Fianchi:	SmartSteel / Silver	
Dimensioni esterne in cm (A / L / P)	185,5 / 59,7 / 67,5¹	
Prezzo base di acquisto:	€ 2.449,-	

Bio Fresh Professional	Fish & Seafood	Super Cool	Glass & Steel Interior	Light Tower	Soft System	Soft-Telescopic Rails	Super Silent	Touch & Swipe Display
Smart Device								

- Controllo**
- Display a colori TFT da 2,4" dietro la porta, elettronica Touch & Swipe
 - Display digitale della temperatura per il vano frigorifero e il vano BioFresh
 - SmartDeviceBox in dotazione
 - Allarme porta aperta: ottico e acustico

- Vano frigorifero e vano BioFresh**
- PowerCooling con filtro FreshAir ai carboni attivi
 - Allestimento Premium GlassLine, VarioBoxes estraibili, Portauova, Vaschetta per il burro
 - 4 ripiani GlassLine, di cui 1 divisibile e rientrabile
 - VarioSafe
 - Ripiano portabottiglie integrato
 - Illuminazione laterale LED
 - Illuminazione LED del vano BioFresh
 - 3 cassetti BioFresh con SoftTelescopic, 1 per frutta e verdura, 1 per pesce e frutti di mare, 1 per carne e latticini

- Caratteristiche**
- Parete laterale sinistra riscaldata per essere affiancata a frigoriferi, congelatori o cantine
 - Maniglia con meccanismo di apertura integrato
 - Maniglie di trasporto, anteriori e posteriori, ruote posteriori per il trasporto
 - Piedini anteriori regolabili in altezza
 - Incernieratura delle porte reversibile
 - Guarnizione della porta rimovibile
 - Parete posteriore interna in acciaio SmartSteel

¹ Il consumo energetico indicato è raggiunto utilizzando il distanziatore murale fornito con l'apparecchiatura. Il mancato uso del distanziatore murale non compromette il funzionamento dell'apparecchiatura. Il distanziatore murale aumenta la profondità dell'apparecchiatura di 1,5 cm rispetto a quanto indicato.



BLU	SRsdc 525i	Prime
Classe di efficienza energetica: C		
Consumo energetico in 365 giorni/24 ore:	79 / 0,216 kWh¹	
Volume totale ² :	401 l	
Rumorosità (potenza sonora) / Classe di emissione sonora:	35 dB(A) / B, SuperSilent	
Classe climatica:	SN-T (da +10 °C a +43 °C)	
Porte / Fianchi:	SmartSteel / Silver	
Dimensioni esterne in cm (A / L / P)	185,5 / 59,7 / 67,5¹	
Prezzo base di acquisto:	€ 2.369,-	

Easy Fresh	Super Cool	Glass & Steel Interior	Light Tower	Soft System	Super Silent	Touch & Swipe Display	Smart Device
------------	------------	------------------------	-------------	-------------	--------------	-----------------------	--------------

- Controllo**
- Display a colori TFT da 2,4" dietro la porta, elettronica Touch & Swipe
 - Display digitale della temperatura
 - SmartDeviceBox in dotazione
 - Allarme porta aperta: ottico e acustico

- Vano frigorifero**
- PowerCooling con filtro FreshAir ai carboni attivi
 - Allestimento Premium GlassLine, VarioBoxes estraibili, Portauova, Vaschetta per il burro
 - 6 ripiani GlassLine, di cui 1 divisibile e rientrabile
 - VarioSafe
 - Ripiano ondulato portabottiglie
 - Illuminazione laterale LED
 - 1 cassetto EasyFresh su guide telescopiche

- Caratteristiche**
- Parete laterale sinistra riscaldata per essere affiancata a frigoriferi, congelatori o cantine
 - Maniglia con meccanismo di apertura integrato
 - Maniglie di trasporto, anteriori e posteriori, ruote posteriori per il trasporto
 - Piedini anteriori regolabili in altezza
 - Incernieratura delle porte reversibile
 - Guarnizione della porta rimovibile
 - Parete posteriore interna in acciaio SmartSteel

² In conformità al regolamento UE 2019/2016, rappresentiamo il volume totale come numero intero (arrotondato) e il volume dello scomparto del congelatore e per gli alimenti freschi con una cifra dopo la virgola. Per la gamma completa delle classi di efficienza si rimanda a pagina 290. Conformemente a (EU) 2017/1369 6a.



BLU	SRBsfc 5220	Plus
Classe di efficienza energetica: C		
Consumo energetico in 365 giorni/24 ore:	101 / 0,276 kWh¹	
Volume totale ² :	382 l	
Volume:	Vano frigorifero: 288,7 l / Vano BioFresh: 93,7 l	
Rumorosità (potenza sonora) / Classe di emissione sonora:	34 dB(A) / B, SuperSilent	
Classe climatica:	SN-T (da +10 °C a +43 °C)	
Porte / Fianchi:	SteelFinish / Silver	
Dimensioni esterne in cm (A / L / P)	185,5 / 59,7 / 67,5¹	
Prezzo base di acquisto:	€ 1.569,-	

Bio Fresh	Super Cool	Super Silent	Touch Display	Smart Device Ready
-----------	------------	--------------	---------------	--------------------

- Controllo**
- Display LCD monocromatico dietro la porta, con controllo Touch
 - Display digitale della temperatura per il vano frigorifero
 - Predisposto per SmartDeviceBox - da ordinare separatamente
 - Allarme porta aperta: ottico e acustico

- Vano frigorifero e vano BioFresh**
- PowerCooling con filtro FreshAir ai carboni attivi
 - Mensole della controporta in plastica, Portauova, FlexCube
 - 6 ripiani GlassLine, di cui 1 divisibile e rientrabile
 - VarioSafe
 - Ripiano portabottiglie integrato
 - Illuminazione LED dall'alto
 - 2 cassetti BioFresh su guide telescopiche, 1 per frutta e verdura, 1 per carne e latticini

- Caratteristiche**
- Parete laterale sinistra riscaldata per essere affiancata a frigoriferi, congelatori o cantine
 - Maniglia verticale integrata
 - Maniglie di trasporto, anteriori e posteriori, ruote posteriori per il trasporto
 - Piedini anteriori regolabili in altezza
 - Incernieratura delle porte reversibile
 - Guarnizione della porta rimovibile



SRsdd 5230

Plus

Classe di efficienza energetica:	
Consumo energetico in 365 giorni / 24 ore:	98 / 0,268 kWh¹
Volume totale ² :	399 l
Rumorosità (potenza sonora) / Classe di emissione sonora:	35 dB(A) / B, SuperSilent
Classe climatica:	SN-T (da +10 °C a +43 °C)
Porte / Fianchi:	SmartSteel / Silver
Dimensioni esterne in cm (A/L/P)	185,5 / 59,7 / 67,5¹
Prezzo base di acquisto:	€ 1.399,-



Controllo

- Display LCD monocromatico dietro la porta, con controllo Touch
- Display digitale della temperatura
- Predisposto per SmartDeviceBox - da ordinare separatamente
- Allarme porta aperta: ottico e acustico

Vano frigorifero

- PowerCooling con filtro FreshAir ai carboni attivi
- Mensole della controporta in plastica, Portauova, FlexCube
- 6 ripiani GlassLine, di cui 1 divisibile e rientrabile
- VarioSafe
- Ripiano ondulato portabottiglie
- Illuminazione LED dall'alto
- 1 cassetto EasyFresh su binari di scorrimento integrati

Caratteristiche

- Parete laterale sinistra riscaldata per essere affiancata a frigoriferi, congelatori o cantine
- Maniglia con meccanismo di apertura integrato
- Maniglie di trasporto, anteriori e posteriori, ruote posteriori per il trasporto
- Piedini anteriori regolabili in altezza
- Incernieratura delle porte reversibile
- Guarnizione della porta rimovibile



SRbdd 5220

Plus

Classe di efficienza energetica:	
Consumo energetico in 365 giorni / 24 ore:	98 / 0,268 kWh¹
Volume totale ² :	399 l
Rumorosità (potenza sonora) / Classe di emissione sonora:	35 dB(A) / B, SuperSilent
Classe climatica:	SN-T (da +10 °C a +43 °C)
Porte / Fianchi:	BlackSteel / Nero
Dimensioni esterne in cm (A/L/P)	185,5 / 59,7 / 67,5¹
Prezzo base di acquisto:	€ 1.439,-



Controllo

- Display LCD monocromatico dietro la porta, con controllo Touch
- Display digitale della temperatura
- Predisposto per SmartDeviceBox - da ordinare separatamente
- Allarme porta aperta: ottico e acustico

Vano frigorifero

- PowerCooling con filtro FreshAir ai carboni attivi
- Mensole della controporta in plastica, Portauova, FlexCube
- 6 ripiani GlassLine, di cui 1 divisibile e rientrabile
- VarioSafe
- Ripiano ondulato portabottiglie
- Illuminazione LED dall'alto
- 1 cassetto EasyFresh su binari di scorrimento integrati

Caratteristiche

- Parete laterale sinistra riscaldata per essere affiancata a frigoriferi, congelatori o cantine
- Maniglia verticale integrata
- Maniglie di trasporto, anteriori e posteriori, ruote posteriori per il trasporto
- Piedini anteriori regolabili in altezza
- Incernieratura delle porte reversibile
- Guarnizione della porta rimovibile



SRsfd 5220

Plus

Classe di efficienza energetica:	
Consumo energetico in 365 giorni / 24 ore:	98 / 0,268 kWh¹
Volume totale ² :	399 l
Rumorosità (potenza sonora) / Classe di emissione sonora:	35 dB(A) / B, SuperSilent
Classe climatica:	SN-T (da +10 °C a +43 °C)
Porte / Fianchi:	SteelFinish / Silver
Dimensioni esterne in cm (A/L/P)	185,5 / 59,7 / 67,5¹
Prezzo base di acquisto:	€ 1.299,-



Controllo

- Display LCD monocromatico dietro la porta, con controllo Touch
- Display digitale della temperatura
- Predisposto per SmartDeviceBox - da ordinare separatamente
- Allarme porta aperta: ottico e acustico

Vano frigorifero

- PowerCooling con filtro FreshAir ai carboni attivi
- Mensole della controporta in plastica, Portauova, FlexCube
- 6 ripiani GlassLine, di cui 1 divisibile e rientrabile
- VarioSafe
- Ripiano ondulato portabottiglie
- Illuminazione LED dall'alto
- 1 cassetto EasyFresh su binari di scorrimento integrati

Caratteristiche

- Parete laterale sinistra riscaldata per essere affiancata a frigoriferi, congelatori o cantine
- Maniglia verticale integrata
- Maniglie di trasporto, anteriori e posteriori, ruote posteriori per il trasporto
- Piedini anteriori regolabili in altezza
- Incernieratura delle porte reversibile
- Guarnizione della porta rimovibile



SRd 5220

Plus

Classe di efficienza energetica:	
Consumo energetico in 365 giorni / 24 ore:	98 / 0,268 kWh¹
Volume totale ² :	399 l
Rumorosità (potenza sonora) / Classe di emissione sonora:	35 dB(A) / B, SuperSilent
Classe climatica:	SN-T (da +10 °C a +43 °C)
Porte / Fianchi:	Bianco / Bianco
Dimensioni esterne in cm (A/L/P)	185,5 / 59,7 / 67,5¹
Prezzo base di acquisto:	€ 1.199,-



Controllo

- Display LCD monocromatico dietro la porta, con controllo Touch
- Display digitale della temperatura
- Predisposto per SmartDeviceBox - da ordinare separatamente
- Allarme porta aperta: ottico e acustico

Vano frigorifero

- PowerCooling con filtro FreshAir ai carboni attivi
- Mensole della controporta in plastica, Portauova, FlexCube
- 6 ripiani GlassLine, di cui 1 divisibile e rientrabile
- VarioSafe
- Ripiano ondulato portabottiglie
- Illuminazione LED dall'alto
- 1 cassetto EasyFresh su binari di scorrimento integrati

Caratteristiche

- Parete laterale sinistra riscaldata per essere affiancata a frigoriferi, congelatori o cantine
- Maniglia verticale integrata
- Maniglie di trasporto, anteriori e posteriori, ruote posteriori per il trasporto
- Piedini anteriori regolabili in altezza
- Incernieratura delle porte reversibile
- Guarnizione della porta rimovibile

Congelatori



Posizionamento Libero

SFNstd 529i ◆ Serie Plus

Congelatori



◇ Serie Plus



○ Serie Prime



△ Serie Peak

	◇ Serie Plus	○ Serie Prime	△ Serie Peak
Tecnologia di refrigerazione	NoFrost	NoFrost	NoFrost
Comfort e flessibilità	EasyOpen	EasyOpen	EasyOpen
	FrostProtect	FrostProtect	FrostProtect
	cassetto ribaltabile	Cassetto ribaltabile	Cassetto ribaltabile
	SpaceBox	SpaceBox	Smorzatore di chiusura SoftSystem nei modelli SBS SpaceBox
	Guide di scorrimento integrate	Guide di scorrimento integrate	Cassetti su guide telescopiche
	Vaschetta per cubetti di ghiaccio	Vaschetta per cubetti di ghiaccio con coperchio nei modelli SBS	
	Vassoio di congelazione	Vassoio di congelazione	Vassoio di congelazione
	VarioSpace	2 accumulatori di freddo VarioSpace	2 accumulatori di freddo VarioSpace
Design		Spia di stato	Spia di stato
		Illuminazione vano congelatore	Illuminazione vano congelatore
	Display touch	Display Touch & Swipe	illuminazione IceMaker Display Touch & Swipe
	Display dietro la porta	Display dietro la porta	Display dietro la porta
	Maniglia incassata	Maniglia tubolare con meccanismo di apertura	Maniglia tubolare con meccanismo di apertura
Connectivity (SmartDeviceBox)	integrabile	integrabile o integrato (modelli "i")	integrabile o integrato (modelli "i")
Ghiaccio	EasyTwist Ice o IceTower nei modelli SBS	EasyTwist Ice o IceTower nei modelli SBS	EasyTwist-Ice o IceTower
	Paletta per cubetti di ghiaccio nei modelli SBS	Paletta per cubetti di ghiaccio nei modelli SBS	Paletta per cubetti di ghiaccio nei modelli SBS

La differenziazione delle dotazioni è ancora più evidente nelle serie superiori.

Vantaggi per gli accessori



NoFrost

Quando aprite il congelatore, desiderate trovare alimenti congelati, ma di sicuro non ghiaccio o brina. NoFrost protegge il vano congelatore dal ghiaccio indesiderato, che oltretutto consuma molta energia generando costi più alti. Grazie a NoFrost, non sarà più necessario sbrinare il vano congelatore con conseguente risparmio di denaro, tempo e fatica.



SmartFrost

Con la tecnologia SmartFrost si riduce notevolmente la formazione di brina nel vano interno e sui prodotti surgelati. In questo modo, non si deve più sbrinare così frequentemente. Le pareti interne del vano congelatore sono particolarmente lisce e quindi facili da pulire.



Display Touch & Swipe

Liebherr obbedisce a ogni vostro comando: grazie al display Touch & Swipe, il vostro frigorifero si controlla con comandi semplici e intuitivi. Si possono selezionare funzioni come "SuperFrost" sul display a colori semplicemente toccandolo e sfiorandolo. Anche la temperatura si può regolare con la stessa facilità. E quando non si sta operando attivamente sul display? Allora mostra la temperatura attuale.



FrostProtect

Non tutti i congelatori sono installati in un locale riscaldato: alcuni si trovano anche in garage o capannoni al freddo. È un bene che il vostro Liebherr sia ottimizzato per un ambiente così freddo: infatti, tutti i componenti sono progettati per funzionare con temperature fino a +15 °C e garantiscono il funzionamento anche a temperature estreme.



Accumulatore di freddo

Gli accumulatori di freddo sono doppiamente utili: sia nel vano interno che all'esterno. All'interno del congelatore, in caso di interruzione di corrente, contribuiscono a mantenere freddi i prodotti congelati per un determinato periodo. E durante le gite, vi accompagnano fungendo da borsa termica per cibi e bevande.



SpaceBox

Nel vostro Liebherr potete riporre anche "cose grandi": infatti, per un tacchino taglia XL o per una torta gelato a più piani vi serve semplicemente più spazio. Per questi casi Liebherr dispone dello SpaceBox: con una generosa altezza di 250 mm, lo SpaceBox offre molto spazio extra, anche per i surgelati di grandi dimensioni. E questo vi aiuta ad avere uno spazio di conservazione flessibile.



IceTower

Grazie a una capacità di 8 kg di cubetti di ghiaccio, IceTower garantisce una disponibilità illimitata di bevande fresche per le feste. La paletta per i cubetti di ghiaccio e il pannello estraibile su guide telescopiche consentono un accesso agevole ai cubetti di ghiaccio. Un vassoio aggiuntivo consente di conservare piccole quantità di gelato e di conservare gli alimenti surgelati nella parte inferiore. Il cassetto accanto offre spazio per i surgelati.

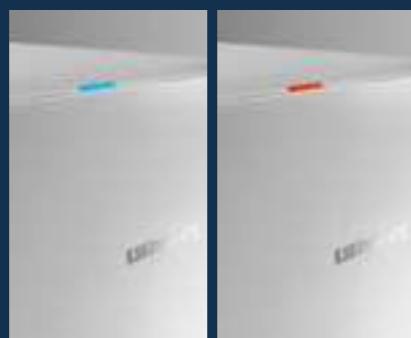

Indicazione di stato

Volete sapere se l'apparecchiatura è a posto? Grazie all'indicatore di stato integrato nella porta dell'apparecchiatura lo vedete o lo sentite subito. Una luce blu segnala che è tutto a posto. Se lo stato cambia, la spia si accende e lampeggia in rosso e viene emesso anche un segnale acustico.



Illuminazione a LED del vano congelatore

L'illuminazione LED del vano congelatore fornisce una luce piacevole nei cassetti del congelatore. In questo modo è ancora più facile trovare gli alimenti desiderati. L'unità LED a risparmio energetico è elegantemente posizionata sopra i cassetti per risparmiare spazio.



EasyTwist-Ice

Che si tratti di una giornata estiva o di una festa, grazie a EasyTwist-Ice è possibile preparare una scorta di cubetti di ghiaccio in modo semplice e veloce, anche senza attacco alla rete idrica. Basta versare l'acqua nel serbatoio, farla congelare e staccare i cubetti di ghiaccio pronti con una semplice rotazione: non resta che servire delle belle bevande fresche. L'EasyTwist-Ice è facile da pulire e garantisce una produzione di cubetti di ghiaccio sempre igienica.



EasyOpen

Conoscete questa situazione? Dopo aver messo la spesa nel freezer, vi accorgete di aver dimenticato un alimento e dovete tirare con forza per riaprire la porta. Con Liebherr questo non succede: EasyOpen consente di aprire la porta più volte di seguito in tutta comodità e semplicità.



VarioSpace

Tutti i cassetti e i ripiani intermedi in vetro sottostanti si possono rimuovere comodamente. Per fare posto a VarioSpace, il pratico sistema che crea rapidamente uno spazio di conservazione extra per gli alimenti surgelati più grandi. Grazie al fermo di estrazione, i cassetti sono perfettamente protetti contro la caduta.



IceTower

Grazie a una capacità di 8 kg di cubetti di ghiaccio, IceTower garantisce una disponibilità illimitata di bevande fresche per le feste. La paletta per i cubetti di ghiaccio e il pannello estraibile su guide telescopiche consentono un accesso agevole ai cubetti di ghiaccio. Un vassoio aggiuntivo consente di conservare piccole quantità di gelato e di conservare gli alimenti surgelati nella parte inferiore. Il cassetto accanto offre spazio per i surgelati.



Illuminazione a LED del vano congelatore

L'illuminazione LED del vano congelatore fornisce una luce piacevole nei cassetti del congelatore. In questo modo è ancora più facile trovare gli alimenti desiderati. L'unità LED a risparmio energetico è elegantemente posizionata sopra i cassetti per risparmiare spazio.



← 60 →



SFNbsd 529i

Peak

Classe di efficienza energetica:	
Consumo energetico in 365 giorni/24 ore:	199 / 0,545 kWh ¹
Volume totale ² :	277 l
Rumorosità (potenza sonora)/ Classe di emissione sonora:	34 dB(A)/ B, SuperSilent
Classe climatica:	SN-T (da +10°C a +43°C)
Porte/ Fianchi:	BlackSteel/ BlackSteel
Dimensioni esterne in cm (A/L/P)	185,5 / 59,7 / 67,5 ¹
Prezzo base di acquisto:	€ 2.799,-

No Frost	Super Frost	LED	Ice Tower	Soft System	Telescopic Rails	Super Silent	Touch & Swipe Display	Space Box
Vario Space	Easy Open	Smart Device						

Controllo

- Display a colori TFT da 2,4" dietro la porta, elettronica Touch & Swipe
- Display digitale della temperatura
- SmartDeviceBox in dotazione
- Allarme in caso di innalzamento della temperatura: ottico e acustico
- Allarme porta aperta: ottico e acustico

Vano congelatore ********

- 7 cassetti, di cui 4 su guide telescopiche, VarioSpace
- Cassetto superiore con comoda funzione di inclinazione
- IceTower
- IceMaker con connessione fissa all'impianto idrico da 3/4", Illuminazione LED
- Produzione di cubetti di ghiaccio in 24 ore: 0,8 kg
- Scomparto per il ghiaccio 8,0 kg
- Illuminazione LED
- Tempo di conservazione in caso di black-out: 16 ore
- Capacità di congelazione in 24 ore: 18 kg
- 1 accumulatore di freddo
- Ripiani in vetro di sicurezza

Caratteristiche

- Parete laterale destra riscaldata per essere affiancata a frigoriferi, congelatori o cantine
- Maniglia con meccanismo di apertura integrato BlackSteel-Look
- Maniglie di trasporto, anteriori e posteriori, ruote posteriori per il trasporto
- Piedini anteriori regolabili in altezza
- Incernieratura delle porte a sinistra, reversibile
- Guarnizione della porta rimovibile

¹ Il consumo energetico indicato è raggiunto utilizzando il distanziatore murale fornito con l'apparecchiatura. Il mancato uso del distanziatore murale non compromette il funzionamento dell'apparecchiatura. Il distanziatore murale aumenta la profondità dell'apparecchiatura di 1,5 cm rispetto a quanto indicato.



SpaceBox

Nel vostro Liebherr potete riporre anche "cose grandi": infatti, per un tacchino taglia XL o per una torta gelato a più piani vi serve semplicemente più spazio. Per questi casi Liebherr dispone dello SpaceBox: con una generosa altezza di 250 mm, lo SpaceBox offre molto spazio extra, anche per i surgelati di grandi dimensioni. E questo vi aiuta ad avere uno spazio di conservazione flessibile.



Accumulatore di freddo

Gli accumulatori di freddo sono doppiamente utili: sia nel vano interno che all'esterno. All'interno del congelatore, in caso di interruzione di corrente, contribuiscono a mantenere freddi i prodotti congelati per un determinato periodo. E durante le gite, vi accompagnano fungendo da borsa termica per cibi e bevande.



← 60 →



SFNstd 529i

Peak

Classe di efficienza energetica:	
Consumo energetico in 365 giorni/24 ore:	199 / 0,545 kWh ¹
Volume totale ² :	277 l
Rumorosità (potenza sonora)/ Classe di emissione sonora:	34 dB(A)/ B, SuperSilent
Classe climatica:	SN-T (da +10°C a +43°C)
Porte/ Fianchi:	SmartSteel/ SmartSteel
Dimensioni esterne in cm (A/L/P)	185,5 / 59,7 / 67,5 ¹
Prezzo base di acquisto:	€ 2.799,-

No Frost	Super Frost	LED	Ice Tower	Soft System	Telescopic Rails	Super Silent	Touch & Swipe Display	Space Box
Vario Space	Easy Open	Smart Device						

Controllo

- Display a colori TFT da 2,4" dietro la porta, elettronica Touch & Swipe
- Display digitale della temperatura
- SmartDeviceBox in dotazione
- Allarme in caso di innalzamento della temperatura: ottico e acustico
- Allarme porta aperta: ottico e acustico

Vano congelatore ********

- 7 cassetti, di cui 4 su guide telescopiche, VarioSpace
- Cassetto superiore con comoda funzione di inclinazione
- IceTower
- IceMaker con connessione fissa all'impianto idrico da 3/4", Illuminazione LED
- Produzione di cubetti di ghiaccio in 24 ore: 0,8 kg
- Scomparto per il ghiaccio 8,0 kg
- Illuminazione LED
- Tempo di conservazione in caso di black-out: 16 ore
- Capacità di congelazione in 24 ore: 18 kg
- 1 accumulatore di freddo
- Ripiani in vetro di sicurezza

Caratteristiche

- Parete laterale destra riscaldata per essere affiancata a frigoriferi, congelatori o cantine
- Maniglia con meccanismo di apertura integrato
- Maniglie di trasporto, anteriori e posteriori, ruote posteriori per il trasporto
- Piedini anteriori regolabili in altezza
- Incernieratura delle porte a sinistra, reversibile
- Guarnizione della porta rimovibile

² In conformità al regolamento UE 2019/2016, rappresentiamo il volume totale come numero intero (arrotondato) e il volume dello scomparto del congelatore e per gli alimenti freschi con una cifra dopo la virgola. Per la gamma completa delle classi di efficienza si rimanda a pagina 290. Conformemente a (EU) 2017/1369 6a.

Congelatori con NoFrost



← 60 →

SFNsdd 526i

Prime



Classe di efficienza energetica:



Consumo energetico in 365 giorni / 24 ore:

199 / 0,545 kWh¹

Volume totale²:

277 l

Rumorosità (potenza sonora) / Classe di emissione sonora: 34 dB(A) / B, SuperSilent

Classe climatica: SN-T (da +10 °C a +43 °C)

Porte / Fianchi: SmartSteel / Silver

Dimensioni esterne in cm (A / L / P) 185,5 / 59,7 / 67,5¹

Prezzo base di acquisto: € 2.239,-

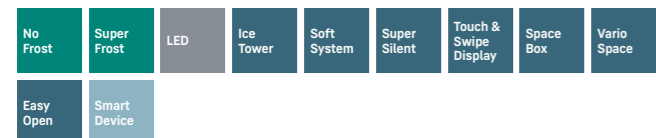

Controllo

- Display a colori TFT da 2,4" dietro la porta, elettronica Touch & Swipe
- Display digitale della temperatura
- SmartDeviceBox in dotazione
- Allarme in caso di innalzamento della temperatura: ottico e acustico
- Allarme porta aperta: ottico e acustico

Vano congelatore ****

- 7 cassetti con guida integrata, VarioSpace
- Cassetto superiore con comoda funzione di inclinazione
- IceTower
- IceMaker con connessione fissa all'impianto idrico da 3/4"
- Produzione di cubetti di ghiaccio in 24 ore: 0,8 kg
- Scomparto per il ghiaccio 8,0 kg
- Illuminazione LED
- Tempo di conservazione in caso di black-out: 16 ore
- Capacità di congelazione in 24 ore: 18 kg
- 1 accumulatore di freddo

Caratteristiche

- Parete laterale destra riscaldata per essere affiancata a frigoriferi, congelatori o cantine
- Maniglia con meccanismo di apertura integrato
- Maniglie di trasporto, anteriori e posteriori, ruote posteriori per il trasporto
- Piedini anteriori regolabili in altezza
- Incernieratura delle porte a sinistra, reversibile
- Guarnizione della porta rimovibile

Controllo

- Display LCD monocromatico dietro la porta, con controllo Touch
- Display digitale della temperatura
- Predisposto per SmartDeviceBox - da ordinare separatamente
- Allarme in caso di innalzamento della temperatura: ottico e acustico
- Allarme porta aperta: ottico e acustico

Vano congelatore ****

- 7 cassetti con guida integrata, VarioSpace
- Cassetto superiore con comoda funzione di inclinazione
- IceTower
- IceMaker con connessione fissa all'impianto idrico da 3/4"
- Produzione di cubetti di ghiaccio in 24 ore: 0,8 kg
- Scomparto per il ghiaccio 8,0 kg
- Tempo di conservazione in caso di black-out: 16 ore
- Capacità di congelazione in 24 ore: 18 kg

Caratteristiche

- Parete laterale destra riscaldata per essere affiancata a frigoriferi, congelatori o cantine
- Maniglia verticale integrata
- Maniglie di trasporto, anteriori e posteriori, ruote posteriori per il trasporto
- Piedini anteriori regolabili in altezza
- Incernieratura delle porte a sinistra, reversibile
- Guarnizione della porta rimovibile



← 60 →

SFNsfd 5247

Plus



Classe di efficienza energetica:



Consumo energetico in 365 giorni / 24 ore:

199 / 0,545 kWh¹

Volume totale²:

277 l

Rumorosità (potenza sonora) / Classe di emissione sonora: 36 dB(A) / C

Classe climatica: SN-T (da +10 °C a +43 °C)

Porte / Fianchi: SteelFinish / Silver

Dimensioni esterne in cm (A / L / P) 185,5 / 59,7 / 67,5¹

Prezzo base di acquisto: € 1.969,-



EasyOpen

Conoscete questa situazione? Dopo aver messo la spesa nel freezer, vi accorgete di aver dimenticato un alimento e dovete tirare con forza per riaprire la porta. Con Liebherr questo non succede: EasyOpen consente di aprire la porta più volte di seguito in tutta comodità e semplicità.



NoFrost

Quando aprite il congelatore, desiderate trovare alimenti congelati, ma di sicuro non ghiaccio o brina. NoFrost protegge il vano congelatore dal ghiaccio indesiderato, che oltretutto consuma molta energia generando costi più alti. Grazie a NoFrost, non sarà più necessario sbrinare il vano congelatore con conseguente risparmio di denaro, tempo e fatica.

Congelatore con NoFrost



← 60 →

SFNbdd 5227

Plus



Classe di efficienza energetica:



Consumo energetico in 365 giorni / 24 ore:

199 / 0,545 kWh¹

Volume totale²:

277 l

Rumorosità (potenza sonora) / Classe di emissione sonora: 36 dB(A) / C

Classe climatica: SN-T (da +10 °C a +43 °C)

Progettato per operare a temperatura ambiente fino a -15 °C

Porte / Fianchi: BlackSteel / Nero

Dimensioni esterne in cm (A / L / P) 185,5 / 59,7 / 67,5¹

Prezzo base di acquisto: € 1.809,-



Controllo

- Display LCD monocromatico dietro la porta, con controllo Touch
- Display digitale della temperatura
- Predisposto per SmartDeviceBox - da ordinare separatamente
- Allarme in caso di innalzamento della temperatura: ottico e acustico
- Allarme porta aperta: ottico e acustico

Vano congelatore ****

- 7 cassetti con guida integrata, VarioSpace
- Cassetto superiore con comoda funzione di inclinazione
- Vassoio per cubetti di ghiaccio
- Tempo di conservazione in caso di black-out: 16 ore
- Capacità di congelazione in 24 ore: 18 kg

Caratteristiche

- Parete laterale destra riscaldata per essere affiancata a frigoriferi, congelatori o cantine
- Maniglia verticale integrata
- Maniglie di trasporto, anteriori e posteriori, ruote posteriori per il trasporto
- Piedini anteriori regolabili in altezza
- Incernieratura delle porte a sinistra, reversibile
- Guarnizione della porta rimovibile

¹ Il consumo energetico indicato è raggiunto utilizzando il distanziatore murale fornito con l'apparecchiatura. Il mancato uso del distanziatore murale non compromette il funzionamento dell'apparecchiatura. Il distanziatore murale aumenta la profondità dell'apparecchiatura di 1,5 cm rispetto a quanto indicato.

² In conformità al regolamento UE 2019/2016, rappresentiamo il volume totale come numero intero (arrotondato) e il volume dello scomparto del congelatore e per gli alimenti freschi con una cifra dopo la virgola. Per la gamma completa delle classi di efficienza si rimanda a pagina 290. Conformemente a (EU) 2017/1369 6a.



VarioSpace

Tutti i cassetti e i ripiani intermedi in vetro sottostanti si possono rimuovere comodamente. Per fare posto a VarioSpace, il pratico sistema che crea rapidamente uno spazio di conservazione extra per gli alimenti surgelati più grandi. Grazie al fermo di estrazione, i cassetti sono perfettamente protetti contro la caduta.



FrostProtect

Non tutti i congelatori sono installati in un locale riscaldato: alcuni si trovano anche in garage o capannoni al freddo. È un bene che il vostro Liebherr sia ottimizzato per un ambiente così freddo: infatti, tutti i componenti sono progettati per funzionare con temperature fino a +15 °C e garantiscono il funzionamento anche a temperature estreme.



BLU	SFNsfd 5227	Plus
Classe di efficienza energetica:		
Consumo energetico in 365 giorni/24 ore:	199 / 0,545 kWh ¹	
Volume totale ² :	277 l	
Rumorosità (potenza sonora)/Classe di emissione sonora:	36 dB(A)/C	
Classe climatica:	SN-T (da +10 °C a +43 °C)	
Progettato per operare a temperatura ambiente fino a -15 °C		
Porte / Fianchi:	SteelFinish / Silver	
Dimensioni esterne in cm (A/L/P)	185,5 / 59,7 / 67,5 ¹	
Prezzo base di acquisto:	€ 1.619,-	



Controllo

- Display LCD monocromatico dietro la porta, con controllo Touch
- Display digitale della temperatura
- Predisposto per SmartDeviceBox - da ordinare separatamente
- Allarme in caso di innalzamento della temperatura: ottico e acustico
- Allarme porta aperta: ottico e acustico

Vano congelatore ********

- 7 cassetti con guida integrata, VarioSpace
- Cassetto superiore con comoda funzione di inclinazione
- Vassoio per cubetti di ghiaccio
- Tempo di conservazione in caso di black-out: 16 ore
- Capacità di congelazione in 24 ore: 18 kg

Caratteristiche

- Parete laterale destra riscaldata per essere affiancata a frigoriferi, congelatori o cantine
- Maniglia verticale integrata
- Maniglie di trasporto, anteriori e posteriori, ruote posteriori per il trasporto
- Piedini anteriori regolabili in altezza
- Incernieratura delle porte a sinistra, reversibile
- Guarnizione della porta rimovibile

¹ Il consumo energetico indicato è raggiunto utilizzando il distanziatore murale fornito con l'apparecchiatura. Il mancato uso del distanziatore murale non compromette il funzionamento dell'apparecchiatura. Il distanziatore murale aumenta la profondità dell'apparecchiatura di 1,5 cm rispetto a quanto indicato.



BLU	SFNd 5227	Plus
Classe di efficienza energetica:		
Consumo energetico in 365 giorni/24 ore:	199 / 0,545 kWh ¹	
Volume totale ² :	277 l	
Rumorosità (potenza sonora)/Classe di emissione sonora:	36 dB(A)/C	
Classe climatica:	SN-T (da +10 °C a +43 °C)	
Progettato per operare a temperatura ambiente fino a -15 °C		
Porte / Fianchi:	Bianco / Bianco	
Dimensioni esterne in cm (A/L/P)	185,5 / 59,7 / 67,5 ¹	
Prezzo base di acquisto:	€ 1.549,-	



Controllo

- Display LCD monocromatico dietro la porta, con controllo Touch
- Display digitale della temperatura
- Predisposto per SmartDeviceBox - da ordinare separatamente
- Allarme in caso di innalzamento della temperatura: ottico e acustico
- Allarme porta aperta: ottico e acustico

Vano congelatore ********

- 7 cassetti con guida integrata, VarioSpace
- Cassetto superiore con comoda funzione di inclinazione
- Vassoio per cubetti di ghiaccio
- Tempo di conservazione in caso di black-out: 16 ore
- Capacità di congelazione in 24 ore: 18 kg

Caratteristiche

- Parete laterale destra riscaldata per essere affiancata a frigoriferi, congelatori o cantine
- Maniglia verticale integrata
- Maniglie di trasporto, anteriori e posteriori, ruote posteriori per il trasporto
- Piedini anteriori regolabili in altezza
- Incernieratura delle porte a sinistra, reversibile
- Guarnizione della porta rimovibile

² In conformità al regolamento UE 2019/2016, rappresentiamo il volume totale come numero intero (arrotondato) e il volume dello scomparto del congelatore e per gli alimenti freschi con una cifra dopo la virgola. Per la gamma completa delle classi di efficienza si rimanda a pagina 290. Conformemente a (EU) 2017/1369 6a.



BLU	SFNsdd 5237	Plus
Classe di efficienza energetica:		
Consumo energetico in 365 giorni/24 ore:	199 / 0,545 kWh ¹	
Volume totale ² :	277 l	
Rumorosità (potenza sonora)/Classe di emissione sonora:	36 dB(A)/C	
Classe climatica:	SN-T (da +10 °C a +43 °C)	
Progettato per operare a temperatura ambiente fino a -15 °C		
Porte / Fianchi:	SmartSteel / Silver	
Dimensioni esterne in cm (A/L/P)	185,5 / 59,7 / 67,5 ¹	
Prezzo base di acquisto:	€ 1.779,-	



Controllo

- Display LCD monocromatico dietro la porta, con controllo Touch
- Display digitale della temperatura
- Predisposto per SmartDeviceBox - da ordinare separatamente
- Allarme in caso di innalzamento della temperatura: ottico e acustico
- Allarme porta aperta: ottico e acustico

Vano congelatore ********

- 7 cassetti con guida integrata, VarioSpace
- Cassetto superiore con comoda funzione di inclinazione
- Vassoio per cubetti di ghiaccio
- Tempo di conservazione in caso di black-out: 16 ore
- Capacità di congelazione in 24 ore: 18 kg

Caratteristiche

- Parete laterale destra riscaldata per essere affiancata a frigoriferi, congelatori o cantine
- Maniglia con meccanismo di apertura integrato
- Maniglie di trasporto, anteriori e posteriori, ruote posteriori per il trasporto
- Piedini anteriori regolabili in altezza
- Incernieratura delle porte a sinistra, reversibile
- Guarnizione della porta rimovibile

Qualità in ogni dettaglio

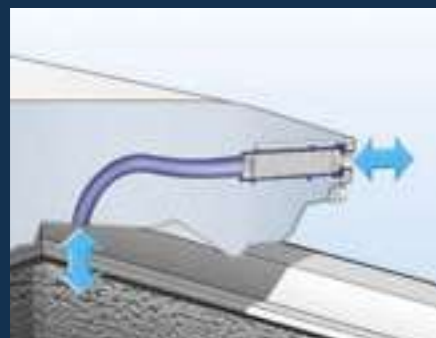

StopFrost

I congelatori orizzontali Liebherr sono dotati del sistema StopFrost. Questa valvola riduce la formazione di brina nel vano interno e sui prodotti. Lo sbrinamento si rende necessario solo raramente. Inoltre è possibile aprire il congelatore in ogni momento perchè viene annullato l'effetto sottovuoto.



SoftSystem

Il sistema SoftSystem rallenta la discesa del coperchio assicurando una chiusura sicura e delicata. Il sistema è integrato all'interno delle robuste cerniere in acciaio con molla di sicurezza.



Evaporatore

I congelatori orizzontali Liebherr hanno il condensatore inserito nelle pareti esterne: durante il funzionamento non si forma mai condensa. Anche l'evaporatore è schiumato in prossimità delle pareti interne: la temperatura uniforme all'interno del vano vi permetterà di congelare gli alimenti senza doverli riposizionare.



FrostProtect

Per via della forma e delle dimensioni, molti congelatori orizzontali sono posizionati al di fuori dell'ambiente domestico tradizionale. Per questo motivo Liebherr ha sviluppato diversi modelli FrostProtect capaci di operare in ambienti con temperature fino a -15 °C.



Illuminazione integrata

L'illuminazione integrata nel coperchio del congelatore garantisce una visuale ottimale degli alimenti congelati.



Comando elettronico

Il preciso comando elettronico garantisce il rispetto delle temperature selezionate. La posizione dei tasti di funzione rende l'utilizzo semplice e comodo.



←105→

CFc 1875 Plus

Classe di efficienza energetica:	
Consumo energetico in 365 giorni/24 ore:	127 / 0,347 kWh
Volume totale ¹ :	192 l
Rumorosità (potenza sonora)/Classe di emissione sonora:	32 dB(A)/B, SuperSilent
Classe climatica:	SN-T (da +10 °C a +43 °C)
Progettato per operare a temperatura ambiente fino a -15 °C	
Porte / Fianchi:	Bianco / Bianco
Dimensioni esterne in cm (A / L / P)	82,5 / 104,5 / 70,2
Prezzo base di acquisto:	€ 1.099,-



Controllo

- Comando elettronico nell'alloggiamento, controllo elettronico con pulsanti
- Termometro con display digitale della temperatura
- FrostControl
- Allarme in caso di innalzamento della temperatura: ottico e acustico
- Allarme porta aperta: ottico e acustico

Vano congelatore ***

- Condensatore schiumato a basse vibrazioni e bassa rumorosità, facile da pulire
- Illuminazione LED
- Tempo di conservazione in caso di black-out: 50 ore
- Capacità di congelazione in 24 ore: 10 kg
- 1 accumulatore di freddo
- Scarico dell'acqua di sbrinamento
- Ripiano di congelazione e separatore: può essere utilizzato come vassoio per la raccolta dell'acqua di sbrinamento
- 3 cestelli in dotazione

Caratteristiche

- Maniglia integrata
- Guarnizione della porta rimovibile
- Cerniera della porta a scomparsa con angolo di apertura limitato

Frigorifero da tavolo



Rsdci 1621 ♦ Serie Plus



EasyFresh: la scelta ideale per frutta e verdura

Abbiamo integrato la nostra tecnologia di freschezza con umidità regolabile per frutta e verdura acquistata al mercato in tutti i frigoriferi da tavolo della serie Plus.



TouchControl

Basta un tocco con la punta del dito per impostare il frigorifero da tavolo a +3, +5, +7 o +9 °C. Semplice e poco ingombrante, grazie all'illuminazione LED integrata, il cibo è il protagonista assoluto.

Frigorifero da tavolo con EasyFresh e SmartFrost



← 60 →

Rsdci 1621 Plus

Classe di efficienza energetica:	
Consumo energetico in 365 giorni/24 ore:	95 / 0,260 kWh ¹
Volume totale ² :	125 l
Volume:	Vano frigorifero: 109,2 l / Vano congelatore: 17 l
Rumorosità (potenza sonora) / Classe di emissione sonora:	35 dB(A) / B, SuperSilent
Classe climatica:	SN-T (da +10 °C a +43 °C)
Porte / Fianchi:	SmartSteel / Silver
Dimensioni esterne in cm (A / L / P)	85 / 60 / 60,7 ³
Prezzo base di acquisto:	€ 899,-



Controllo

- TouchControl all'interno del vano, elettronica touch
- Display digitale della temperatura
- SmartDeviceBox in dotazione
- Allarme in caso di innalzamento della temperatura: ottico e acustico
- Allarme porta aperta: ottico e acustico

Vano frigorifero

- Mensole della controporta in plastica, Portauova, FlexCube
- 3 ripiani GlassLine, di cui 1 divisibile e rientrabile
- Portabottiglie per 3 bottiglie
- Illuminazione LED
- 1 cassetto EasyFresh

Vano congelatore

- Cella di congelamento 4 stelle a ribalta
- Tempo di conservazione in caso di black-out: 10 ore
- Capacità di congelazione in 24 ore: 2 kg

Caratteristiche

- Maniglia con meccanismo di apertura integrato
- Piedini anteriori regolabili in altezza
- Incernieratura delle porte reversibile
- Guarnizione della porta rimovibile

¹ Il consumo energetico indicato è raggiunto utilizzando il distanziatore murale fornito con l'apparecchiatura. Il mancato uso del distanziatore murale non compromette il funzionamento dell'apparecchiatura. Il distanziatore murale aumenta la profondità dell'apparecchiatura di 1,5 cm rispetto a quanto indicato.

² In conformità al regolamento UE 2019/2016, rappresentiamo il volume totale come numero intero (arrotondato) e il volume dello scomparto del congelatore e per gli alimenti freschi con una cifra dopo la virgola.

Per la gamma completa delle classi di efficienza si rimanda a pagina 290. Conformemente a (EU) 2017/1369 6a.



OKes 1750



Uso esterno

Le cucine per uso esterno con frigorifero, a installazione libera o integrato, offrono anche all'aperto comfort e una perfetta conservazione. L'Outdoor Cooler è ideale per l'uso esterno grazie ai materiali resistenti alla ruggine e alle intemperie, alla struttura robusta e ai componenti di alta qualità. È inoltre dotato della funzione di spegnimento automatico e del blocco integrato.



Organizzazione del vano interno flessibile ed ergonomica

Mentre le bottiglie sono sistemate nella parte inferiore, i due ripiani della controporta sono ideali per le confezioni più piccole. Il ripiano in vetro su guide telescopiche offre una buona visione d'insieme degli alimenti conservati sul fondo. A seconda delle dimensioni, i contenitori possono essere riposti anche su due ripiani in vetro regolabili in altezza. E grazie al ripiano in vetro divisibile, le bottiglie più grandi e aperte si possono conservare in posizione verticale.

Frigorifero per uso esterno



OKes 1750

Classe di efficienza energetica ¹ :	B
Consumo energetico in 365 giorni/24 ore ² :	177 / 0,484 kWh
Volume totale ³ :	109 l
Rumorosità (potenza sonora):	39 dB(A)
Porte / Fianchi:	Acciaio satinato / Acciaio satinato
Dimensioni esterne in cm (A / L / P)	81,8 / 59,8 / 57,7
Prezzo base di acquisto:	€ 2.739,-

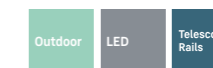

Controllo

- Display LCD interno
- Allarme in caso di innalzamento della temperatura: ottico e acustico
- Allarme porta aperta: ottico e acustico
- Sistema di sicurezza per i bambini

Outdoor Cooler

- Illuminazione LED
- 1 zona di temperatura, regolabile da +2°C a +14°C
- Spegnimento di sicurezza
- Temperatura ambiente: +2°C a +35°C
- Estrazione telescopica con pannello in vetro rimovibile

Caratteristiche

- Può essere costruito sotto (ventilazione di base)
- Maniglia tubolare in acciaio satinato
- Piedini anteriori e posteriori regolabili in altezza
- Incernieratura delle porte reversibile
- Cerniera della porta a scomparsa con angolo di apertura limitato
- Non adatto per bottiglie di vino

¹ Ai sensi del regolamento UE 2019/2018.
² Misurazione ai sensi della norma EN 16902:2016.
³ In conformità al regolamento UE 2019/2016, rappresentiamo il volume totale come numero intero (arrotondato) e il volume dello scomparto del congelatore e per gli alimenti freschi con una cifra dopo la virgola.

Schemi per l'incasso

← 91 → [mm]

CBNste 8872

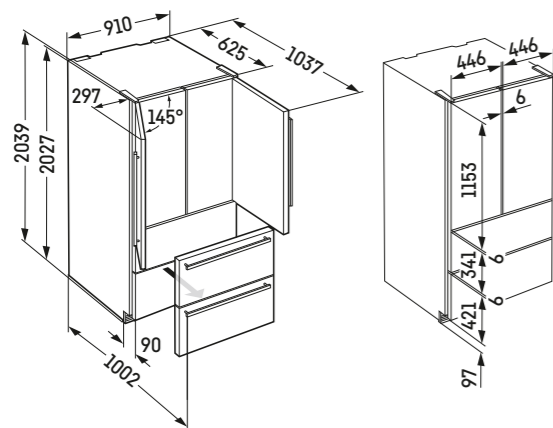

← 91 → [mm]

MBbsdi 9556
MBsddi 9556
MBsddi 9528
MBtsdi 9528

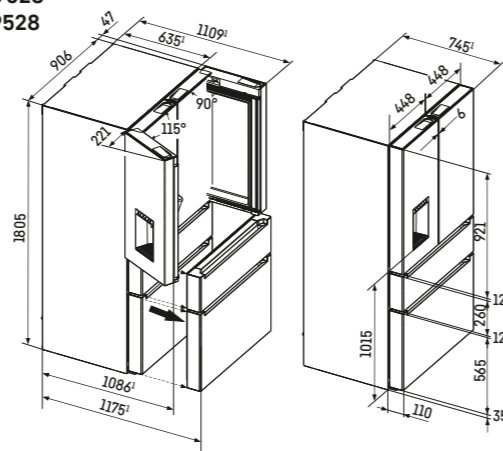

← 123 → [mm]

XRFsf 5245
XRFsf 5240
XRFsf 5225
XRFbd 5220
XRFsf 5220
XRF 5220

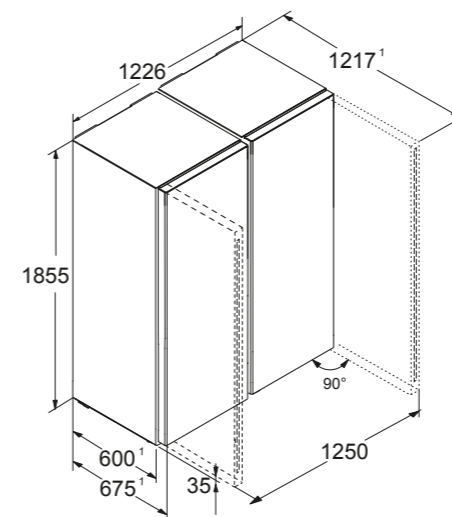

← 75 → [mm]

CBNbsc 778i
CNsfa 7723

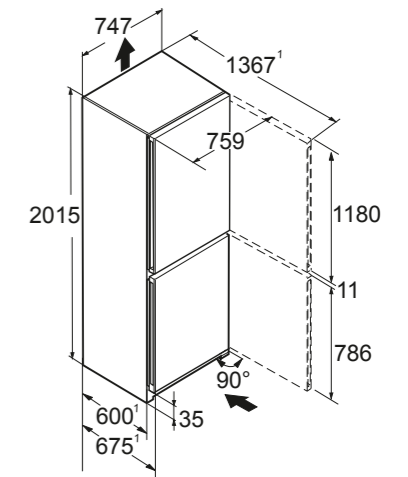

← 91 → [mm]

MBsddi 9058
MBsddi 9028
MBbsdi 9024
MBsddi 9024
MBtsdi 9024
Msdd 9012

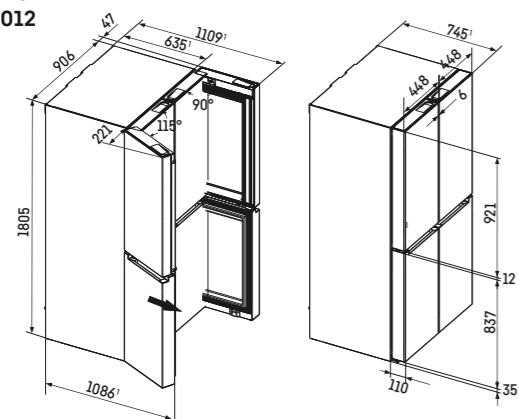

← 121 [mm]

XRCbs 5295
XRCst 5295

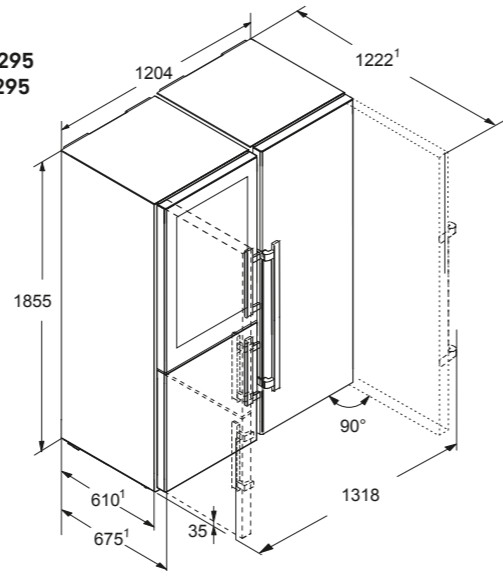

← 75 → [mm]

CBNsda 775i

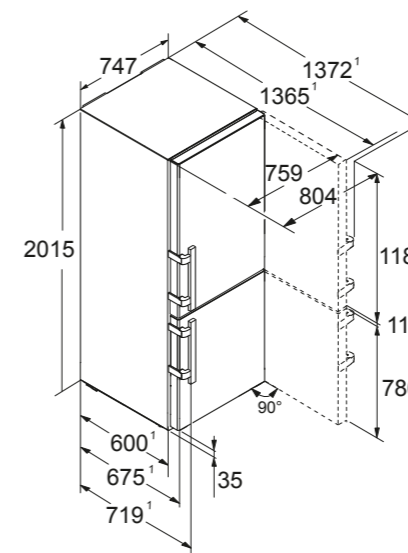

← 75 → [mm]

CBNsdc 765i

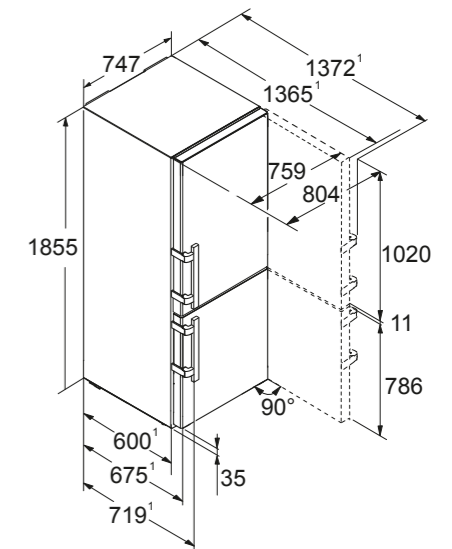

[mm]

XRFbs 5295
XRFst 5295
XRFsd 5265
XRFsd 5250
XRFsd 5230

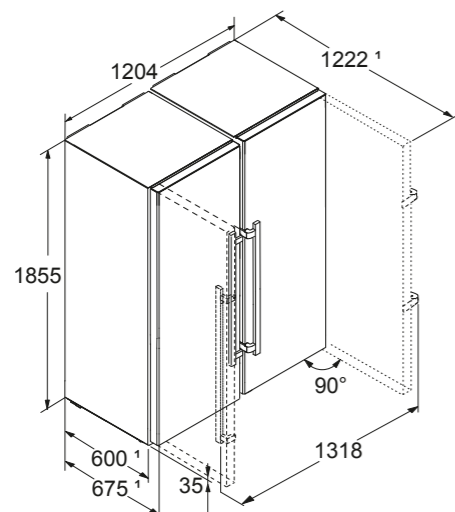

[mm]

XRCsd 5255
XCCsd 5250

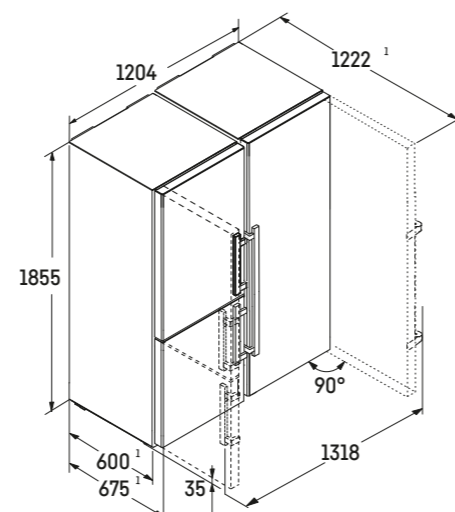

← 60 → [mm]

CBNbsa 575i

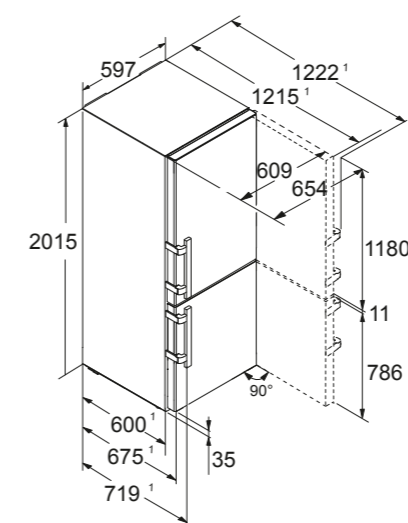

← 60 → [mm]

CBNstb 579i
CBNsda 572i
CNbdc 573i
CNsda 5723

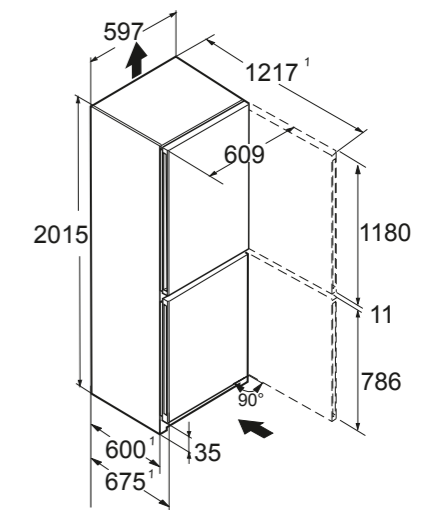

← 60 → [mm]

SBNsdd 526i

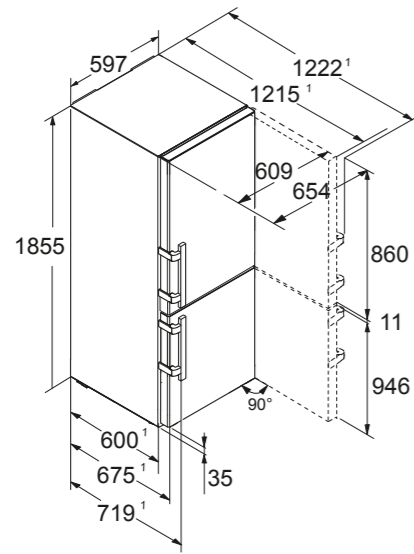

← 60 → [mm]

SCNsdc 525i

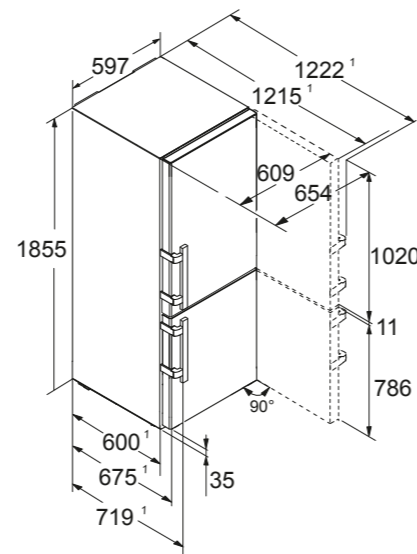

← 60 → [mm]

OKes 1750

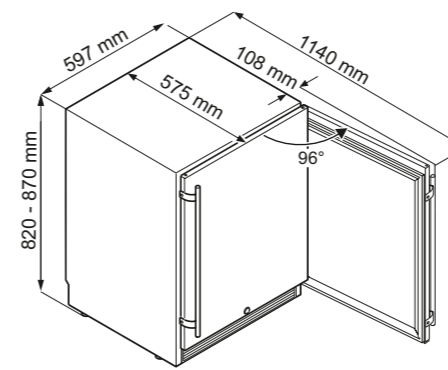

← 60 → [mm]

CNsdc 5203

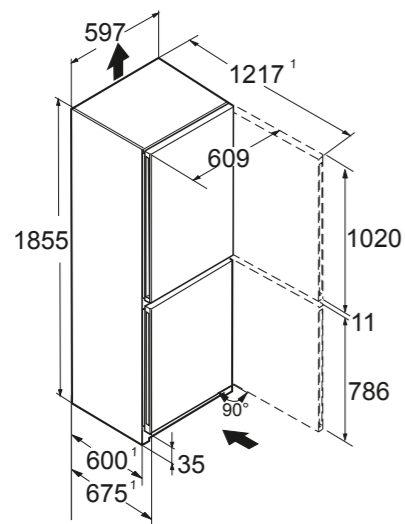

← 60 → [mm]

SRBbsc 529i
SRBstc 529i
SRBsdd 526i
SRsdc 525i
SRsdd 5230
SFNbsd 529i
SFNstd 529i
SFNsdd 526i
SFNsdd 5237

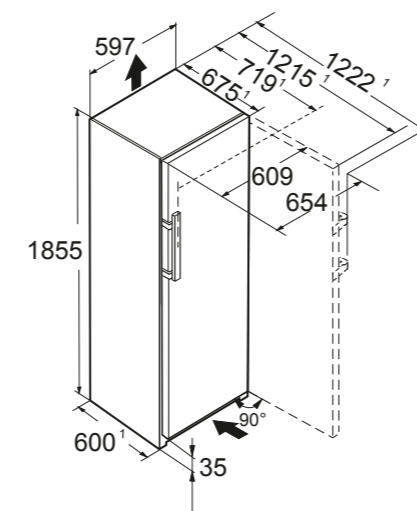

[mm]

CBNste 8872 001
MBbsdi 9556 001
MBsddi 9556 001
MBbsdi 9024 001
MBsddi 9024 001
MBtsdi 9024 001

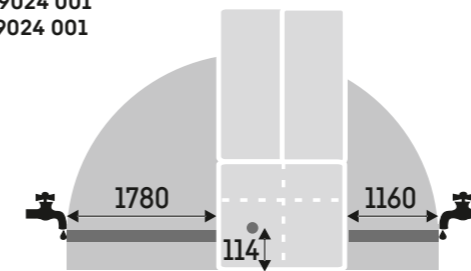

IceMaker con allacciamento fisso alla rete idrica - attacco 3/4"
Il tubo flessibile di 3 m è disponibile come accessorio

[mm]

XRCbs 5295 001
XRCst 5295 001
XRFbs 5295 001
XRFst 5295 001
XRCsd 5255 001
XRFsd 5265 001
XRFsd 5250 001
XRFsf 5245 001
XRFsf 5240 001

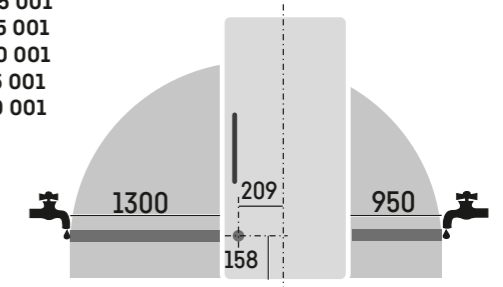

IceMaker con allacciamento fisso alla rete idrica - attacco 3/4"
Il tubo flessibile di 3 m è disponibile come accessorio

← 60 → [mm]

SRBsf 5220
SRbdd 5220
SRsfd 5220
SRd 5220
SFNsfd 5247
SFNsfd 5227
SFNbdd 5227

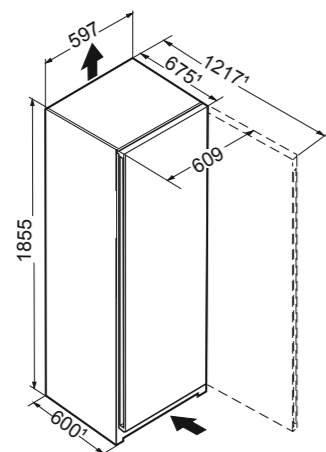

← 60 → [mm]

Rsdci 1621

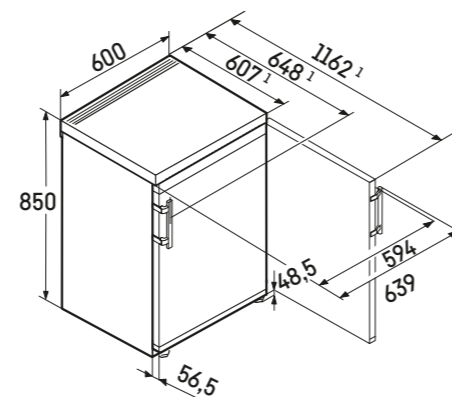

[mm]

CBNstb 579i 001
SBNsdd 526i 001

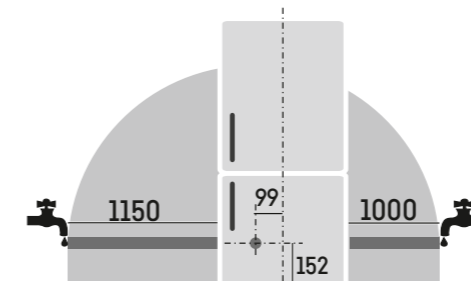

IceMaker con allacciamento fisso alla rete idrica - attacco 3/4"
Il tubo flessibile di 3 m è disponibile come accessorio

[mm]

SFNbsd 529i 001
SFNstd 529i 001
SFNsdd 526i 001
SFNsfd 5247 001

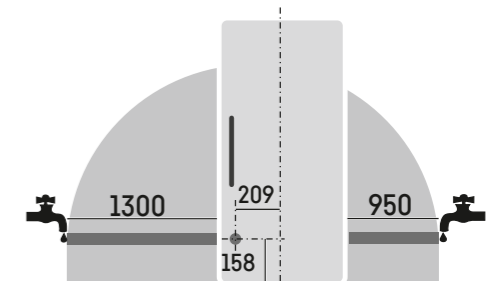

IceMaker con allacciamento fisso alla rete idrica - attacco 3/4"
Il tubo flessibile di 3 m è disponibile come accessorio

Cantine per Vini Climatizzate e Temperate



EWTgb 3583 Vinidor

Intervalli di temperatura

da +5 °C a +20 °C

da +5 °C a +20 °C

da +5 °C a +20 °C



2
Zones

3
Zones

Grazie alle due o tre zone temperatura che possono essere impostate con precisione da +5 °C a +20 °C indipendentemente l'una dall'altra, le nostre **cantine per vini temperate** offrono la massima flessibilità di utilizzo. In questo modo, nell'apparecchiatura con tre zone di temperatura è possibile conservare contemporaneamente vini rossi, vini bianchi e champagne, ciascuno alla temperatura di degustazione ideale. Queste apparecchiature offrono anche le condizioni climatiche ideali per la conservazione a lungo termine dei vini. Le zone di dimensioni diverse e la possibilità di impostare la temperatura in maniera flessibile rendono queste apparecchiature adatte a ogni assortimento di vini.

Intervallo di temperatura

da +5 °C a +20 °C



1
Zone

Le **cantine per vini climatizzate** offrono condizioni simili a quelle di una vera e propria cantina. Queste apparecchiature mantengono una temperatura costante in tutto il vano interno e, a seconda delle esigenze, si può impostare una temperatura compresa tra +5 °C e +20 °C. Le cantine sono progettate specificamente per contenere una grande quantità di bottiglie destinate alla conservazione o all'invecchiamento del vino, ma possono anche ospitare tante bottiglie alla giusta temperatura di degustazione.



Apparecchiature compatte – In qualità di specialista in refrigerazione, conservazione e controllo della temperatura, Liebherr offre insuperabili soluzioni salvaspazio per ogni occasione. Le efficienti apparecchiature compatte garantiscono la presentazione perfetta per i vostri vini. La cantina per vini compatta offre le dimensioni giuste per una scorta di vini molto piccola. I pregiati sigari vengono conservati in condizioni ottimali nell'Humidor.

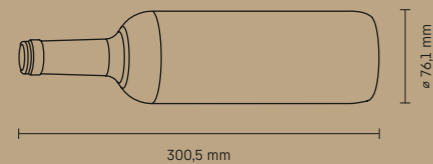

Dimensione bottiglia di Bordeaux (0,75 l)

Tutti i dati sulla capacità delle bottiglie si riferiscono a queste dimensioni.

Cantine per vini da incasso

Altezza nicchia in cm	178	122	88	45	86 - 92	82 - 88
	Cantine per vini temperate	EWTgb 3583 pag. 236 EWTdf 3553 pag. 237	EWTgb 2383 pag. 238 EWTdf 2353 pag. 239	EWTgb 1683 pag. 240 EWTdf 1653 pag. 241		UWpri 3762 pag. 250 UWpri 3761 pag. 251 UWgbi 3782 pag. 253
Cantine per vini climatizzate				WKEgb 582 pag. 242 WKEes 553 pag. 243		

Apparecchiature da incasso per vini l'installazione sottopiano

Cantine per vini da posizionamento libero

Larghezza in cm	75	70	60	43
	Cantine per vini temperate		WPgbi 7483 pag. 262 WPgbi 7473 pag. 262 WPgbi 7472 pag. 263	WPgbi 5273 pag. 263 WPgbi 5272 pag. 264 WPsd 5252 pag. 265 WSbsi 5252 pag. 266 WPbsi 5052 pag. 267
Cantine per vini climatizzate	WSbli 7731 pag. 270		WPbli 5231 pag. 270 WSbli 5231 pag. 271 WSbli 5031 pag. 271 WPbl 5001 pag. 272 WSbl 5001 pag. 273 WPbl 4601 pag. 273 WSbl 4601 pag. 274 WPbl 4201 pag. 275 WPbl 4201 pag. 257 WSbl 4201 pag. 258	WKes 653 pag. 277
Humidor				ZKes 453 pag. 279

Apparecchiature compatte

Cantine per vini da incasso



EW Tdf 3553 Vinidor

Qualità in ogni dettaglio



Porta in vetro fumé

La porta in vetro fumé garantisce protezione dai raggi UV e mette in mostra al meglio i vini. L'elegante maniglia attiva assicura l'apertura della porta con il minimo sforzo.



Silenziosità

Grazie agli speciali compressori installati su particolari supporti ammortizzati, le cantine Liebherr sono particolarmente silenziose. Il modello EWTgb 2383 è uno dei più silenziosi con soli 31 dB.



Sistema TipOpen

L'innovativa tecnologia TipOpen di Liebherr è ideale per le cucine progettate senza le maniglie. È sufficiente sfiorare la porta in vetro perché questa si apra automaticamente di 5 cm. Se la porta non viene aperta del tutto entro 3 secondi, il sistema SoftSystem la richiude automaticamente.



Mensola di presentazione

La mensola di presentazione è ideale per mettere in mostra le etichette più prestigiose e per conservare le bottiglie già aperte mantenendole alla temperatura perfetta. La mensola reclinabile può ospitare fino a 6 bottiglie; dietro o accanto ad essa i vini possono essere posizionati orizzontalmente.



Filtro ai carboni attivi

Gli odori possono influenzare sensibilmente il sapore dei vini conservati a lungo; per questo motivo Liebherr ha dotato tutte le cantine per vini di filtro ai carboni attivi. Questo garantisce una qualità ottimale dell'aria ed i turaccioli delle bottiglie sono protetti da muffe e batteri.



Elettronica digitale

Nelle Cantine Climatizzate della serie GrandCru è possibile impostare la temperatura tra +5°C e +20°C con una precisione al grado. Un allarme ottico ed acustico segnala l'apertura prolungata della porta e la funzione di sicurezza blocca i comandi, evitando così impostazioni indesiderate.



Comando ElectronicTouch

L'innovativo comando ElectronicTouch con il display LCD garantisce il mantenimento costante delle temperature selezionate. I comodi controlli precisi al grado e il display digitale completano l'elettronica di questi modelli.



Illuminazione LED

Ogni zona è dotata di illuminazione a LED inseribile separatamente e regolabile in intensità per un'ottimale presentazione dei vini. La luce LED non sviluppa calore e non emette raggi UV: i vini possono essere illuminati anche per molto tempo senza deteriorarsi.



SoftSystem

Il sistema di chiusura SoftSystem riduce le vibrazioni della chiusura della porta. Il sistema garantisce una chiusura delicata e previene le vibrazioni dannose per il vino. Le porte si chiudono automaticamente quando raggiungono un angolo di 45°.



Mensole in legno

Le cantine Vinidor sono dotate di robuste mensole in legno montate su guide telescopiche. Le mensole in legno non trattato realizzate a mano permettono un comodo accesso e offrono una buona visibilità delle bottiglie. Sono ideali per conservare le bottiglie bordolesi.



Porta etichette

Grazie ai pratici porta etichette è ancora più facile trovare il vino cercato.



Illuminazione Interna

Ogni Cantina Climatizzata GrandCru è dotata di illuminazione interna. Questa illumina perfettamente tutto il vano e la luce non modifica la temperatura di conservazione.

Kitchen Excellence
EWTgb 3583
Vinidor

↑
178
↓

A filo superficie / Integrabile

Classe di efficienza energetica:	G
Consumo energetico in 365 giorni / 24 ore:	165 / 0,452 kWh
N° max. bottiglie di bordeaux 0,75 l:	83¹
Volume totale ² :	276 l
Rumorosità (potenza sonora) / Classe di emissione sonora:	32 dB(A) / B, SuperSilent
Classe climatica:	SN (da +10 °C a +32 °C)
Porte:	Porta in vetro nero isolante senza cornice e maniglie
Dimensioni di nicchia in cm (A / L / P)	177,2-178 / 56-57 / min. 55
Prezzo base di acquisto:	€ 4.729,-

2 Zones	Humidity Select	Fresh Air	UV Protect	Vibrate Safe	Steel Interior	LED	Soft System	Telescopic Rails
Tip Open	Super Silent	Presentation Board						

Controllo

- Display LCD, controllo ElectronicTouch a sfioramento
- Display digitale della temperatura entrambe le zone di temperatura
- Allarme in caso di innalzamento della temperatura: ottico e acustico
- Allarme porta aperta: acustico
- Sistema di sicurezza per i bambini

Cantina per vini

- 2 zone di temperatura, regolabili da +5 °C a +20 °C
- 2 circuiti di raffreddamento
- Raffreddamento ventilato con filtro dell'aria ai carboni attivi FreshAir
- Regolazione dell'umidità tramite ventilazione
- Illuminazione LED indipendente, regolabile in intensità
- Ripiani in legno di faggio
- 10 ripiani, di cui 8 su guide telescopiche, di cui 1 è un ripiano di presentazione

Caratteristiche

- TipOpen
- Piedini anteriori regolabili in altezza
- Incernieratura delle porte reversibile
- Guarnizione della porta rimovibile
- Cerniera della porta a scomparsa con angolo di apertura limitato



Porta in vetro isolante senza cornice e maniglie

Dimensioni della porta: A: 1816 / L: 595 / P: 19 mm

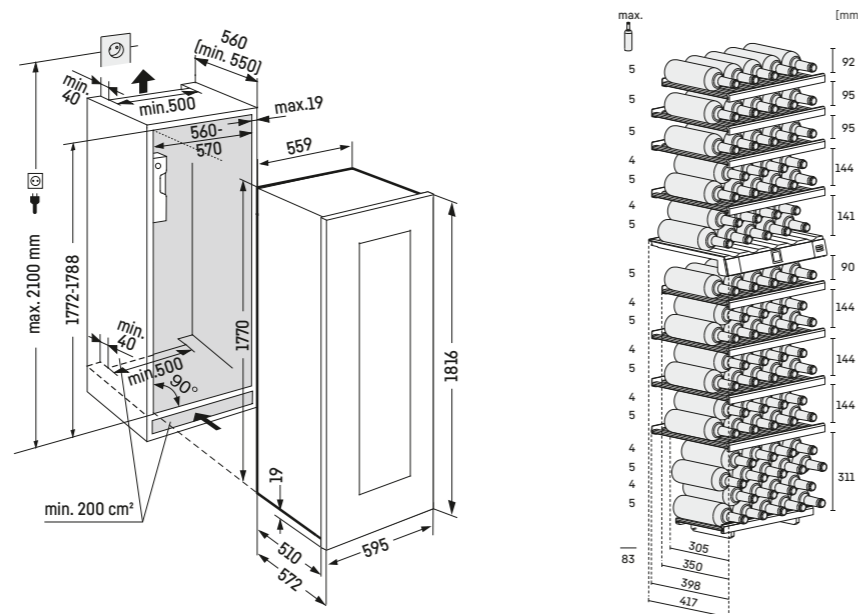

Kitchen Excellence
EWTdf 3553
Vinidor

↑
178
↓

Cerniere autoportanti / Pannellabile

Classe di efficienza energetica:	G
Consumo energetico in 365 giorni / 24 ore:	162 / 0,443 kWh
N° max. bottiglie di bordeaux 0,75 l:	80²
Volume totale ² :	259 l
Rumorosità (potenza sonora) / Classe di emissione sonora:	32 dB(A) / B, SuperSilent
Classe climatica:	SN-ST (da +10 °C a +38 °C)
Porte:	Porta in vetro isolante con cornice per il montaggio dell'anta
Dimensioni di nicchia in cm (A / L / P)	177,2-178 / 56-57 / min. 55
Prezzo base di acquisto:	€ 4.299,-

2 Zones	Humidity Select	Fresh Air	UV Protect	Vibrate Safe	Steel Interior	LED	Soft System	Telescopic Rails
Super Silent	Presentation Board							

Controllo

- Display LCD, controllo ElectronicTouch a sfioramento
- Display digitale della temperatura entrambe le zone di temperatura
- Allarme in caso di innalzamento della temperatura: ottico e acustico
- Allarme porta aperta: acustico
- Sistema di sicurezza per i bambini

Cantina per vini

- 2 zone di temperatura, regolabili da +5 °C a +20 °C
- 2 circuiti di raffreddamento
- Raffreddamento ventilato con filtro dell'aria ai carboni attivi FreshAir
- Regolazione dell'umidità tramite ventilazione
- Illuminazione LED indipendente, regolabile in intensità
- Ripiani in legno di faggio
- 10 ripiani, di cui 8 su guide telescopiche, di cui 1 è un ripiano di presentazione

Caratteristiche

- Piedini anteriori regolabili in altezza
- Incernieratura delle porte reversibile
- Guarnizione della porta rimovibile
- Cerniera della porta a scomparsa con angolo di apertura limitato



* Lo schema rappresenta la cornice in acciaio inox disponibile come accessorio

Dimensioni della porta: A: 1816 / L: 595 / P: 19 mm

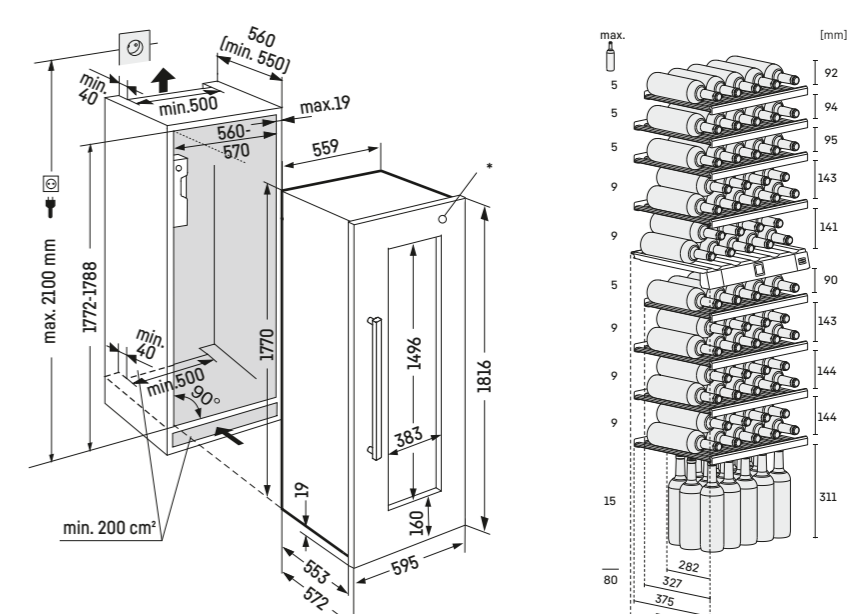

EWTgb 2383

Vinidor

A filo superficie / Integrabile

Classe di efficienza energetica:	G
Consumo energetico in 365 giorni / 24 ore:	153 / 0,419 kWh
N° max. bottiglie di bordeaux 0,75 l:	51¹
Volume totale ² :	171 l
Rumorosità (potenza sonora) / Classe di emissione sonora:	31 dB(A) / B, SuperSilent
Classe climatica:	SN (da +10 °C a +32 °C)
Porte:	Porta in vetro nero isolante senza cornice e maniglie
Dimensioni di nicchia in cm (A / L / P)	122-123,6 / 56-57 / min. 55
Prezzo base di acquisto:	€ 3.979,-

2 Zones	Humidity Select	Fresh Air	UV Protect	Vibrate Safe	Steel Interior	LED	Soft System	Telescopic Rails
Tip Open	Super Silent	Presentation Board						

Controllo

- Display LCD, controllo ElectronicTouch a sfioramento
- Display digitale della temperatura entrambe le zone di temperatura
- Allarme in caso di innalzamento della temperatura: ottico e acustico
- Allarme porta aperta: acustico
- Sistema di sicurezza per i bambini

Cantina per vini

- 2 zone di temperatura, regolabili da +5°C a +20°C
- 2 circuiti di raffreddamento
- Raffreddamento ventilato con filtro dell'aria ai carboni attivi FreshAir
- Regolazione dell'umidità tramite ventilazione
- Illuminazione LED indipendente, regolabile in intensità
- Ripiani in legno di faggio
- 6 ripiani, di cui 4 su guide telescopiche, di cui 1 è un ripiano di presentazione

Caratteristiche

- TipOpen
- Piedini anteriori regolabili in altezza
- Incernieratura delle porte reversibile
- Guarnizione della porta rimovibile
- Cerniera della porta a scomparsa con angolo di apertura limitato



Porta in vetro isolante senza cornice e maniglie

Dimensioni della porta: A: 1233 / L: 595 / P: 19 mm

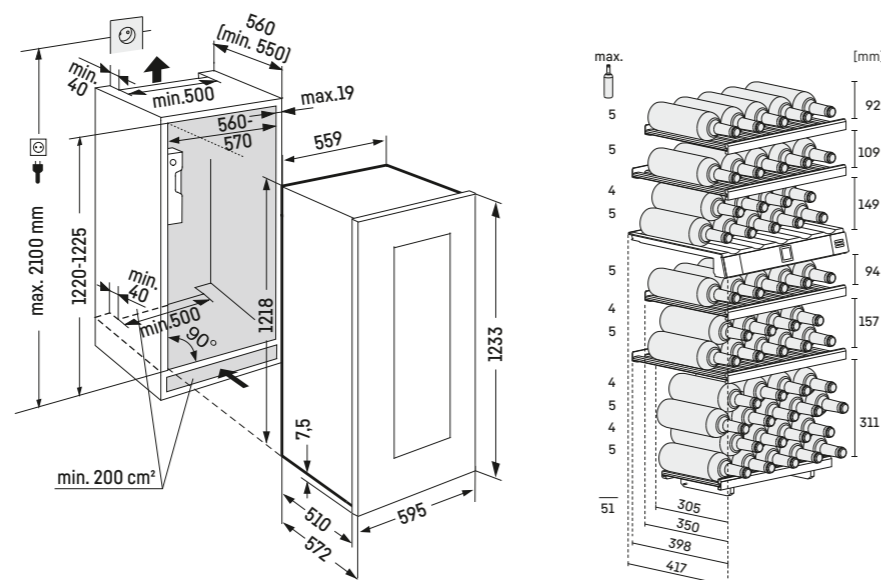

Kitchen Excellence EWTdf 2353

Vinidor

Cerniere autoportanti / Pannellabile

Classe di efficienza energetica:	G
Consumo energetico in 365 giorni / 24 ore:	151 / 0,413 kWh
N° max. bottiglie di bordeaux 0,75 l:	48¹
Volume totale ² :	159 l
Rumorosità (potenza sonora) / Classe di emissione sonora:	32 dB(A) / B, SuperSilent
Classe climatica:	SN-ST (da +10 °C a +38 °C)
Porte:	Porta in vetro isolante con cornice per il montaggio dell'anta
Dimensioni di nicchia in cm (A / L / P)	122-123,6 / 56-57 / min. 55
Prezzo base di acquisto:	€ 3.579,-

2 Zones	Humidity Select	Fresh Air	UV Protect	Vibrate Safe	Steel Interior	LED	Soft System	Telescopic Rails
Super Silent	Presentation Board							

Controllo

- Display LCD, controllo ElectronicTouch a sfioramento
- Display digitale della temperatura entrambe le zone di temperatura
- Allarme in caso di innalzamento della temperatura: ottico e acustico
- Allarme porta aperta: acustico
- Sistema di sicurezza per i bambini

Cantina per vini

- 2 zone di temperatura, regolabili da +5°C a +20°C
- 2 circuiti di raffreddamento
- Raffreddamento ventilato con filtro dell'aria ai carboni attivi FreshAir
- Regolazione dell'umidità tramite ventilazione
- Illuminazione LED indipendente, regolabile in intensità
- Ripiani in legno di faggio
- 6 ripiani, di cui 4 su guide telescopiche, di cui 1 è un ripiano di presentazione

Caratteristiche

- Piedini anteriori regolabili in altezza
- Incernieratura delle porte reversibile
- Guarnizione della porta rimovibile
- Cerniera della porta a scomparsa con angolo di apertura limitato



* Lo schema rappresenta la cornice in acciaio inox disponibile come accessorio

Dimensioni della porta: A: 1233 / L: 595 / P: 19 mm

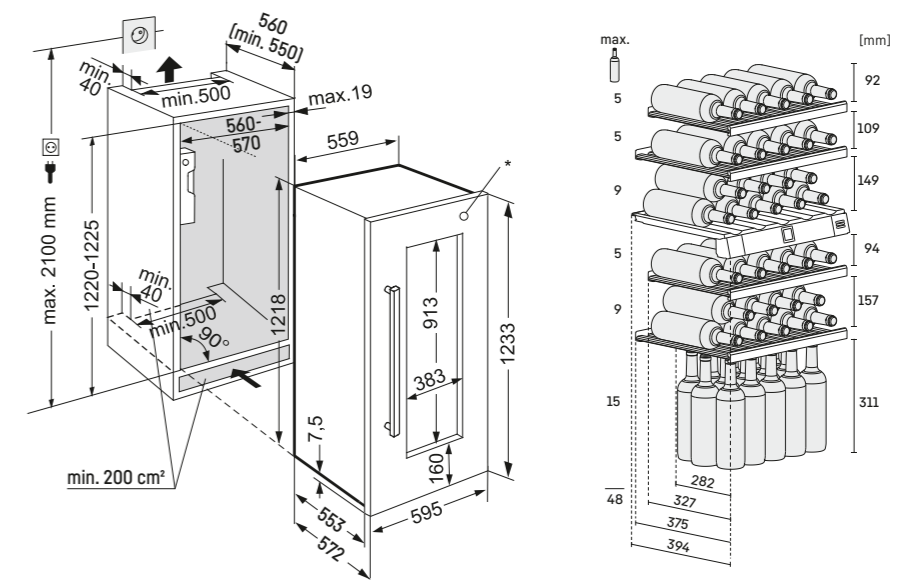

Kitchen Excellence
EWTgb 1683
Vinidor

A filo superficie / Integrabile

Classe di efficienza energetica:	G
Consumo energetico in 365 giorni / 24 ore:	143 / 0,391 kWh
N° max. bottiglie di bordeaux 0,75 l:	33¹
Volume totale ² :	105 l
Rumorosità (potenza sonora) / Classe di emissione sonora:	32 dB(A) / B, SuperSilent
Classe climatica:	SN (da +10 °C a +32 °C)
Porte:	Porta in vetro nero isolante senza cornice e maniglie
Dimensioni di nicchia in cm (A / L / P)	87,4-89 / 56-57 / min. 55
Prezzo base di acquisto:	€ 3.429,-



Controllo

- Display LCD, controllo ElectronicTouch a sfioramento
- Display digitale della temperatura entrambe le zone di temperatura
- Allarme in caso di innalzamento della temperatura: ottico e acustico
- Allarme porta aperta: acustico
- Sistema di sicurezza per i bambini

Cantina per vini

- 2 zone di temperatura, regolabili da +5 °C a +20 °C
- 2 circuiti di raffreddamento
- Raffreddamento ventilato con filtro dell'aria ai carboni attivi FreshAir
- Regolazione dell'umidità tramite ventilazione
- Illuminazione LED indipendente, regolabile in intensità
- Ripiani in legno di faggio
- 4 ripiani, di cui 2 su guide telescopiche, di cui 1 è un ripiano di presentazione

Caratteristiche

- TipOpen
- Piedini anteriori regolabili in altezza
- Incernieratura delle porte reversibile
- Cerniera della porta a scomparsa con angolo di apertura limitato



Porta in vetro isolante senza cornice e maniglie

Dimensioni della porta: A: 906 / L: 595 / P: 19 mm

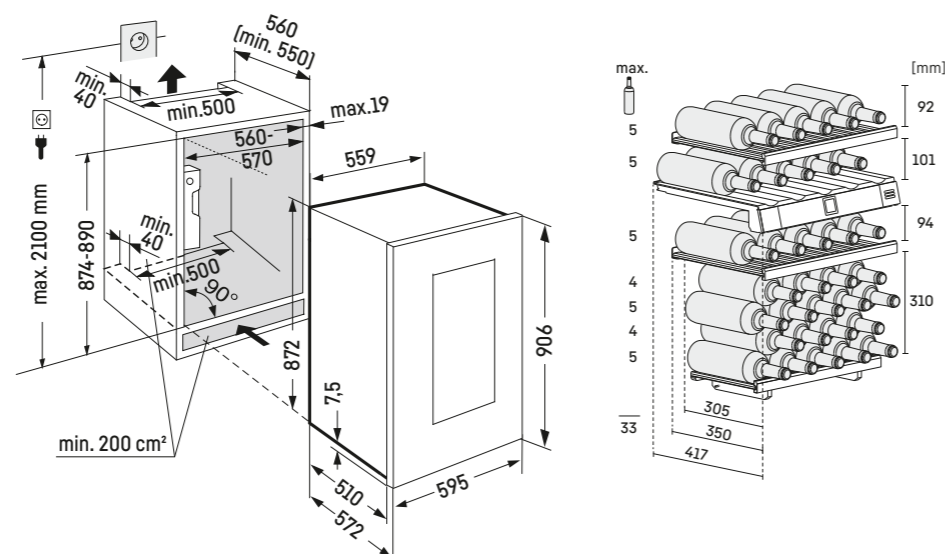

¹ Questa cantina è indicata esclusivamente per la conservazione del vino. N° max. bottiglie di NORM-bordeaux 0,75 l. Norm NF H 35-124 (H: 300,5 mm, Ø: 76,1 mm). Per la gamma completa delle classi di efficienza si rimanda a pagina 290. Conformemente a (EU) 2017/1369 6a.

Kitchen Excellence
EWTdf 1653
Vinidor

Cerniere autoportanti / Pannellabile

Classe di efficienza energetica:	G
Consumo energetico in 365 giorni / 24 ore:	142 / 0,389 kWh
N° max. bottiglie di bordeaux 0,75 l:	30²
Volume totale ² :	97 l
Rumorosità (potenza sonora) / Classe di emissione sonora:	32 dB(A) / B, SuperSilent
Classe climatica:	SN-ST (da +10 °C a +38 °C)
Porte:	Porta in vetro isolante con cornice per il montaggio dell'anta
Dimensioni di nicchia in cm (A / L / P)	87,4-89 / 56-57 / min. 55
Prezzo base di acquisto:	€ 2.979,-



Controllo

- Display LCD, controllo ElectronicTouch a sfioramento
- Display digitale della temperatura entrambe le zone di temperatura
- Allarme in caso di innalzamento della temperatura: ottico e acustico
- Allarme porta aperta: acustico
- Sistema di sicurezza per i bambini

Cantina per vini

- 2 zone di temperatura, regolabili da +5 °C a +20 °C
- 2 circuiti di raffreddamento
- Raffreddamento ventilato con filtro dell'aria ai carboni attivi FreshAir
- Regolazione dell'umidità tramite ventilazione
- Illuminazione LED indipendente, regolabile in intensità
- Ripiani in legno di faggio
- 4 ripiani, di cui 2 su guide telescopiche, di cui 1 è un ripiano di presentazione

Caratteristiche

- Piedini anteriori regolabili in altezza
- Incernieratura delle porte reversibile
- Cerniera della porta a scomparsa con angolo di apertura limitato



* Lo schema rappresenta la cornice in acciaio inox disponibile come accessorio

Dimensioni della porta: A: 906 / L: 595 / P: 19 mm

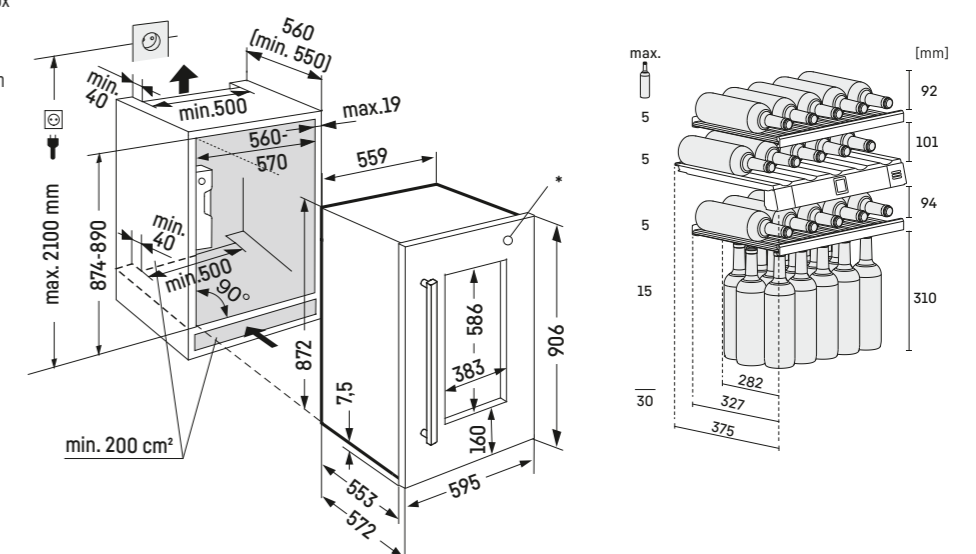

² In conformità al regolamento UE 2019/2016, rappresentiamo il volume totale come numero intero (arrotondato) e il volume dello scomparto del congelatore e per gli alimenti freschi con una cifra dopo la virgola.

WKEgb 582

GrandCru

A filo superficie / Integrabile

Classe di efficienza energetica:	G
Consumo energetico in 365 giorni / 24 ore:	116 / 0,317 kWh
N° max. bottiglie di bordeaux 0,75 l:	18¹
Volume totale ² :	47 l
Rumorosità (potenza sonora) / Classe di emissione sonora:	32 dB(A) / B, SuperSilent
Classe climatica:	SN-ST (da +10 °C a +38 °C)
Porte:	Porta in vetro nero isolante senza cornice e maniglie
Dimensioni di nicchia in cm (A / L / P)	45-45,2 / 56-57 / min. 55
Prezzo base di acquisto:	€ 2.679,-



Controllo

- Display LCD, controllo ElectronicTouch a sfioramento
- Display digitale della temperatura
- Allarme in caso di innalzamento della temperatura: ottico e acustico
- Allarme porta aperta: acustico
- Sistema di sicurezza per i bambini

Cantina per vini

- 1 zona di temperatura, regolabile da +5°C a +20°C
- Raffreddamento ventilato con filtro dell'aria ai carboni attivi FreshAir
- Regolazione dell'umidità tramite ventilazione
- Illuminazione LED indipendente, regolabile in intensità
- Ripiani in legno di faggio
- 3 ripiani, di cui 2 su guide telescopiche

Caratteristiche

- Porta con apertura a ribalta con TipOpen
- Cerniera della porta a scomparsa con angolo di apertura limitato



Porta in vetro isolante senza cornice e maniglie

Dimensioni della porta:
A: 450 / L: 595 / P: 35 mm

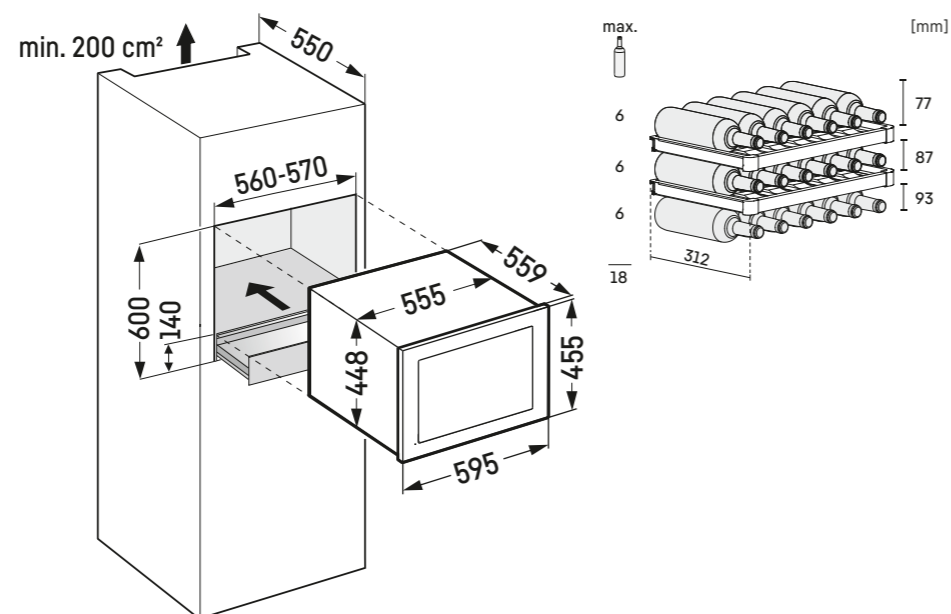

WKEes 553

GrandCru

A filo superficie / Integrabile

Classe di efficienza energetica:	G
Consumo energetico in 365 giorni / 24 ore:	138 / 0,378 kWh
N° max. bottiglie di bordeaux 0,75 l:	18²
Volume totale ² :	51 l
Rumorosità (potenza sonora) / Classe di emissione sonora:	32 dB(A) / B, SuperSilent
Classe climatica:	SN (da +10 °C a +32 °C)
Porte:	Porta in vetro isolante con telaio in acciaio
Dimensioni di nicchia in cm (A / L / P)	45 / 56 / min. 55
Prezzo base di acquisto:	€ 2.349,-



Controllo

- Display LCD, controllo ElectronicTouch a sfioramento
- Display digitale della temperatura
- Allarme in caso di innalzamento della temperatura: ottico e acustico
- Allarme porta aperta: acustico
- Sistema di sicurezza per i bambini

Cantina per vini

- 1 zona di temperatura, regolabile da +5°C a +20°C
- Raffreddamento ventilato con filtro dell'aria ai carboni attivi FreshAir
- Regolazione dell'umidità tramite ventilazione
- Illuminazione LED indipendente, regolabile in intensità
- Ripiani in legno di faggio
- 3 ripiani, di cui 2 su guide telescopiche

Caratteristiche

- Maniglia integrata
- Incernieratura delle porte reversibile
- Cerniera della porta a scomparsa con angolo di apertura limitato



Attenzione:

È necessario prevedere un'apertura di aerazione nella base del mobile.

Porta isolante in vetro fumè.
Dimensioni della porta: A: 455 / L: 591 / P: 16 mm

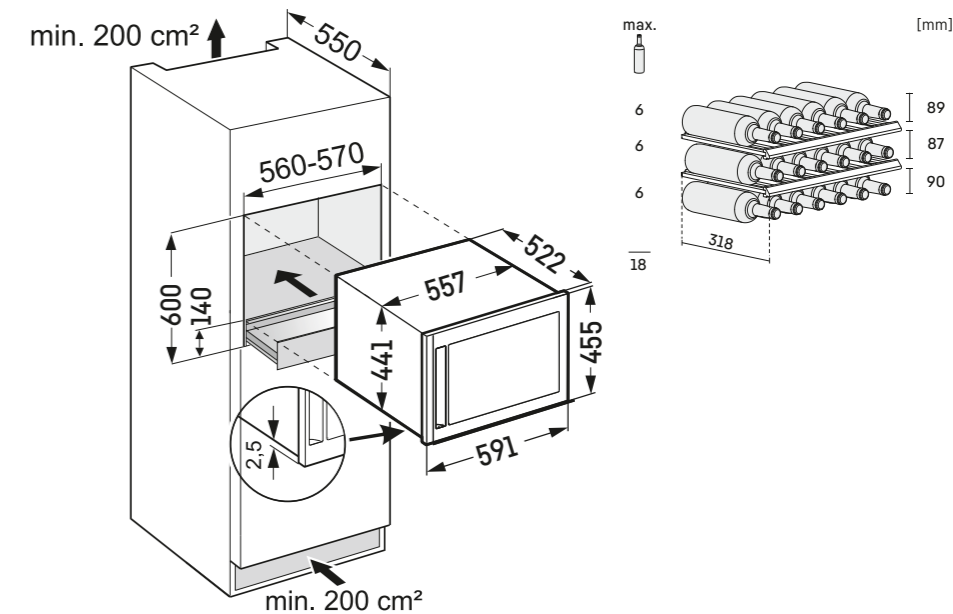

L'installazione sottopiano è davvero semplice

Altezza sottopiano

Anteprima: nuova altezza sottopiano da 86 a 92 cm

Design della base

Nuovo design minimalista della base con griglia di ventilazione più piccola

Listello della base

Listello della base in acciaio inox regolabile in altezza

Piedini di posizionamento

Quattro piedini regolabili anteriormente per un allineamento facile e ottimale

Side-by-Side

Può essere abbinato a un congelatore sottopiano come installazione Side-by-Side senza pannello del mobile.

Modelli pannellabili

- Per ogni esigenza di sostituzione dell'attuale pannello frontale
- Per una nuova progettazione con il frontale della cucina
- Con pannelli frontali in acciaio come accessori (per entrambe le altezze, senza logo/senza maniglia, con fori per la maniglia preforati)

Maggiore volume di raffreddamento

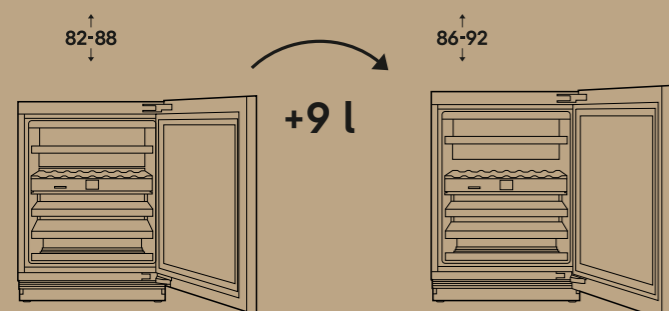

Cantine per vini per installazione sottopiano



2
Zones

Tip
Open

Light
Tower

Presentation
Light

Flex
Fit

Soft
System

UWpri 3662 Vinidor Selection

	Vinidor	Vinidor Selection
Qualità	Mantenimento costante della temperatura	Mantenimento costante della temperatura
	Intervallo di temperatura regolabile in 1 o 2 zone: da +5 °C a +20 °C	Intervallo di temperatura regolabile in 1 o 2 zone: da +5 °C a +20 °C
	Visualizzazione permanente della temperatura effettiva in ogni zona	Visualizzazione permanente della temperatura effettiva in ogni zona
	Triplo vetro di sicurezza anti-UV (UVProtect Plus)	Triplo vetro di sicurezza anti-UV (UVProtect Plus)
	Stoccaggio antivibrazioni (VibrateSafe)	Stoccaggio antivibrazioni (VibrateSafe)
	Guarnizione della porta rimovibile	Guarnizione della porta rimovibile
Condizioni ottimali	4 piedini regolabili in altezza	4 piedini regolabili in altezza
	Umidità regolabile grazie a HumiditySelect	Umidità regolabile grazie a HumiditySelect
	Filtro FreshAir nel divisore o nel pannello con avviso di sostituzione	Filtro FreshAir in ogni divisore o nel pannello con avviso di sostituzione
Comfort e flessibilità	Impostazione della temperatura a intervalli di 1 °C	Impostazione della temperatura a intervalli di 1 °C
	Divisore con ripiano per bottiglie in plastica	Divisore con ripiano per bottiglie in plastica
	Smorzatore di chiusura SoftSystem	Smorzatore di chiusura SoftSystem
	Ripiani in metallo regolabili con listello in legno e meccanismo di chiusura SoftTelescopic	Mensole in legno FlexFit con meccanismo di chiusura automatica SoftTelescopic
	Cassetto inferiore estraibile per la conservazione in posizione trasversale	Cassetto inferiore estraibile per la conservazione in posizione trasversale con meccanismo di chiusura automatica SoftTelescopic
	4 fermabottiglie nei modelli a 1 zona	4 fermabottiglie nei modelli a 1 zona
Design e Life-style	Display disponibile in 9 lingue (DE/EN/FR/ES/IT/NL/CS/PL/PT)	Display disponibile in 12 lingue (DE/EN/FR/ES/IT/NL/CS/PL/PT/BG/RU/ZH-CN)
	illuminazione LED dall'alto	LightTower*
	Pannello posteriore: Metallo grigio grafite	Pannello posteriore: Metallo grigio grafite
	Display touch	Display Touch & Swipe
	Luce di presentazione	Luce di presentazione
	Porta GlassBlack con maniglia incassata orizzontale	porta pannellabile o GlassBlack, TipOpen*
Sicurezza	Rumorosità contenuta 34 dB(A)	Rumorosità contenuta 34 dB(A)*
	InteriorFit	InteriorFit
	TempProtect Plus	TempProtect Plus
	Allarme per porta, temperatura e interruzione di corrente	Allarme per porta, temperatura e interruzione di corrente
	Allarme acustico e visivo sul display tramite illuminazione e notifiche push grazie a SmartDevice**	Allarme acustico e visivo sul display tramite illuminazione e notifiche push grazie a SmartDevice**
Connectivity *	DisplayLock	DisplayLock
	porta con serratura meccanica*	porta con serratura meccanica*
	integrabile	integrato (modelli "i")
	Luce di presentazione **	Luce di presentazione **
	Impostazione della temperatura a intervalli di 1 °C **	Impostazione della temperatura a intervalli di 1 °C **
	Visualizzazione e comando di funzioni rilevanti dell'apparecchiatura**	Visualizzazione e comando di funzioni rilevanti dell'apparecchiatura**

La differenziazione delle dotazioni è ancora più evidente nelle serie **superiori**.

* a seconda del modello

** tramite app SmartDevice

Vinidor	Vinidor Selection
Porta in vetro Black/Maniglia incassata	
<p>UWgb 3631 max. 44¹</p>	<p>UWgb 3632 max. 32</p>
Porta in vetro Black	
<p>UWgbi 3782 max. 38</p>	
Porta in vetro/pannellabile	
<p>UWpri 3662 max. 32</p>	
<p>UWpri 3761 max. 44¹</p>	<p>UWpri 3762 max. 38</p>

¹ con fermabottiglie

Qualità in ogni dettaglio



Scaffale estraibile per la conservazione in posizione trasversale

Per sfruttare al massimo lo spazio, lo scaffale estraibile più basso, nella Vinidor Selection dotato addirittura di chiusura automatica SoftTelescopic, offre la possibilità di riporre trasversalmente fino a quattro bottiglie.



Flessibilità in tre varianti

Grazie a UVProtect Plus, tutti i modelli di porte in vetro offrono una protezione unica e senza precedenti contro i raggi UV: tre strati protettivi composti da vetro colorato e da un doppio strato di metallo depositato a vapore (Low-E).



Adatto per bottiglie di (quasi) tutte le dimensioni

La personalizzazione degli scaffali è semplice: I listelli in legno rimovibili dei ripiani FlexFit si adattano perfettamente a qualsiasi forma di bottiglia. La possibilità di posizionare i listelli su misura nel telaio garantisce che tutte le bottiglie vengano riposte in sicurezza e al riparo da vibrazioni.



Possibilità di decorazione

Le apparecchiature pannellabili possono essere adornate con un frontale adatto al design della cucina o, come accessori Liebherr, con un frontale in acciaio inox e maniglie a scelta. E con la funzione TipOpen, anche senza maniglie.



Filtro ai carboni attivi FreshAir

Il filtro ai carboni attivi assorbe tutti i tipi di odori mantenendo inalterato il bouquet del vino. Ogni sei mesi l'apparecchiatura vi avvisa che è arrivato il momento di sostituire il filtro, operazione che potete svolgere facilmente da soli.



Maniglia incassata

Bella e piacevole da afferrare, la maniglia incassata si trova su tutti i modelli Vinidor. La soluzione semplice per cucine senza maniglie.



SmartDevice

Tramite smartphone è possibile modificare le impostazioni, controllare la temperatura e ricevere informazioni relative allo stato. I modelli Vinidor Selection sono già dotati di SmartDeviceBox.



LightTower

Disponibile ora anche nelle nostre nuove cantine sottopiano: Il posizionamento dei LED su entrambi i lati offre un'atmosfera di illuminazione unica e una migliore esposizione dei vini per un eccellente risultato visivo. Un altro punto di forza è la luce di presentazione regolabile, crea un'atmosfera suggestiva e mette in risalto il vino in modo elegante.



TipOpen

Un vantaggio in termini di comfort: Toccando la porta è possibile aprirla di qualche centimetro. La soluzione ideale per la progettazione di cucine senza maniglie. In combinazione con i modelli GlassBlack e, ora per la prima volta, con un modello pannellabile. Se dopo 3 secondi la porta non viene aperta, il SoftSystem la richiude.



Display Touch

Nei modelli Vinidor, il display LC Touch dal pregiato design consente di selezionare agevolmente tutte le funzioni. Le voci del menu sono disposte in modo chiaro e ordinato. E per scegliere un'opzione basta un leggero tocco col dito.



Display Touch & Swipe

L'uso dei nostri modelli Vinidor Selection è ora particolarmente facile e intuitivo. È possibile selezionare qualsiasi funzione toccando e sfiorando il display.

Kitchen Excellence
UWpri 3762
Vinidor Selection

Cerniere autoportanti / Integrabile sottopiano

Classe di efficienza energetica:	F <small>A G</small>
Consumo energetico in 365 giorni / 24 ore:	105 / 0,287 kWh
N° max. bottiglie di bordeaux 0,75 l:	38¹
Volume totale ² :	101 l
Rumorosità (potenza sonora) / Classe di emissione sonora:	34 dB(A) / B, SuperSilent
Classe climatica:	SN-ST (da +10°C a +38°C)
Porte:	Porta in vetro isolante
Dimensioni di nicchia in cm (A / L / P)	86-92 / 60 / min. 58
Prezzo base di acquisto:	€ 3.499,-

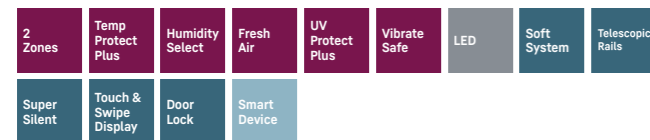

↑
86-92
↓



Controllo

- Display a colori TFT da 2,4", elettronica Touch & Swipe
- Display digitale della temperatura entrambe le zone di temperatura
- SmartDeviceBox in dotazione
- Allarme in caso di innalzamento della temperatura: ottico e acustico
- Allarme porta aperta: ottico e acustico
- Sistema di sicurezza per i bambini

Cantina per vini

- 2 zone di temperatura, regolabili da +5°C a +20°C
- 2 circuiti di raffreddamento
- Raffreddamento ventilato con filtro dell'aria ai carboni attivi FreshAir
- Sono due i livelli di umidità regolabili: standard o elevata
- Illuminazione LED per ogni zona indipendente, regolabile in intensità
- Ripiano in legno
- 5 ripiani, di cui 4 su guide telescopiche

Caratteristiche

- Maniglie di trasporto, posteriori
- Piedini anteriori e posteriori regolabili in altezza
- Incernieratura delle porte reversibile
- Guarnizione della porta rimovibile

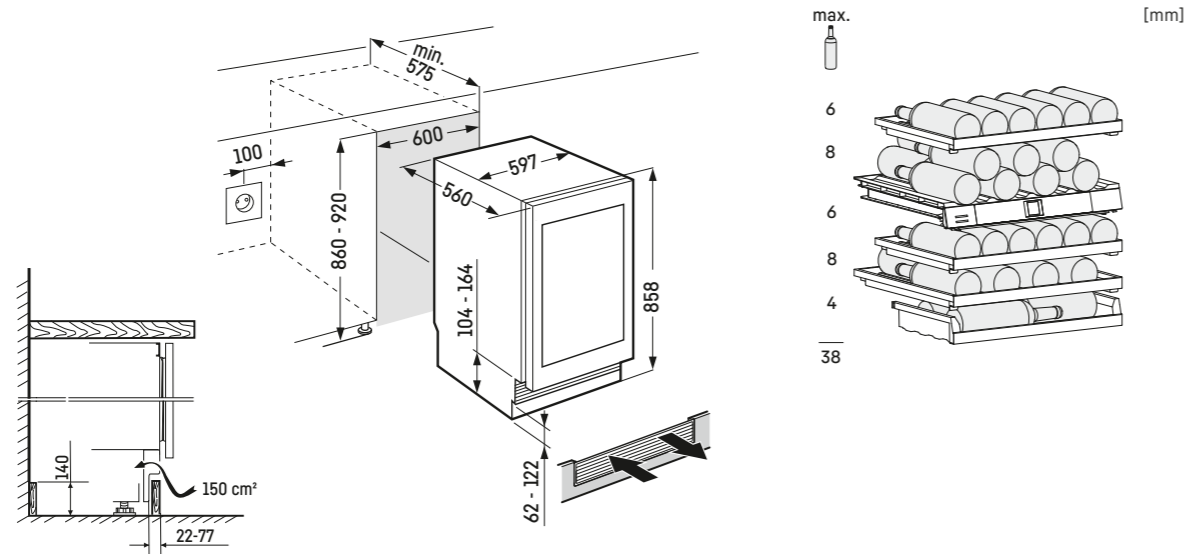

Kitchen Excellence
UWpri 3761
Vinidor Selection

Cerniere autoportanti / Integrabile sottopiano

Classe di efficienza energetica:	F <small>A G</small>
Consumo energetico in 365 giorni / 24 ore:	106 / 0,290 kWh
N° max. bottiglie di bordeaux 0,75 l:	44²
Volume totale ² :	114 l
Rumorosità (potenza sonora) / Classe di emissione sonora:	34 dB(A) / B, SuperSilent
Classe climatica:	SN-ST (da +10°C a +38°C)
Porte:	Porta in vetro isolante
Dimensioni di nicchia in cm (A / L / P)	86-92 / 60 / min. 58
Prezzo base di acquisto:	€ 3.049,-



↑
86-92
↓



Controllo

- Display a colori TFT da 2,4", elettronica Touch & Swipe
- Display digitale della temperatura
- SmartDeviceBox in dotazione
- Allarme in caso di innalzamento della temperatura: ottico e acustico
- Allarme porta aperta: ottico e acustico
- Sistema di sicurezza per i bambini

Cantina per vini

- 1 zona di temperatura, regolabile da +5°C a +20°C
- Raffreddamento ventilato con filtro dell'aria ai carboni attivi FreshAir
- Sono due i livelli di umidità regolabili: standard o elevata
- Illuminazione LED per ogni zona indipendente, regolabile in intensità
- Ripiano in legno
- 5 ripiani, di cui 5 su guide telescopiche

Caratteristiche

- Maniglie di trasporto, posteriori
- Piedini anteriori e posteriori regolabili in altezza
- Incernieratura delle porte reversibile
- Guarnizione della porta rimovibile

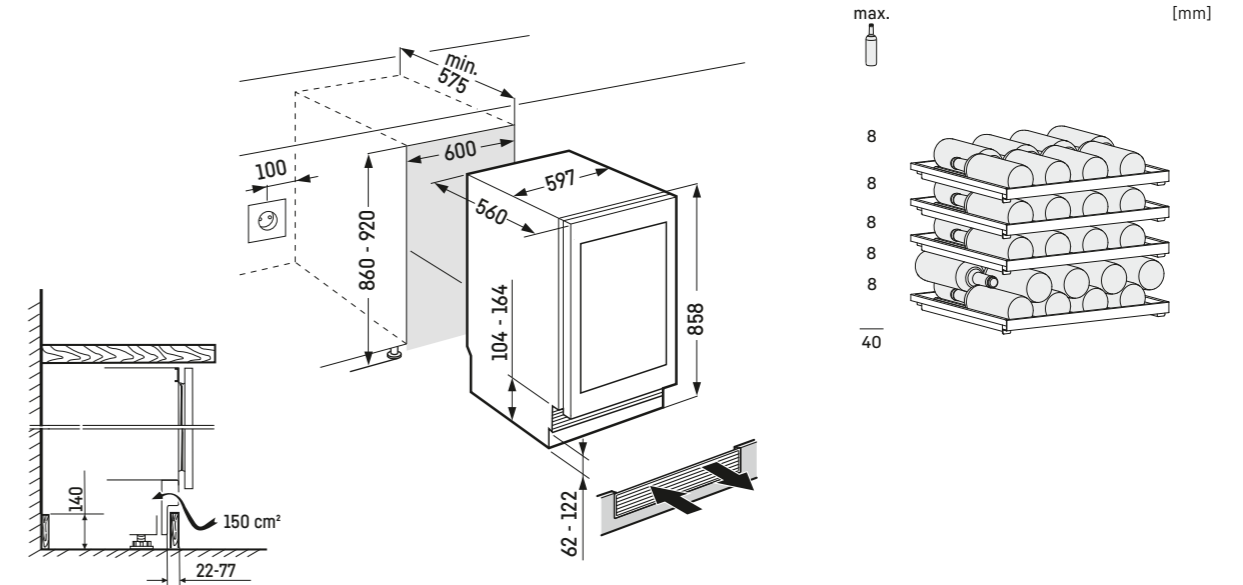

Kitchen Excellence
UWpri 3662
Vinidor Selection

Cerniere autoportanti / Integrabile sottopiano

Classe di efficienza energetica:	F
Consumo energetico in 365 giorni / 24 ore:	104 / 0,284 kWh
N° max. bottiglie di bordeaux 0,75 l:	32¹
Volume totale ² :	92 l
Rumorosità (potenza sonora) / Classe di emissione sonora:	34 dB(A) / B, SuperSilent
Classe climatica:	SN-ST (da +10°C a +38°C)
Porte:	Porta in vetro isolante
Dimensioni di nicchia in cm (A / L / P)	82-88 / 60 / min. 58
Prezzo base di acquisto:	€ 3.299,-

2 Zones	Temp Protect Plus	Humidity Select	Fresh Air	UV Protect Plus	Vibrate Safe	LED	Soft System	Telescopic Rails
Super Silent	Touch & Swipe Display	Door Lock	Smart Device					

↑
82-88
↓

Controllo

- Display a colori TFT da 2,4", elettronica Touch & Swipe
- Display digitale della temperatura entrambe le zone di temperatura
- SmartDeviceBox in dotazione
- Allarme in caso di innalzamento della temperatura: ottico e acustico
- Allarme porta aperta: ottico e acustico
- Sistema di sicurezza per i bambini

Cantina per vini

- 2 zone di temperatura, regolabili da +5°C a +20°C
- 2 circuiti di raffreddamento
- Raffreddamento ventilato con filtro dell'aria ai carboni attivi FreshAir
- Sono due i livelli di umidità regolabili: standard o elevata
- Illuminazione LED per ogni zona indipendente, regolabile in intensità
- Ripiano in legno
- 4 ripiani, di cui 4 su guide telescopiche

Caratteristiche

- Maniglie di trasporto, posteriori
- Piedini anteriori e posteriori regolabili in altezza
- Incernieratura delle porte reversibile
- Guarnizione della porta rimovibile

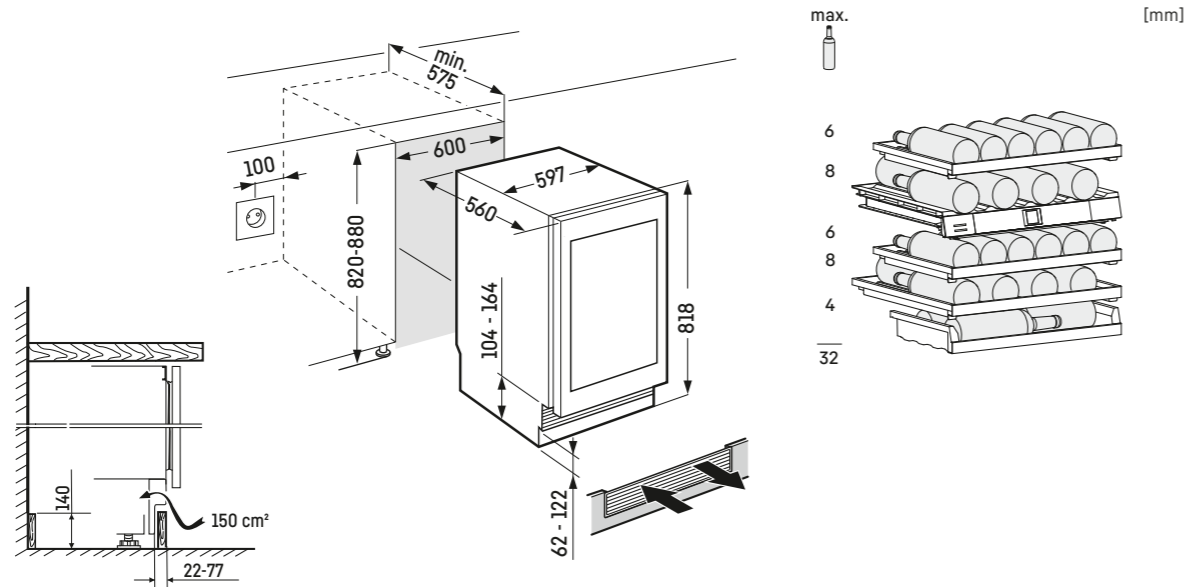

Kitchen Excellence
UWgbi 3782
Vinidor Selection

Cerniere autoportanti / Integrabile sottopiano

Classe di efficienza energetica:	E
Consumo energetico in 365 giorni / 24 ore:	83 / 0,227 kWh
N° max. bottiglie di bordeaux 0,75 l:	38²
Volume totale ² :	104 l
Rumorosità (potenza sonora) / Classe di emissione sonora:	32 dB(A) / B, SuperSilent
Classe climatica:	SN-ST (da +10°C a +38°C)
Porte:	Porta in vetro isolante con telaio nero
Dimensioni di nicchia in cm (A / L / P)	86-92 / 60 / min. 58
Prezzo base di acquisto:	€ 4.229,-

2 Zones	Temp Protect Plus	Humidity Select	Fresh Air	UV Protect Plus	Vibrate Safe	Steel Interior	LED	Soft System
Telescopic Rails	Tip Open	Super Silent	Touch & Swipe Display	Smart Device				

↑
86-92
↓

Controllo

- Display a colori TFT da 2,4", elettronica Touch & Swipe
- Display digitale della temperatura entrambe le zone di temperatura
- SmartDeviceBox in dotazione
- Allarme in caso di innalzamento della temperatura: ottico e acustico
- Allarme porta aperta: ottico e acustico
- Sistema di sicurezza per i bambini

Cantina per vini

- 2 zone di temperatura, regolabili da +5°C a +20°C
- 2 circuiti di raffreddamento
- Raffreddamento ventilato con filtro dell'aria ai carboni attivi FreshAir
- Sono due i livelli di umidità regolabili: standard o elevata
- Illuminazione LED a colonna su entrambi i lati indipendente, regolabile in intensità
- Ripiano in legno
- 5 ripiani, di cui 4 su guide telescopiche

Caratteristiche

- TipOpen
- Maniglie di trasporto, posteriori
- Piedini anteriori e posteriori regolabili in altezza
- Incernieratura delle porte reversibile
- Guarnizione della porta rimovibile

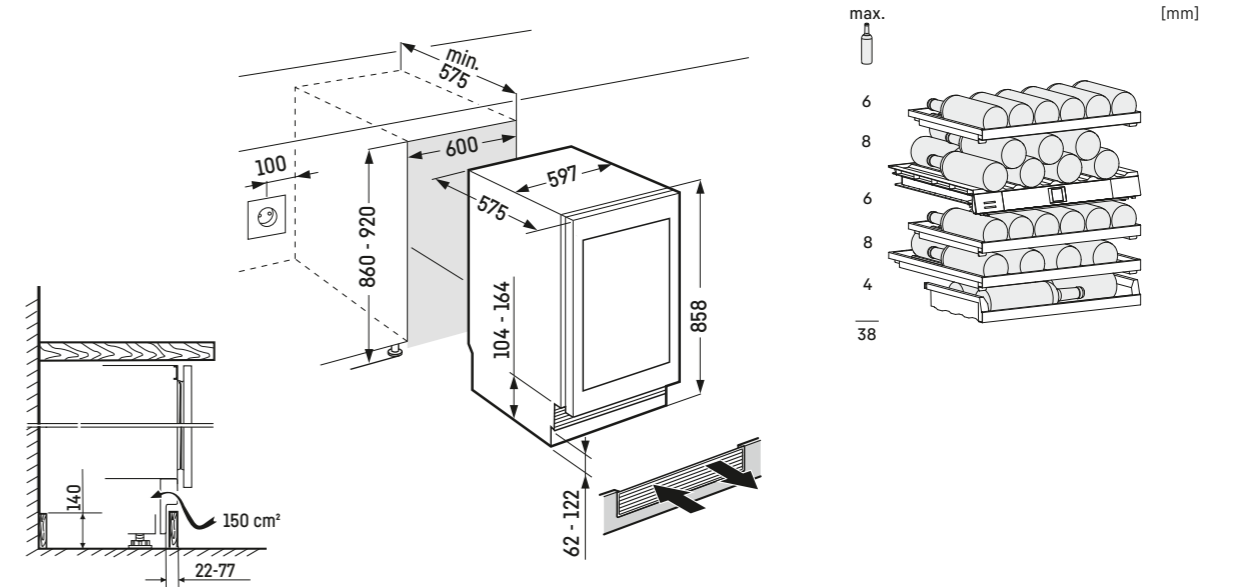

UWgb 3632

Vinidor

Cerniere autoportanti / Integrabile sottopiano

Classe di efficienza energetica:	F <small>A G</small>
Consumo energetico in 365 giorni / 24 ore:	105 / 0,287 kWh
N° max. bottiglie di bordeaux 0,75 l:	32 ¹
Volume totale ² :	98 l
Rumorosità (potenza sonora) / Classe di emissione sonora:	36 dB(A) / C
Classe climatica:	SN-ST (da +10°C a +38°C)
Porte:	Porta in vetro isolante con telaio nero
Dimensioni di nicchia in cm (A / L / P)	82-88 / 60 / min. 58
Prezzo base di acquisto:	€ 2.499,-



↑
82-88
↓



Controllo

- Display LCD monocromatico con controllo Touch
- Display digitale della temperatura entrambe le zone di temperatura
- Predisposto per SmartDeviceBox - da ordinare separatamente
- Allarme in caso di innalzamento della temperatura: ottico e acustico
- Allarme porta aperta: ottico e acustico
- Sistema di sicurezza per i bambini

Cantina per vini

- 2 zone di temperatura, regolabili da +5°C a +20°C
- 2 circuiti di raffreddamento
- Raffreddamento ventilato con filtro dell'aria ai carboni attivi FreshAir
- Sono due i livelli di umidità regolabili: standard o elevata
- Illuminazione LED per ogni zona indipendente, regolabile in intensità
- Ripiano in metallo con listello in legno
- 5 ripiani, di cui 3 su guide telescopiche

Caratteristiche

- Maniglia integrata
- Maniglie di trasporto, posteriori
- Piedini anteriori e posteriori regolabili in altezza
- Incernieratura delle porte reversibile
- Guarnizione della porta rimovibile

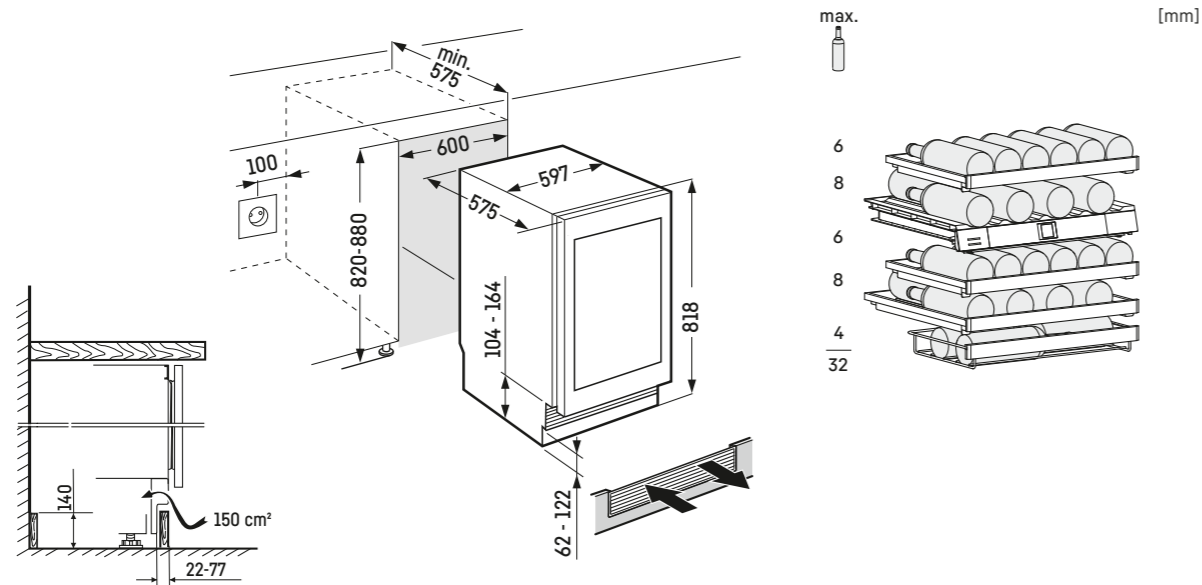

UWgb 3631

Vinidor

Cerniere autoportanti / Integrabile sottopiano

Classe di efficienza energetica:	F <small>A G</small>
Consumo energetico in 365 giorni / 24 ore:	106 / 0,290 kWh
N° max. bottiglie di bordeaux 0,75 l:	44 ²
Volume totale ² :	110 l
Rumorosità (potenza sonora) / Classe di emissione sonora:	36 dB(A) / C
Classe climatica:	SN-ST (da +10°C a +38°C)
Porte:	Porta in vetro isolante con telaio nero
Dimensioni di nicchia in cm (A / L / P)	82-88 / 60 / min. 58
Prezzo base di acquisto:	€ 2.132,-



↑
82-88
↓



Controllo

- Display LCD monocromatico con controllo Touch
- Display digitale della temperatura
- Predisposto per SmartDeviceBox - da ordinare separatamente
- Allarme in caso di innalzamento della temperatura: ottico e acustico
- Allarme porta aperta: ottico e acustico
- Sistema di sicurezza per i bambini

Cantina per vini

- 1 zona di temperatura, regolabile da +5°C a +20°C
- Raffreddamento ventilato con filtro dell'aria ai carboni attivi FreshAir
- Sono due i livelli di umidità regolabili: standard o elevata
- Illuminazione LED per ogni zona indipendente, regolabile in intensità
- Ripiano in metallo con listello in legno
- 4 ripiani, di cui 3 su guide telescopiche

Caratteristiche

- Maniglia integrata
- Maniglie di trasporto, posteriori
- Piedini anteriori e posteriori regolabili in altezza
- Incernieratura delle porte reversibile
- Guarnizione della porta rimovibile

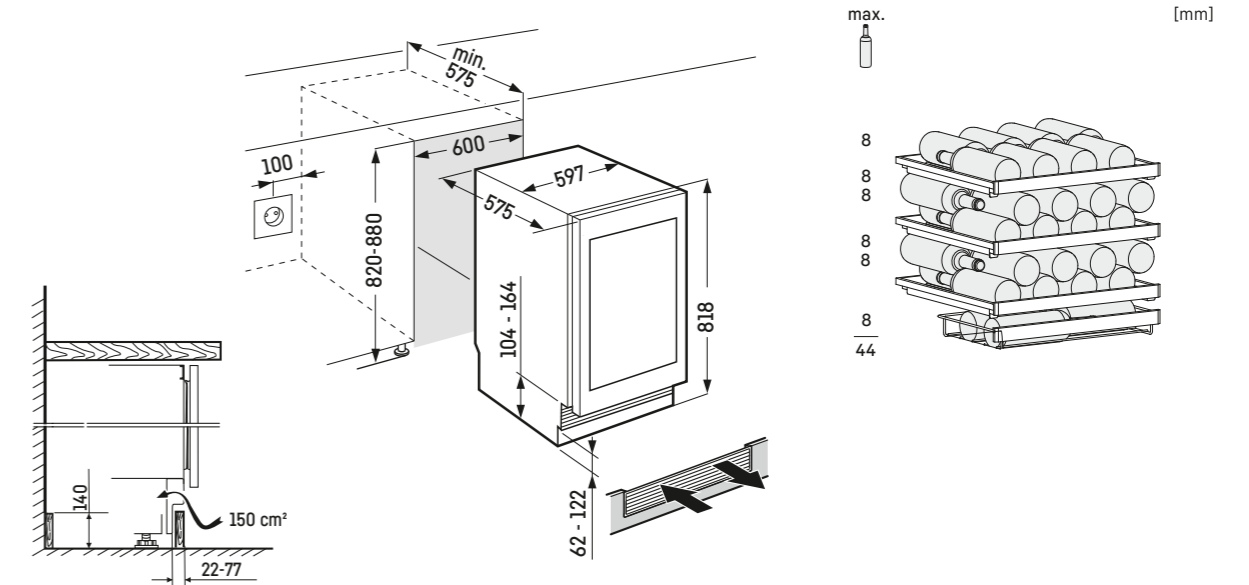

Cantine per vini da libero posizionamento



WPgbi 7483 Vinidor Selection

	Vinidor	Vinidor Selection
Qualità	Mantenimento costante della temperatura Intervallo di temperatura regolabile in 2 zone: da +5 °C a +20 °C Visualizzazione permanente della temperatura effettiva Tripla vetro di sicurezza anti-UV/UVProtect Plus Stoccaggio antivibrazioni/VibrateSafe Massima capacità di bottiglie grazie a stoccaggio collo a collo Guarnizione della porta rimovibile 2 piedini regolabili in altezza	Mantenimento costante della temperatura Intervallo di temperatura regolabile in 2 o 3 zone: da +5 °C a +20 °C Visualizzazione permanente della temperatura effettiva Tripla vetro di sicurezza anti-UV/UVProtect Plus Stoccaggio antivibrazioni/VibrateSafe Massima capacità di bottiglie grazie a stoccaggio collo a collo Guarnizione della porta rimovibile 2 piedini regolabili in altezza
Condizioni ottimali	Umidità regolabile grazie a HumiditySelect	Umidità regolabile grazie a HumidityControl Visualizzazione dell'umidità effettiva Vaschetta per la raccolta dell'acqua
Comfort e flessibilità	Filtro FreshAir nel separatore con promemoria per la sostituzione Impostazione della temperatura a intervalli di 1 °C Separatore di zona con ripiano portabottiglie in plastica; FlexFit con finiture in legno come accessorio Mensola di presentazione Sistema di chiusura delicata SoftSystem Ripiani in legno regolabili in altezza (ripiani aggiuntivi disponibili come accessori) Display: selezionabile in 9 o 12 lingue* (DE/EN/FR/ES/IT/NL/CS/PL/PT)	Filtro FreshAir nel separatore con promemoria per la sostituzione Impostazione della temperatura a intervalli di 1 °C Separatore di zone con finiture in legno FlexFit Ripiano di presentazione in acciaio Sistema di chiusura delicata SoftSystem Ripiani in legno FlexFit con meccanismo SoftTelescopic meccanismo di chiusura automatica Display: selezionabile in 12 lingue (DE/EN/FR/ES/IT/NL/CS/PL/PT/BG/RU/ZH-CN)
Design e Lifestyle	illuminazione LED dall'alto per ciascuna zona Parete posteriore in acciaio SmartSteel Display touch (modelli SmartSteel) Display Touch & Swipe (modelli BlackSteel) Luce di presentazione (porta in vetro) Maniglia Slimline in alluminio con meccanismo di apertura Bassa rumorosità InteriorFit	LightTower Parete posteriore in acciaio BlackSteel Display Touch & Swipe, nei modelli con porta di vetro Luce di presentazione Maniglia integrata Bassa rumorosità InteriorFit
Sicurezza	TempProtect Plus Allarme per porta, temperatura e interruzione di corrente Allarme acustico e visivo sul display tramite illuminazione e notifiche push grazie a SmartDevice** Blocco display	TempProtect Plus Allarme per porta, temperatura e interruzione di corrente Notifica umidità Allarme acustico e visivo sul display tramite illuminazione e notifiche push grazie a SmartDevice** Blocco display eDoorLock, blocco elettronico della porta
Connectivity**	SmartDevice (incl. SmartDevice box)* Luce di presentazione** Impostazione della temperatura a intervalli di 1 °C** Visualizzazione e comando di funzioni rilevanti dell'apparecchiatura**	SmartDevice (incl. SmartDevice box) Luce di presentazione** Impostazione della temperatura a intervalli di 1 °C** Visualizzazione e comando di funzioni rilevanti dell'apparecchiatura**

* a seconda del modello
** tramite app SmartDevice

Vinidor

StainlessSteel 60 cm

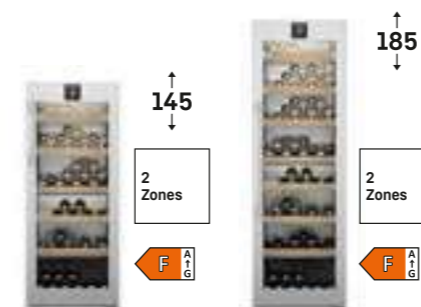

WPsd 4652

max. 107

WPsd 5252

max. 155

Vinidor Selection

GlassBlack 60 cm

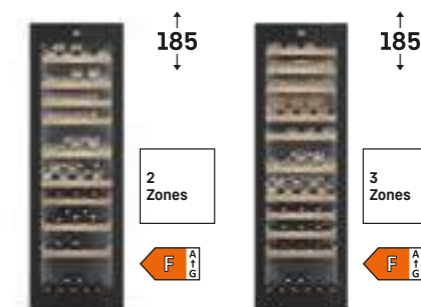

WPgbi 5272

max. 106

WPgbi 5273

max. 104

BlackSteel 60 cm

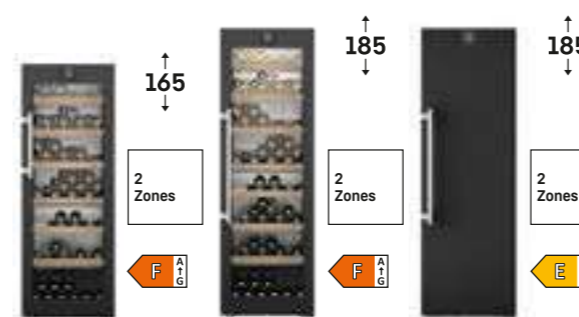

WPbsi 5052

max. 131

WPbsi 5252

max. 155

WSbsi 5252

max. 155

GlassBlack 70 cm

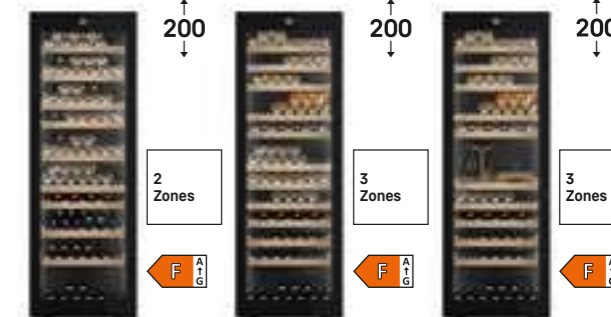

WPgbi 7472

max. 204

WPgbi 7473

max. 182

WPgbi 7483

max. 145

Per modelli da 60 cm di larghezza: Apparecchiature profonde 67,5 cm

Per modelli da 70 cm di larghezza: Apparecchiature profonde 76,4 cm

Qualità in ogni dettaglio



TempProtect Plus

Doppia protezione. Con TempProtect Plus, le nostre cantine climatizzate per vini misurano costantemente la temperatura con due sensori. In questo modo i vostri vini saranno doppiamente protetti dalle variazioni di temperatura. Verrete infatti avvisati non appena uno dei sensori rileva un'alterazione significativa della temperatura, consentendovi di intervenire prontamente.



Controllo dell'umidità

Con HumiditySelect è possibile regolare due stadi per l'umidità dei modelli della serie GrandCru: di deumidificazione o di umidificazione. I modelli della serie GrandCru Selection sono equipaggiati con HumidityControl. Questa funzione consente di regolare l'umidità secondo le esigenze in un intervallo compreso tra il 50% e l'80% UR. Dall'apparecchiatura vengono segnalati eventuali abbassamenti di umidità oltre il 50% UR.



UVProtect Plus

Tripla protezione. Per una conservazione a lungo termine, le cantine climatizzate per vini dotate di porte in vetro offrono una protezione senza precedenti dai raggi UV: tre strati protettivi in vetro fumé e un doppio strato in metallo realizzato con deposizione sottovuoto. Conosciuto come rivestimento Low-E, offre ai vini una protezione altamente efficace contro i danni da irraggiamento solare.



EasyFill

Lasciate che vi faciliti il carico. L'ausilio di caricamento EasyFill fa sì che la porta della cantina climatizzata per vini resti aperta a partire da un angolo di 90°, facilitando alquanto il riempimento. E, grazie al meccanismo di chiusura automatica, con un angolo di apertura inferiore a 90° la porta si chiude da sola, sempre delicatamente come lo richiedono i vostri vini.



VibrateSafe

Il vino ha bisogno di quiete e tranquillità. Ecco perché le nostre cantine climatizzate per vini garantiscono, con i compressori particolarmente silenziosi sviluppati da Liebherr e gli stabili ripiani in legno di faggio massiccio, una conservazione che non pregiudica la qualità dei vini, ma consente loro di invecchiare in modo tranquillo e indisturbato.



LightColumn, su un lato

Per una visuale perfetta dei vostri vini, la LightColumn a LED si estende dall'alto verso il basso dell'apparecchiatura con porta in vetro, illuminando uniformemente il vano interno della cantina climatizzata per vini GrandCru Selection. Un tratto distintivo è rappresentato dall'illuminazione regolabile per una presentazione accattivante della collezione di vini anche quando la porta è chiusa.



Blocco porta meccanico

Non lasciate incustoditi i vostri tesori. I vini da collezione sono, in linea di massima, degli investimenti e, come tali, devono essere protetti. Un blocco porta meccanico consente di avere sempre il controllo su chiunque abbia accesso ai vini nella cantina GrandCru Selection. La serratura è montata a filo e integrata in modo poco appariscente nel design complessivo.



Sistemazione collo a collo per la massima capienza di bottiglie

Capienza massima. Con una cantina climatizzata per vini Liebherr è facile organizzare anche collezioni numerose. Per sfruttarne pienamente la capienza, il vano interno è stato progettato in modo che sia possibile disporre le bottiglie collo a collo sui ripiani in legno. Vale a dire, anche se aumentano le scorte di vino, lo spazio a disposizione è comunque sufficiente. Continuate quindi tranquillamente a collezionare nuovi vini.



Parete posteriore, acciaio inox

Bellissime su ogni lato e persino all'interno. La parte esterna delle nostre cantine climatizzate per vini attira l'attenzione, come anche il vano interno. I ripiani in legno abbinati alla parete posteriore in acciaio inox SmartSteel della serie GrandCru Selection sono belli da vedere anche da vuoti. Sia il design che le caratteristiche tecniche sono studiati nei minimi dettagli. La superficie della parete posteriore garantisce, ad esempio, una circolazione bilanciata dell'aria.



FreshAir

Per garantire che l'invecchiamento del vino avvenga in condizioni di qualità dell'aria ottimali, tutte le cantine climatizzate Liebherr sono provviste di un filtro ai carboni attivi che neutralizza ogni tipo di odore in modo efficace. In altre parole, il vino conserverà inalterato il suo bouquet. Affinché ciò avvenga, la vostra cantina vi ricorderà di cambiare ogni 6 mesi il filtro, un'operazione che potrete effettuare di persona.



Sicurezza

Proteggere una collezione di vini pregiata è una grande responsabilità. Per questo abbiamo equipaggiato le nostre cantine climatizzate per vini con un ampio pacchetto di sicurezza. Funzioni sofisticate di allarme avvisano con segnali acustici e ottici prima che il vino possa subire eventuali alterazioni.



SmartDevice

Tenete sempre sott'occhio i vostri vini, ovunque voi siate. Tutte le cantine climatizzate per vini di ultima generazione sono collegabili in rete o possono essere integrate nella gestione smart della casa tramite SmartDeviceBox disponibile come accessorio. Beneficere così dei vantaggi offerti dall'applicazione SmartDevice e avrete ovunque accesso all'apparecchiatura. Mentre siete in giro, potrete modificare le impostazioni, prendere visione della temperatura e ricevere informazioni di sicurezza sullo smartphone.



WPgbi 7483
Vinidor Selection

Classe di efficienza energetica:	F ¹
Consumo energetico in 365 giorni / 24 ore:	144 / 0,394 kWh²
N° max. bottiglie di bordeaux 0,75 l:	149¹
Volume totale ¹ :	561 l
Rumorosità (potenza sonora) / Classe di emissione sonora:	35 dB(A) / B, SuperSilent
Classe climatica:	SN-ST (da +10 °C a +38 °C)
Porte / Fianchi:	Porta in vetro isolante con telaio nero / BlackSteel
Dimensioni esterne in cm (A/L/P)	201,3 / 69,7 / 76,4²
Prezzo base di acquisto:	€ 5.989,-

3 Zones	Temp Protect Plus	Humidity Select	Fresh Air	UV Protect Plus	Flex Fit	Sommelier Board	Vibrate Safe	Steel Interior
Light Tower	Soft System	Telescopic Rails	Super Silent	Touch & Swipe Display	eDoor Lock	Smart Device		

Controllo

- Display a colori TFT da 2,4" integrato nella porta, elettronica Touch & Swipe
- Display digitale della temperatura per le 3 zone di temperatura
- SmartDeviceBox in dotazione
- Allarme in caso di innalzamento della temperatura: ottico e acustico
- Allarme porta aperta: ottico e acustico
- Sistema di sicurezza per i bambini

Cantina per vini

- 3 zone di temperatura, regolabili da +5°C a +20°C
- 3 circuiti di raffreddamento
- Raffreddamento ventilato con filtro dell'aria ai carboni attivi FreshAir
- Sono due i livelli di umidità regolabili: standard o elevata
- Illuminazione laterale LED indipendente, regolabile in intensità
- Ripiani in legno di faggio
- 11 ripiani, di cui 8 su guide telescopiche

Caratteristiche

- Maniglia verticale integrata
- Maniglie di trasporto, anteriori e posteriori, ruote posteriori per il trasporto
- Piedini anteriori regolabili in altezza
- Incernieratura delle porte reversibile
- Guarnizione della porta rimovibile



WPgbi 7473
Vinidor Selection

Classe di efficienza energetica:	F ¹
Consumo energetico in 365 giorni / 24 ore:	144 / 0,394 kWh²
N° max. bottiglie di bordeaux 0,75 l:	182¹
Volume totale ¹ :	561 l
Rumorosità (potenza sonora) / Classe di emissione sonora:	35 dB(A) / B, SuperSilent
Classe climatica:	SN-ST (da +10 °C a +38 °C)
Porte / Fianchi:	Porta in vetro isolante con telaio nero / BlackSteel
Dimensioni esterne in cm (A/L/P)	201,3 / 69,7 / 76,4²
Prezzo base di acquisto:	€ 5.679,-

3 Zones	Temp Protect Plus	Humidity Select	Fresh Air	UV Protect Plus	Flex Fit	Vibrate Safe	Steel Interior	Light Tower
Soft System	Telescopic Rails	Super Silent	Touch & Swipe Display	eDoor Lock	Smart Device			

Controllo

- Display a colori TFT da 2,4" integrato nella porta, elettronica Touch & Swipe
- Display digitale della temperatura per le 3 zone di temperatura
- SmartDeviceBox in dotazione
- Allarme in caso di innalzamento della temperatura: ottico e acustico
- Allarme porta aperta: ottico e acustico
- Sistema di sicurezza per i bambini

Cantina per vini

- 3 zone di temperatura, regolabili da +5°C a +20°C
- 3 circuiti di raffreddamento
- Raffreddamento ventilato con filtro dell'aria ai carboni attivi FreshAir
- Sono due i livelli di umidità regolabili: standard o elevata
- Illuminazione laterale LED indipendente, regolabile in intensità
- Ripiani in legno di faggio
- 12 ripiani, di cui 9 su guide telescopiche

Caratteristiche

- Maniglia verticale integrata
- Maniglie di trasporto, anteriori e posteriori, ruote posteriori per il trasporto
- Piedini anteriori regolabili in altezza
- Incernieratura delle porte reversibile
- Guarnizione della porta rimovibile



WPgbi 7472
Vinidor Selection

Classe di efficienza energetica:	F ¹
Consumo energetico in 365 giorni / 24 ore:	145 / 0,397 kWh²
N° max. bottiglie di bordeaux 0,75 l:	204¹
Volume totale ¹ :	575 l
Rumorosità (potenza sonora) / Classe di emissione sonora:	35 dB(A) / B, SuperSilent
Classe climatica:	SN-ST (da +10 °C a +38 °C)
Porte / Fianchi:	Porta in vetro isolante con telaio nero / BlackSteel
Dimensioni esterne in cm (A/L/P)	201,3 / 69,7 / 76,4²
Prezzo base di acquisto:	€ 4.949,-

2 Zones	Temp Protect Plus	Humidity Select	Fresh Air	UV Protect Plus	Flex Fit	Vibrate Safe	Steel Interior	Light Tower
Soft System	Telescopic Rails	Super Silent	Touch & Swipe Display	eDoor Lock	Smart Device			

Controllo

- Display a colori TFT da 2,4" integrato nella porta, elettronica Touch & Swipe
- Display digitale della temperatura entrambe le zone di temperatura
- SmartDeviceBox in dotazione
- Allarme in caso di innalzamento della temperatura: ottico e acustico
- Allarme porta aperta: ottico e acustico
- Sistema di sicurezza per i bambini

Cantina per vini

- 2 zone di temperatura, regolabili da +5°C a +20°C
- 2 circuiti di raffreddamento
- Raffreddamento ventilato con filtro dell'aria ai carboni attivi FreshAir
- Sono due i livelli di umidità regolabili: standard o elevata
- Illuminazione laterale LED indipendente, regolabile in intensità
- Ripiani in legno di faggio
- 10 ripiani, di cui 8 su guide telescopiche

Caratteristiche

- Maniglia verticale integrata
- Maniglie di trasporto, anteriori e posteriori, ruote posteriori per il trasporto
- Piedini anteriori regolabili in altezza
- Incernieratura delle porte reversibile
- Guarnizione della porta rimovibile



WPgbi 5273
Vinidor Selection

Classe di efficienza energetica:	F ¹
Consumo energetico in 365 giorni / 24 ore:	126 / 0,345 kWh²
N° max. bottiglie di bordeaux 0,75 l:	104¹
Volume totale ¹ :	357 l
Rumorosità (potenza sonora) / Classe di emissione sonora:	35 dB(A) / B, SuperSilent
Classe climatica:	SN-ST (da +10 °C a +38 °C)
Porte / Fianchi:	Porta in vetro isolante con telaio nero / BlackSteel
Dimensioni esterne in cm (A/L/P)	185,4 / 59,7 / 67,8²
Prezzo base di acquisto:	€ 4.739,-

3 Zones	Temp Protect Plus	Humidity Select	Fresh Air	UV Protect Plus	Flex Fit	Vibrate Safe	Steel Interior	Light Tower
Soft System	Telescopic Rails	Super Silent	Touch & Swipe Display	eDoor Lock	Smart Device			

Controllo

- Display a colori TFT da 2,4" integrato nella porta, elettronica Touch & Swipe
- Display digitale della temperatura per le 3 zone di temperatura
- SmartDeviceBox in dotazione
- Allarme in caso di innalzamento della temperatura: ottico e acustico
- Allarme porta aperta: ottico e acustico
- Sistema di sicurezza per i bambini

Cantina per vini

- 3 zone di temperatura, regolabili da +5°C a +20°C
- 3 circuiti di raffreddamento
- Raffreddamento ventilato con filtro dell'aria ai carboni attivi FreshAir
- Sono due i livelli di umidità regolabili: standard o elevata
- Illuminazione laterale LED indipendente, regolabile in intensità
- Ripiani in legno di faggio
- 11 ripiani, di cui 8 su guide telescopiche

Caratteristiche

- Maniglia verticale integrata
- Maniglie di trasporto, anteriori e posteriori, ruote posteriori per il trasporto
- Piedini anteriori regolabili in altezza
- Incernieratura delle porte reversibile
- Guarnizione della porta rimovibile



TempProtect Plus

Doppia protezione. Con TempProtect Plus, le nostre cantine climatizzate per vini misurano costantemente la temperatura con due sensori. In questo modo i vostri vini saranno doppiamente protetti dalle variazioni di temperatura. Verrete infatti avvisati non appena uno dei sensori rileva un'alterazione significativa della temperatura, consentendovi di intervenire prontamente.



LightColumn, su un lato

Per una visuale perfetta dei vostri vini, la LightColumn a LED si estende dall'alto verso il basso dell'apparecchiatura con porta in vetro, illuminando uniformemente il vano interno della cantina climatizzata per vini GrandCru Selection. Un tratto distintivo è rappresentato dall'illuminazione regolabile per una presentazione accattivante della collezione di vini anche quando la porta è chiusa.



WPgbi 5272

Vinidor Selection

Classe di efficienza energetica:	F ^A / _G
Consumo energetico in 365 giorni / 24 ore:	127 / 0,347 kWh ²
N° max. bottiglie di bordeaux 0,75 l:	106 ¹
Volume totale ³ :	367 l
Rumorosità (potenza sonora) / Classe di emissione sonora:	35 dB(A) / B, SuperSilent
Classe climatica:	SN-ST (da +10°C a +38°C)
Porte / Fianchi:	Porta in vetro isolante con telaio nero / BlackSteel
Dimensioni esterne in cm (A / L / P)	185,4 / 59,7 / 67,8 ²
Prezzo base di acquisto:	€ 4.309,-

2 Zones	Temp Protect Plus	Humidity Select	Fresh Air	UV Protect Plus	Flex Fit	Vibrate Safe	Steel Interior	Light Tower
Soft System	Telescopic Rails	Super Silent	Touch & Swipe Display	eDoor Lock	Smart Device			

Controllo

- Display a colori TFT da 2,4" integrato nella porta, elettronica Touch & Swipe
- Display digitale della temperatura entrambe le zone di temperatura
- SmartDeviceBox in dotazione
- Allarme in caso di innalzamento della temperatura: ottico e acustico
- Allarme porta aperta: ottico e acustico
- Sistema di sicurezza per i bambini

Cantina per vini

- 2 zone di temperatura, regolabili da +5°C a +20°C
- 2 circuiti di raffreddamento
- Raffreddamento ventilato con filtro dell'aria ai carboni attivi FreshAir
- Sono due i livelli di umidità regolabili: standard o elevata
- Illuminazione laterale LED indipendente, regolabile in intensità
- Ripiani in legno di faggio
- 10 ripiani, di cui 8 su guide telescopiche

Caratteristiche

- Maniglia verticale integrata
- Maniglie di trasporto, anteriori e posteriori, ruote posteriori per il trasporto
- Piedini anteriori regolabili in altezza
- Incernieratura delle porte reversibile
- Guarnizione della porta rimovibile

¹ Questa cantina è indicata esclusivamente per la conservazione del vino. N° max. bottiglie di NORM-bordeaux 0,75 l. Norm NF H 35-124 (H: 300,5 mm, Ø: 76,1 mm).

² Il consumo energetico indicato è raggiunto utilizzando il distanziatore murale fornito con l'apparecchiatura. Il mancato uso del distanziatore murale non compromette il funzionamento dell'apparecchiatura. Il distanziatore murale aumenta la profondità dell'apparecchiatura di 3,5 cm rispetto a quanto indicato.



VibrateSafe

Il vino ha bisogno di quiete e tranquillità. Ecco perché le nostre cantine climatizzate per vini garantiscono, con i compressori particolarmente silenziosi sviluppati da Liebherr e gli stabili ripiani in legno di faggio massiccio, una conservazione che non pregiudica la qualità dei vini, ma consente loro di invecchiare in modo tranquillo e indisturbato.



UVProtect Plus

Tripla protezione. Per una conservazione a lungo termine, le cantine climatizzate per vini dotate di porte in vetro offrono una protezione senza precedenti dai raggi UV: tre strati protettivi in vetro fumé e un doppio strato in metallo realizzato con deposizione sottovuoto. Conosciuto come rivestimento Low-E, offre ai vini una protezione altamente efficace contro i danni da irraggiamento solare.



WPsd 5252

Vinidor

Classe di efficienza energetica:	F ^A / _G
Consumo energetico in 365 giorni / 24 ore:	127 / 0,347 kWh ²
N° max. bottiglie di bordeaux 0,75 l:	155 ¹
Volume totale ³ :	367 l
Rumorosità (potenza sonora) / Classe di emissione sonora:	37 dB(A) / C
Classe climatica:	SN-ST (da +10°C a +38°C)
Porte / Fianchi:	Porta in vetro isolante con telaio SmartSteel acciaio antimpronta / Silver
Dimensioni esterne in cm (A / L / P)	185,4 / 59,7 / 67,5 ²
Prezzo base di acquisto:	€ 2.489,-

2 Zones	Temp Protect Plus	Humidity Select	Fresh Air	UV Protect Plus	Vibrate Safe	Steel Interior	LED	Touch Display
Smart Device Ready								

Controllo

- Display LCD monocromatico dietro la porta, con controllo Touch
- Display digitale della temperatura entrambe le zone di temperatura
- Predisposto per SmartDeviceBox - da ordinare separatamente
- Allarme in caso di innalzamento della temperatura: ottico e acustico
- Allarme porta aperta: ottico e acustico
- Sistema di sicurezza per i bambini

Cantina per vini

- 2 zone di temperatura, regolabili da +5°C a +20°C
- 2 circuiti di raffreddamento
- Raffreddamento ventilato con filtro dell'aria ai carboni attivi FreshAir
- Sono due i livelli di umidità regolabili: standard o elevata
- Illuminazione LED per ogni zona indipendente, regolabile in intensità
- Ripiani in legno di faggio regolabili in altezza
- 8 ripiani

Caratteristiche

- Maniglia con meccanismo di apertura integrato
- Maniglie di trasporto, anteriori e posteriori, ruote posteriori per il trasporto
- Piedini anteriori regolabili in altezza
- Incernieratura delle porte reversibile
- Guarnizione della porta rimovibile

³ In conformità al regolamento UE 2019/2016, rappresentiamo il volume totale come numero intero (arrotondato) e il volume dello scomparto del congelatore e per gli alimenti freschi con una cifra dopo la virgola. Per la gamma completa delle classi di efficienza si rimanda a pagina 290. Conformemente a (EU) 2017/1369 6a.



FreshAir

Per garantire che l'invecchiamento del vino avvenga in condizioni di qualità dell'aria ottimali, tutte le cantine climatizzate Liebherr sono provviste di un filtro ai carboni attivi che neutralizza ogni tipo di odore in modo efficace. In altre parole, il vino conserverà inalterato il suo bouquet. Affinché ciò avvenga, la vostra cantina vi ricorderà di cambiare ogni 6 mesi il filtro, un'operazione che potrete effettuare di persona.



Parete posteriore, acciaio inox

Bellissime su ogni lato e persino all'interno. La parte esterna delle nostre cantine climatizzate per vini attira l'attenzione, come anche il vano interno. I ripiani in legno abbinati alla parete posteriore in acciaio inox SmartSteel della serie GrandCru Selection sono belli da vedere anche da vuoti. Sia il design che le caratteristiche tecniche sono studiati nei minimi dettagli. La superficie della parete posteriore garantisce, ad esempio, una circolazione bilanciata dell'aria.



WSbsi 5252

Vinidor

Classe di efficienza energetica:	
Consumo energetico in 365 giorni/24 ore:	100 / 0,274 kWh ²
N° max. bottiglie di bordeaux 0,75 l:	155 ¹
Volume totale ³ :	349 l
Rumorosità (potenza sonora)/ Classe di emissione sonora:	37 dB(A)/ C
Classe climatica:	SN-T (da +10°C a +43°C)
Porte/ Fianchi:	Porta piena BlackSteel / BlackSteel
Dimensioni esterne in cm (A/L/P)	185,4 / 59,7 / 67,5 ²
Prezzo base di acquisto:	€ 2.669,-



Controllo

- Display a colori TFT da 2,4" integrato nella porta, elettronica Touch & Swipe
- Display digitale della temperatura entrambe le zone di temperatura
- SmartDeviceBox in dotazione
- Allarme in caso di innalzamento della temperatura: ottico e acustico
- Allarme porta aperta: ottico e acustico
- Sistema di sicurezza per i bambini

Cantina per vini

- 2 zone di temperatura, regolabili da +5°C a +20°C
- 2 circuiti di raffreddamento
- Raffreddamento ventilato con filtro dell'aria ai carboni attivi FreshAir
- Sono due i livelli di umidità regolabili: standard o elevata
- Illuminazione LED per ogni zona
- Ripiani in legno di faggio regolabili in altezza
- 8 ripiani, di cui 1 è un ripiano di presentazione

Caratteristiche

- Maniglia con meccanismo di apertura integrato
- Maniglie di trasporto, anteriori e posteriori, ruote posteriori per il trasporto
- Piedini anteriori regolabili in altezza
- Incernieratura delle porte reversibile
- Guarnizione della porta rimovibile

¹ Questa cantina è indicata esclusivamente per la conservazione del vino. N° max. bottiglie di NORM-bordeaux 0,75 l. Norm NF H 35-124 (H: 300,5 mm, Ø: 76,1 mm).
² Il consumo energetico indicato è raggiunto utilizzando il distanziatore murale fornito con l'apparecchiatura. Il mancato uso del distanziatore murale non compromette il funzionamento dell'apparecchiatura. Il distanziatore murale aumenta la profondità dell'apparecchiatura di 3,5 cm rispetto a quanto indicato.



Controllo dell'umidità

Con HumiditySelect è possibile regolare due stadi per l'umidità dei modelli della serie GrandCru: di deumidificazione o di umidificazione. I modelli della serie GrandCru Selection sono equipaggiati con HumidityControl. Questa funzione consente di regolare l'umidità secondo le esigenze in un intervallo compreso tra il 50% e l'80% UR. Dall'apparecchiatura vengono segnalati eventuali abbassamenti di umidità oltre il 50% UR.



SmartDevice

Tenete sempre sott'occhio i vostri vini, ovunque voi siate. Tutte le cantine climatizzate per vini di ultima generazione sono collegabili in rete o possono essere integrate nella gestione smart della casa tramite SmartDeviceBox disponibile come accessorio. Beneficerete così dei vantaggi offerti dall'applicazione SmartDevice e avrete ovunque accesso all'apparecchiatura. Mentre siete in giro, potrete modificare le impostazioni, prendere visione della temperatura e ricevere informazioni di sicurezza sullo smartphone.



WPbsi 5052

Vinidor

Classe di efficienza energetica:	
Consumo energetico in 365 giorni/24 ore:	123 / 0,337 kWh ²
N° max. bottiglie di bordeaux 0,75 l:	131 ¹
Volume totale ³ :	319 l
Rumorosità (potenza sonora)/ Classe di emissione sonora:	37 dB(A)/ C
Classe climatica:	SN-ST (da +10°C a +38°C)
Porte/ Fianchi:	Porta in vetro isolante con telaio BlackSteel / BlackSteel
Dimensioni esterne in cm (A/L/P)	165,4 / 59,7 / 67,5 ²
Prezzo base di acquisto:	€ 3.159,-



Controllo

- Display a colori TFT da 2,4" integrato nella porta, elettronica Touch & Swipe
- Display digitale della temperatura entrambe le zone di temperatura
- SmartDeviceBox in dotazione
- Allarme in caso di innalzamento della temperatura: ottico e acustico
- Allarme porta aperta: ottico e acustico
- Sistema di sicurezza per i bambini

Cantina per vini

- 2 zone di temperatura, regolabili da +5°C a +20°C
- 2 circuiti di raffreddamento
- Raffreddamento ventilato con filtro dell'aria ai carboni attivi FreshAir
- Sono due i livelli di umidità regolabili: standard o elevata
- Illuminazione LED per ogni zona indipendente, regolabile in intensità
- Ripiani in legno di faggio regolabili in altezza
- 7 ripiani, di cui 1 è un ripiano di presentazione

Caratteristiche

- Maniglia con meccanismo di apertura integrato
- Maniglie di trasporto, anteriori e posteriori, ruote posteriori per il trasporto
- Piedini anteriori regolabili in altezza
- Incernieratura delle porte reversibile
- Guarnizione della porta rimovibile

³ In conformità al regolamento UE 2019/2016, rappresentiamo il volume totale come numero intero (arrotondato) e il volume dello scomparto del congelatore e per gli alimenti freschi con una cifra dopo la virgola. Per la gamma completa delle classi di efficienza si rimanda a pagina 290. Conformemente a (EU) 2017/1369 6a.

	GrandCru	GrandCru Selection
Qualità	Mantenimento costante della temperatura	Mantenimento costante della temperatura
	Intervallo di temperatura regolabile in una zona: da +5 °C a +20 °C	Intervallo di temperatura regolabile in una zona: da +5 °C a +20 °C
	Visualizzazione permanente della temperatura effettiva	Visualizzazione permanente della temperatura effettiva
	Triplo vetro di sicurezza anti-UV/UVProtect Plus	Triplo vetro di sicurezza anti-UV/UVProtect Plus
	Stoccaggio antivibrazioni/VibrateSafe	Stoccaggio antivibrazioni/VibrateSafe
	Massima capacità di bottiglie grazie a stoccaggio collo a collo	Massima capacità di bottiglie grazie a stoccaggio collo a collo
	Guarnizione sostituibile della porta	Guarnizione sostituibile della porta
Condizioni ottimali	2 piedini regolabili in altezza	2 piedini regolabili in altezza
	Umidità regolabile grazie a HumiditySelect	Umidità regolabile grazie a HumidityControl
	1 filtro FreshAir con avviso di sostituzione	Visualizzazione dell'umidità effettiva 1 filtro FreshAir con avviso di sostituzione
Comfort e flessibilità	Impostazione della temperatura a intervalli di 1 °C	Impostazione della temperatura a intervalli di 1 °C
	Ausilio di rifornimento EasyFill	Ausilio di rifornimento EasyFill
	SelfClosing Door	SelfClosing Door
	Mensole in legno regolabili in altezza	Mensole in legno regolabili in altezza
	Display: selezionabile in 9 lingue (DE/EN/FR/ES/IT/NL/CS/PL/PT)	Display: selezionabile in 9 lingue (DE/EN/FR/ES/IT/NL/CS/PL/PT)
Design e Lifestyle	Illuminazione a LED dall'alto	Illuminazione a LED dall'alto (porta piena), LightColumn (porta in vetro)
	Pannello posteriore: metallo grigio grafite	Pannello posteriore: acciaio inox
	Display touch	Display touch
	Luce di presentazione (porta in vetro)	Luce di presentazione (porta in vetro)
	Maniglia: nera	Maniglia: alluminio spazzolato
Sicurezza	Bassa rumorosità	Bassa rumorosità
	TempProtect Plus	TempProtect Plus
	Allarme per porta, temperatura e interruzione di corrente	Allarme per porta, temperatura e interruzione di corrente
	Allarme acustico e visivo sul display tramite illuminazione e notifiche push grazie a SmartDevice*	Allarme acustico e visivo sul display tramite illuminazione e notifiche push grazie a SmartDevice*
	Blocco display	Blocco display
Connectivity*	Serratura meccanica integrabile	Serratura meccanica integrata
	SmartDevice-ready	SmartDevice (incl. SmartDevice box)
	Luce di presentazione*	Luce di presentazione*
	Impostazione della temperatura a intervalli di 1 °C*	Impostazione della temperatura a intervalli di 1 °C*
	Visualizzazione e comando di funzioni rilevanti dell'apparecchiatura*	Visualizzazione e comando di funzioni rilevanti dell'apparecchiatura*

La differenziazione delle dotazioni è ancora più evidente nelle serie superiori.

* tramite app SmartDevice

GrandCru 60 cm



WPbl 4201

WSbl 4201

GrandCru Selection 60 cm



WSbli 5031



WPbl 4601

WSbl 4601

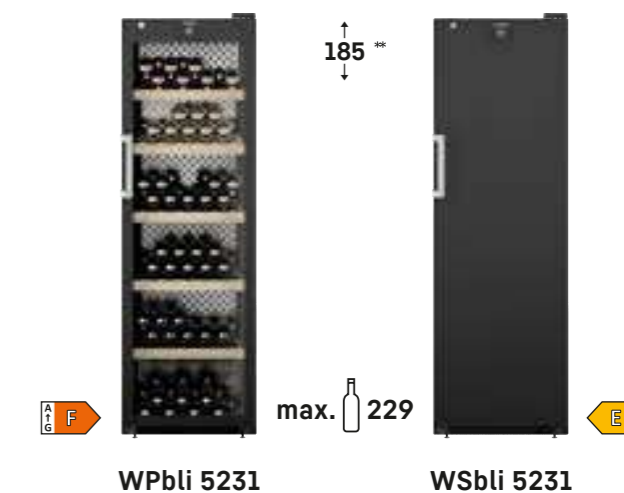

WPbli 5231

WSbli 5231

GrandCru Selection 75 cm

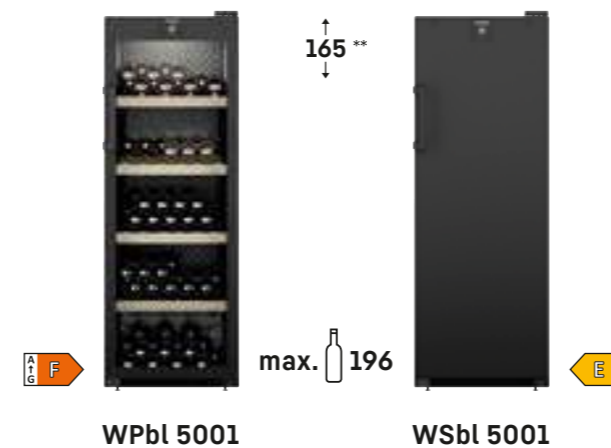

WPbl 5001

WSbl 5001



WSbli 7731

** + 3,4 cm cerniera porta



WSbli 7731
GrandCru Selection

Classe di efficienza energetica:	
Consumo energetico in 365 giorni / 24 ore:	102 / 0,279 kWh²
N° max. bottiglie di bordeaux 0,75 l:	324¹
Volume totale ³ :	628 l
Rumorosità (potenza sonora) / Classe di emissione sonora:	38 dB(A) / C
Classe climatica:	SN-T (da +10 °C a +43 °C)
Porte / Fianchi:	Porta piena nero / Nero
Dimensioni esterne in cm (A/L/P)	204,4 / 74,7 / 76,3²
Prezzo base di acquisto:	€ 2.919,-

1 Zone	Temp Protect Plus	Humidity Control	Fresh Air	Vibrate Safe	Steel Interior	LED	Touch Display	Door Lock
Self Closing Door	Easy Fill	Smart Device						

Controllo

- Display LCD monocromatico dietro la porta, con controllo Touch
- Display digitale della temperatura
- SmartDeviceBox in dotazione
- Allarme in caso di innalzamento della temperatura: ottico e acustico
- Allarme porta aperta: ottico e acustico
- Sistema di sicurezza per i bambini

Cantina per vini

- 1 zona di temperatura, regolabile da +5°C a +20°C
- L'umidità può essere regolata attivamente in intervalli del 5% tra il 50% e 80% UR*
- Raffreddamento ventilato con filtro dell'aria ai carboni attivi FreshAir
- Regolazione dell'umidità tramite ventilazione
- Illuminazione LED dall'alto
- Ripiani in legno di faggio regolabili in altezza
- 7 ripiani

Caratteristiche

- Maniglia in alluminio
- Maniglie di trasporto, posteriori, ruote posteriori per il trasporto
- Piedini anteriori regolabili in altezza
- Incernieratura delle porte reversibile
- Guarnizione della porta rimovibile



WPbli 5231
GrandCru Selection

Classe di efficienza energetica:	
Consumo energetico in 365 giorni / 24 ore:	115 / 0,315 kWh²
N° max. bottiglie di bordeaux 0,75 l:	229¹
Volume totale ³ :	442 l
Rumorosità (potenza sonora) / Classe di emissione sonora:	38 dB(A) / C
Classe climatica:	SN-ST (da +10 °C a +38 °C)
Porte / Fianchi:	Porta in vetro isolante con telaio nero / Nero
Dimensioni esterne in cm (A/L/P)	188,4 / 59,7 / 76,3²
Prezzo base di acquisto:	€ 2.639,-

1 Zone	Temp Protect Plus	Humidity Control	Fresh Air	UV Protect Plus	Vibrate Safe	Steel Interior	Light Column	Presentation Light
Touch Display	Door Lock	Self Closing Door	Easy Fill	Smart Device				

Controllo

- Display LCD monocromatico dietro la porta, con controllo Touch
- Display digitale della temperatura
- SmartDeviceBox in dotazione
- Allarme in caso di innalzamento della temperatura: ottico e acustico
- Allarme porta aperta: ottico e acustico
- Sistema di sicurezza per i bambini

Cantina per vini

- 1 zona di temperatura, regolabile da +5°C a +20°C
- L'umidità può essere regolata attivamente in intervalli del 5% tra il 50% e 80% UR*
- Raffreddamento ventilato con filtro dell'aria ai carboni attivi FreshAir
- Regolazione dell'umidità tramite ventilazione
- Illuminazione LED laterale indipendente, regolabile in intensità
- Ripiani in legno di faggio regolabili in altezza
- 6 ripiani

Caratteristiche

- Maniglia in alluminio
- Maniglie di trasporto, posteriori, ruote posteriori per il trasporto
- Piedini anteriori regolabili in altezza
- Incernieratura delle porte reversibile
- Guarnizione della porta rimovibile



WSbli 5231
GrandCru Selection

Classe di efficienza energetica:	
Consumo energetico in 365 giorni / 24 ore:	96 / 0,263 kWh²
N° max. bottiglie di bordeaux 0,75 l:	229¹
Volume totale ³ :	433 l
Rumorosità (potenza sonora) / Classe di emissione sonora:	38 dB(A) / C
Classe climatica:	SN-T (da +10 °C a +43 °C)
Porte / Fianchi:	Porta piena nero / Nero
Dimensioni esterne in cm (A/L/P)	188,4 / 59,7 / 76,3²
Prezzo base di acquisto:	€ 2.409,-

1 Zone	Temp Protect Plus	Humidity Control	Fresh Air	Vibrate Safe	Steel Interior	LED	Touch Display	Door Lock
Self Closing Door	Easy Fill	Smart Device						

Controllo

- Display LCD monocromatico dietro la porta, con controllo Touch
- Display digitale della temperatura
- SmartDeviceBox in dotazione
- Allarme in caso di innalzamento della temperatura: ottico e acustico
- Allarme porta aperta: ottico e acustico
- Sistema di sicurezza per i bambini

Cantina per vini

- 1 zona di temperatura, regolabile da +5°C a +20°C
- L'umidità può essere regolata attivamente in intervalli del 5% tra il 50% e 80% UR*
- Raffreddamento ventilato con filtro dell'aria ai carboni attivi FreshAir
- Regolazione dell'umidità tramite ventilazione
- Illuminazione LED dall'alto
- Ripiani in legno di faggio regolabili in altezza
- 6 ripiani

Caratteristiche

- Maniglia in alluminio
- Maniglie di trasporto, posteriori, ruote posteriori per il trasporto
- Piedini anteriori regolabili in altezza
- Incernieratura delle porte reversibile
- Guarnizione della porta rimovibile



WSbli 5031
GrandCru Selection

Classe di efficienza energetica:	
Consumo energetico in 365 giorni / 24 ore:	97 / 0,265 kWh²
N° max. bottiglie di bordeaux 0,75 l:	196¹
Volume totale ³ :	378 l
Rumorosità (potenza sonora) / Classe di emissione sonora:	38 dB(A) / C
Classe climatica:	SN-T (da +10 °C a +43 °C)
Porte / Fianchi:	Porta piena nero / Nero
Dimensioni esterne in cm (A/L/P)	168,4 / 59,7 / 76,3²
Prezzo base di acquisto:	€ 2.329,-

1 Zone	Temp Protect Plus	Humidity Control	Fresh Air	Vibrate Safe	Steel Interior	LED	Touch Display	Door Lock
Self Closing Door	Easy Fill	Smart Device						

Controllo

- Display LCD monocromatico dietro la porta, con controllo Touch
- Display digitale della temperatura
- SmartDeviceBox in dotazione
- Allarme in caso di innalzamento della temperatura: ottico e acustico
- Allarme porta aperta: ottico e acustico
- Sistema di sicurezza per i bambini

Cantina per vini

- 1 zona di temperatura, regolabile da +5°C a +20°C
- L'umidità può essere regolata attivamente in intervalli del 5% tra il 50% e 80% UR*
- Raffreddamento ventilato con filtro dell'aria ai carboni attivi FreshAir
- Regolazione dell'umidità tramite ventilazione
- Illuminazione LED dall'alto
- Ripiani in legno di faggio regolabili in altezza
- 5 ripiani

Caratteristiche

- Maniglia in alluminio
- Maniglie di trasporto, posteriori, ruote posteriori per il trasporto
- Piedini anteriori regolabili in altezza
- Incernieratura delle porte reversibile
- Guarnizione della porta rimovibile



FreshAir

Per garantire che l'invecchiamento del vino avvenga in condizioni di qualità dell'aria ottimali, tutte le cantine climatizzate Liebherr sono provviste di un filtro ai carboni attivi che neutralizza ogni tipo di odore in modo efficace. In altre parole, il vino conserverà inalterato il suo bouquet. Affinché ciò avvenga, la vostra cantina vi ricorderà di cambiare ogni 6 mesi il filtro, un'operazione che potrete effettuare di persona.



UVProtect Plus

Tripla protezione. Per una conservazione a lungo termine, le cantine climatizzate per vini dotate di porte in vetro offrono una protezione senza precedenti dai raggi UV: tre strati protettivi in vetro fumé e un doppio strato in metallo realizzato con deposizione sottovuoto. Conosciuto come rivestimento Low-E, offre ai vini una protezione altamente efficace contro i danni da irraggiamento solare.



WPbl 5001
GrandCru

Classe di efficienza energetica:	F ^A / _G ²
Consumo energetico in 365 giorni / 24 ore:	113 / 0,309 kWh ²
N° max. bottiglie di bordeaux 0,75 l:	196 ¹
Volume totale ¹ :	385 l
Rumorosità (potenza sonora) / Classe di emissione sonora:	38 dB(A) / C
Classe climatica:	SN-ST (da +10°C a +38°C)
Porte / Fianchi:	Porta in vetro isolante con telaio nero / Nero
Dimensioni esterne in cm (A / L / P)	168,4 / 59,7 / 76,3 ²
Prezzo base di acquisto:	€ 2.229,-

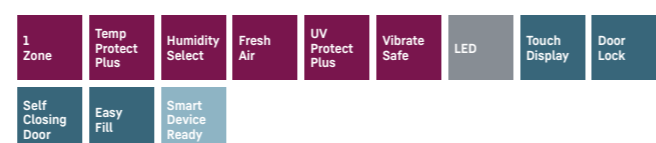

Controllo

- Display LCD monocromatico dietro la porta, con controllo Touch
- Display digitale della temperatura
- Predisposto per SmartDeviceBox - da ordinare separatamente
- Allarme in caso di innalzamento della temperatura: ottico e acustico
- Allarme porta aperta: ottico e acustico
- Sistema di sicurezza per i bambini

Cantina per vini

- 1 zona di temperatura, regolabile da +5°C a +20°C
- Raffreddamento ventilato con filtro dell'aria ai carboni attivi FreshAir
- Sono due i livelli di umidità regolabili: standard o elevata
- Illuminazione LED dall'alto indipendente, regolabile in intensità
- Ripiani in legno di faggio regolabili in altezza
- 5 ripiani

Caratteristiche

- Maniglia nera
- Maniglie di trasporto, posteriori, ruote posteriori per il trasporto
- Piedini anteriori regolabili in altezza
- Incernieratura delle porte reversibile
- Guarnizione della porta rimovibile

¹ Questa cantina è indicata esclusivamente per la conservazione del vino. N° max. bottiglie di NORM-bordeaux 0,75 l. Norm NF H 35-124 (H: 300,5 mm, Ø: 76,1 mm).
² Il consumo energetico indicato è raggiunto utilizzando il distanziatore murale fornito con l'apparecchiatura. Il mancato uso del distanziatore murale non compromette il funzionamento dell'apparecchiatura. Il distanziatore murale aumenta la profondità dell'apparecchiatura di 3,5 cm rispetto a quanto indicato.



WSbl 5001
GrandCru

Classe di efficienza energetica:	E ^A / _G ²
Consumo energetico in 365 giorni / 24 ore:	97 / 0,265 kWh ²
N° max. bottiglie di bordeaux 0,75 l:	196 ¹
Volume totale ¹ :	378 l
Rumorosità (potenza sonora) / Classe di emissione sonora:	38 dB(A) / C
Classe climatica:	SN-T (da +10°C a +43°C)
Porte / Fianchi:	Porta piena nero / Nero
Dimensioni esterne in cm (A / L / P)	168,4 / 59,7 / 76,3 ²
Prezzo base di acquisto:	€ 2.179,-



Controllo

- Display LCD monocromatico dietro la porta, con controllo Touch
- Display digitale della temperatura
- Predisposto per SmartDeviceBox - da ordinare separatamente
- Allarme in caso di innalzamento della temperatura: ottico e acustico
- Allarme porta aperta: ottico e acustico
- Sistema di sicurezza per i bambini

Cantina per vini

- 1 zona di temperatura, regolabile da +5°C a +20°C
- Raffreddamento ventilato con filtro dell'aria ai carboni attivi FreshAir
- Sono due i livelli di umidità regolabili: standard o elevata
- Illuminazione LED dall'alto
- Ripiani in legno di faggio regolabili in altezza
- 5 ripiani

Caratteristiche

- Maniglia nera
- Maniglie di trasporto, posteriori, ruote posteriori per il trasporto
- Piedini anteriori regolabili in altezza
- Incernieratura delle porte reversibile
- Guarnizione della porta rimovibile

³ In conformità al regolamento UE 2019/2016, rappresentiamo il volume totale come numero intero (arrotondato) e il volume dello scomparto del congelatore e per gli alimenti freschi con una cifra dopo la virgola. Per la gamma completa delle classi di efficienza si rimanda a pagina 290. Conformemente a (EU) 2017/1369 6a.



WPbl 4601
GrandCru

Classe di efficienza energetica:	F ^A / _G ²
Consumo energetico in 365 giorni / 24 ore:	111 / 0,304 kWh ²
N° max. bottiglie di bordeaux 0,75 l:	166 ¹
Volume totale ¹ :	328 l
Rumorosità (potenza sonora) / Classe di emissione sonora:	38 dB(A) / C
Classe climatica:	SN-ST (da +10°C a +38°C)
Porte / Fianchi:	Porta in vetro isolante con telaio nero / Nero
Dimensioni esterne in cm (A / L / P)	148,4 / 59,7 / 76,3 ²
Prezzo base di acquisto:	€ 1.979,-

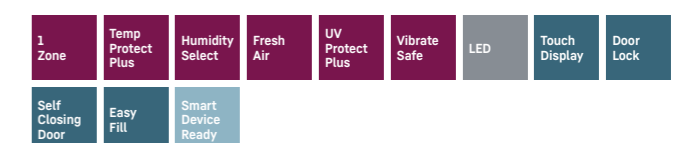

Controllo

- Display LCD monocromatico dietro la porta, con controllo Touch
- Display digitale della temperatura
- Predisposto per SmartDeviceBox - da ordinare separatamente
- Allarme in caso di innalzamento della temperatura: ottico e acustico
- Allarme porta aperta: ottico e acustico
- Sistema di sicurezza per i bambini

Cantina per vini

- 1 zona di temperatura, regolabile da +5°C a +20°C
- Raffreddamento ventilato con filtro dell'aria ai carboni attivi FreshAir
- Sono due i livelli di umidità regolabili: standard o elevata
- Illuminazione LED dall'alto indipendente, regolabile in intensità
- Ripiani in legno di faggio regolabili in altezza
- 5 ripiani

Caratteristiche

- Maniglia nera
- Maniglie di trasporto, posteriori, ruote posteriori per il trasporto
- Piedini anteriori regolabili in altezza
- Incernieratura delle porte reversibile
- Guarnizione della porta rimovibile



TempProtect Plus

Doppia protezione. Con TempProtect Plus, le nostre cantine climatizzate per vini misurano costantemente la temperatura con due sensori. In questo modo i vostri vini saranno doppiamente protetti dalle variazioni di temperatura. Verrete infatti avvisati non appena uno dei sensori rileva un'alterazione significativa della temperatura, consentendovi di intervenire prontamente.



Parete posteriore, acciaio inox

Bellissime su ogni lato e persino all'interno. La parte esterna delle nostre cantine climatizzate per vini attira l'attenzione, come anche il vano interno. I ripiani in legno abbinati alla parete posteriore in acciaio inox SmartSteel della serie GrandCru Selection sono belli da vedere anche da vuoti. Sia il design che le caratteristiche tecniche sono studiati nei minimi dettagli. La superficie della parete posteriore garantisce, ad esempio, una circolazione bilanciata dell'aria.



WSbl 4601

GrandCru

Classe di efficienza energetica:	
Consumo energetico in 365 giorni/24 ore:	84 / 0,230 kWh ²
N° max. bottiglie di bordeaux 0,75 l:	166 ¹
Volume totale ³ :	322 l
Rumorosità (potenza sonora)/ Classe di emissione sonora:	38 dB(A)/ C
Classe climatica:	SN-T (da +10°C a +43°C)
Porte/ Fianchi:	Porta piena nero/ Nero
Dimensioni esterne in cm (A/L/P)	148,4 / 59,7 / 76,3 ²
Prezzo base di acquisto:	€ 1.859,-

1 Zone	Temp Protect Plus	Humidity Select	Fresh Air	Vibrate Safe	LED	Touch Display	Door Lock	Self Closing Door
Easy Fill	Smart Device Ready							

Controllo

- Display LCD monocromatico dietro la porta, con controllo Touch
- Display digitale della temperatura
- Predisposto per SmartDeviceBox - da ordinare separatamente
- Allarme in caso di innalzamento della temperatura: ottico e acustico
- Allarme porta aperta: ottico e acustico
- Sistema di sicurezza per i bambini

Cantina per vini

- 1 zona di temperatura, regolabile da +5°C a +20°C
- Raffreddamento ventilato con filtro dell'aria ai carboni attivi FreshAir
- Sono due i livelli di umidità regolabili: standard o elevata
- Illuminazione LED dall'alto
- Ripiani in legno di faggio regolabili in altezza
- 5 ripiani

Caratteristiche

- Maniglia nera
- Maniglie di trasporto, posteriori, ruote posteriori per il trasporto
- Piedini anteriori regolabili in altezza
- Incernieratura delle porte reversibile
- Guarnizione della porta rimovibile

¹ Questa cantina è indicata esclusivamente per la conservazione del vino. N° max. bottiglie di NORM-bordeaux 0,75 l. Norm NF H 35-124 (H: 300,5 mm, Ø: 76,1 mm).

² Il consumo energetico indicato è raggiunto utilizzando il distanziatore murale fornito con l'apparecchiatura. Il mancato uso del distanziatore murale non compromette il funzionamento dell'apparecchiatura. Il distanziatore murale aumenta la profondità dell'apparecchiatura di 3,5 cm rispetto a quanto indicato.



EasyFill

Lasciate che vi faciliti il carico. L'ausilio di caricamento EasyFill fa sì che la porta della cantina climatizzata per vini resti aperta a partire da un angolo di 90°, facilitando alquanto il riempimento. E, grazie al meccanismo di chiusura automatica, con un angolo di apertura inferiore a 90° la porta si chiude da sola, sempre delicatamente come lo richiedono i vostri vini.



Blocco porta meccanico

Non lasciate incustoditi i vostri tesori. I vini da collezione sono, in linea di massima, degli investimenti e, come tali, devono essere protetti. Un blocco porta meccanico consente di avere sempre il controllo su chiunque abbia accesso ai vini nella cantina GrandCru Selection. La serratura è montata a filo e integrata in modo poco appariscente nel design complessivo.



WPbl 4201

GrandCru

Classe di efficienza energetica:	
Consumo energetico in 365 giorni/24 ore:	95 / 0,260 kWh ²
N° max. bottiglie di bordeaux 0,75 l:	141 ¹
Volume totale ³ :	272 l
Rumorosità (potenza sonora)/ Classe di emissione sonora:	38 dB(A)/ C
Classe climatica:	SN-ST (da +10°C a +38°C)
Porte/ Fianchi:	Porta in vetro isolante con telaio nero/ Nero
Dimensioni esterne in cm (A/L/P)	128,4 / 59,7 / 76,3 ²
Prezzo base di acquisto:	€ 1.679,-

1 Zone	Temp Protect Plus	Humidity Select	Fresh Air	UV Protect Plus	Vibrate Safe	LED	Touch Display	Door Lock
Self Closing Door	Easy Fill	Smart Device Ready						

Controllo

- Display LCD monocromatico dietro la porta, con controllo Touch
- Display digitale della temperatura
- Predisposto per SmartDeviceBox - da ordinare separatamente
- Allarme in caso di innalzamento della temperatura: ottico e acustico
- Allarme porta aperta: ottico e acustico
- Sistema di sicurezza per i bambini

Cantina per vini

- 1 zona di temperatura, regolabile da +5°C a +20°C
- Raffreddamento ventilato con filtro dell'aria ai carboni attivi FreshAir
- Sono due i livelli di umidità regolabili: standard o elevata
- Illuminazione LED dall'alto indipendente, regolabile in intensità
- Ripiani in legno di faggio regolabili in altezza
- 4 ripiani

Caratteristiche

- Maniglia nera
- Maniglie di trasporto, posteriori, ruote posteriori per il trasporto
- Piedini anteriori regolabili in altezza
- Incernieratura delle porte reversibile
- Guarnizione della porta rimovibile

³ In conformità al regolamento UE 2019/2016, rappresentiamo il volume totale come numero intero (arrotondato) e il volume dello scomparto del congelatore e per gli alimenti freschi con una cifra dopo la virgola. Per la gamma completa delle classi di efficienza si rimanda a pagina 290. Conformemente a [EU] 2017/1369 6a.



WKes 653 GrandCru



illuminazione LED

La cantina WKes 653 è dotata di illuminazione LED e dimmerabile per una presentazione ottimale dei vini migliori. Dal momento che i LED emettono una quantità minima di calore e non emettono luce UV, potete presentare a lungo i vostri vini nella giusta luce senza danneggiarli.



Vano portaoggetti

Il pratico vano portaoggetti può essere utilizzato per riporre gli strumenti per il vino o piccoli accompagnamenti gastronomici come cioccolato e praline, che possono essere serviti alla giusta temperatura per completare il piacere del vino.

Cantina Climatizzata Compatta GrandCru



← 43 →

WKes 653

GrandCru

Classe di efficienza energetica:	E
Consumo energetico in 365 giorni / 24 ore:	78 / 0,213 kWh
N° max. bottiglie di bordeaux 0,75 l:	12¹
Volume totale ² :	48 l
Rumorosità (potenza sonora) / Classe di emissione sonora:	37 dB(A) / C
Classe climatica:	SN (da +10°C a +32°C)
Porte:	Porta in vetro isolante con telaio SmartSteel acciaio antimpronta
Fianchi:	SmartSteel acciaio antimpronta
Dimensioni esterne in cm (A / L / P)	61,2 / 42,5 / 47,8
Prezzo base di acquisto:	€ 2.159,-

1 Zone	Humidity Select	Fresh Air	UV Protect	Vibrate Safe	LED	Door Lock
--------	-----------------	-----------	------------	--------------	-----	-----------

Controllo

- Display LCD interno, controllo ElectronicTouch a sfioramento
- Display digitale della temperatura
- Allarme in caso di innalzamento della temperatura: ottico e acustico
- Allarme porta aperta: acustico
- Sistema di sicurezza per i bambini

Cantina per vini

- 1 zona di temperatura, regolabile da +5°C a +20°C
- Raffreddamento ventilato con filtro dell'aria ai carboni attivi FreshAir
- Regolazione dell'umidità tramite ventilazione
- Illuminazione LED indipendente, regolabile in intensità
- Ripiani in legno di faggio
- 3 ripiani

Caratteristiche

- HardLine
- Incernieratura delle porte a destra, fissa
- Guarnizione della porta rimovibile
- Cassetto per gli accessori
- Montabile a parete

¹ Questa cantina è indicata esclusivamente per la conservazione del vino. N° max. bottiglie di NORM-bordeaux 0,75 l. Norm NF H 35-124 (H: 300,5 mm, Ø: 76,1 mm).
² In conformità al regolamento UE 2019/2016, rappresentiamo il volume totale come numero intero (arrotondato) e il volume dello scomparto del congelatore e per gli alimenti freschi con una cifra dopo la virgola.
 Per la gamma completa delle classi di efficienza si rimanda a pagina 290. Conformemente a (EU) 2017/1369 6a.



ZKes 453 Humidor



Illuminazione LED

Per una presentazione ottimale dei sigari, l'humidor Liebherr è dotato di un'illuminazione LED dimmerabile integrata nel pannello di vetro della porta. Dal momento che i LED emettono una quantità minima di calore, potete presentare i vostri sigari anche per un lungo periodo di tempo.



Elettronica precisa

Grazie alla precisione dell'elettronica, è possibile regolare la temperatura tra +16 °C e +20 °C. L'umidità può essere impostata tra il 68% e il 75% a seconda delle esigenze. L'allarme temperatura segnala irregolarità nella temperatura interna.



← 43 →

ZKes 453

Humidor

Consumo energetico in 365 giorni / 24 ore:	162 / 0,443 kWh
Volume utile totale:	39 l
Rumorosità (potenza sonora):	40 dB(A)
Classe climatica:	N (da +16°C a +32°C)
Porte:	Porta in vetro isolante con telaio SmartSteel acciaio antimpronta
Fianchi:	SmartSteel acciaio antimpronta
Dimensioni esterne in cm (A / L / P)	61,2 / 42,5 / 47,8
Prezzo base di acquisto:	€ 3.699,-



Controllo

- Display LCD interno, controllo ElectronicTouch a sfioramento
- Display digitale della temperatura e dell'umidità
- Allarme in caso di innalzamento della temperatura: ottico e acustico
- Allarme porta aperta: acustico
- Sistema di sicurezza per i bambini

Humidor

- 1 zona di temperatura, regolabile da +16°C a +20°C
- Livello di umidità regolabile 68% a 75%
- Raffreddamento ventilato con filtro dell'aria ai carboni attivi FreshAir
- Regolazione dell'umidità tramite ventilazione
- Illuminazione LED indipendente, regolabile in intensità
- Ripiani in legno di cedro spagnolo
- 2 ripiani

Caratteristiche

- HardLine
- Incernieratura delle porte a destra, fissa
- Guarnizione della porta rimovibile
- 2 scatole di presentazione
- Montabile a parete

Schemi per l'incasso

WPgbi 7483
WPgbi 7473
WPgbi 7472 [mm]

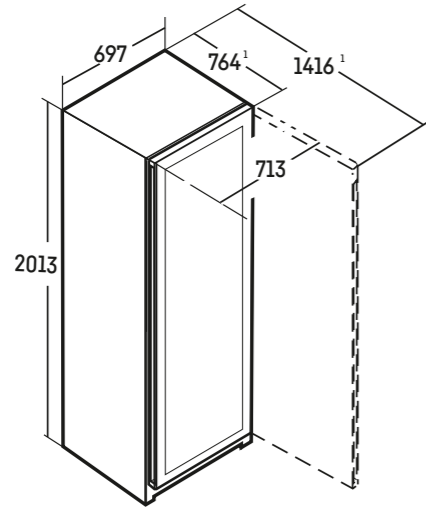

WPgbi 5273
WPgbi 5272 [mm]

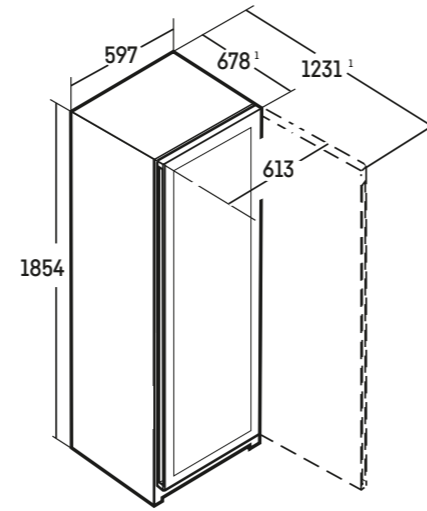

WSbli 5031
WPbl 5001
WSbl 5001 [mm]

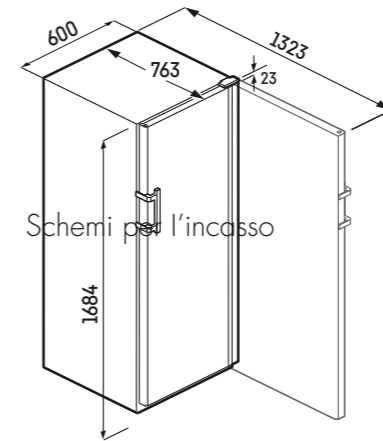

WPbl 4601
WSbl 4601 [mm]

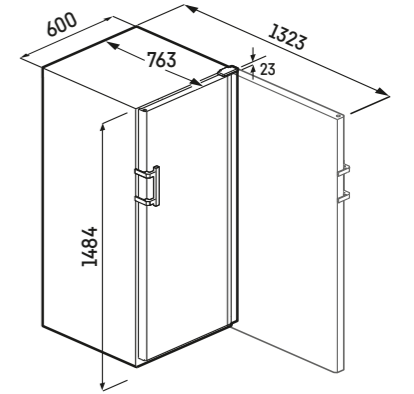

WPsd 5252
WSbsi 5252 [mm]

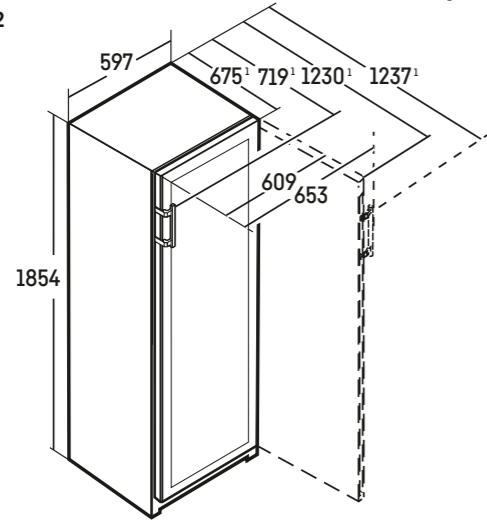

WPbsi 5052 [mm]

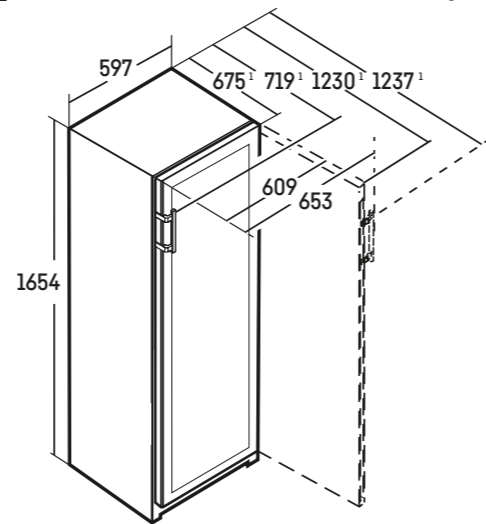

WPbl 4201 [mm]

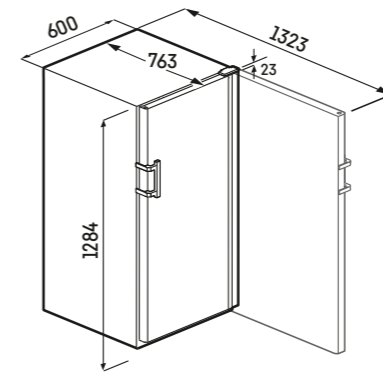

WKes 653
ZKes 453 [mm]

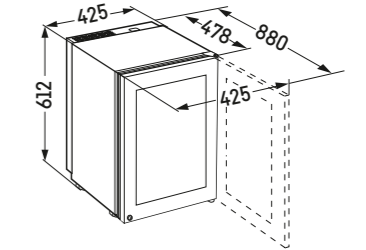

WPbli 5231
WSbli 5231 [mm]

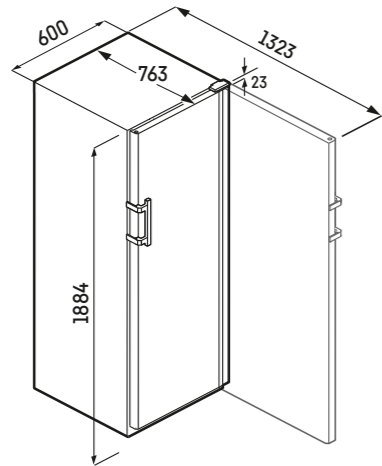

WSbli 7731 [mm]

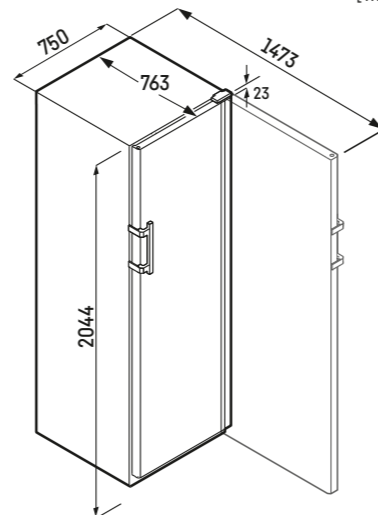

Schemi per l'incasso

Schemi per l'incasso

WPgbi 7483

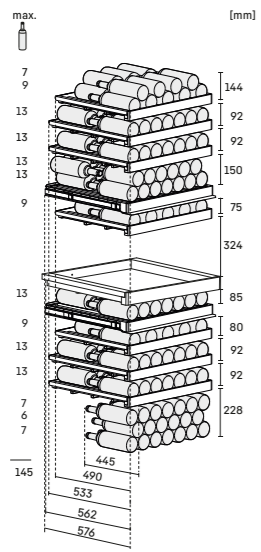

WPgbi 7473

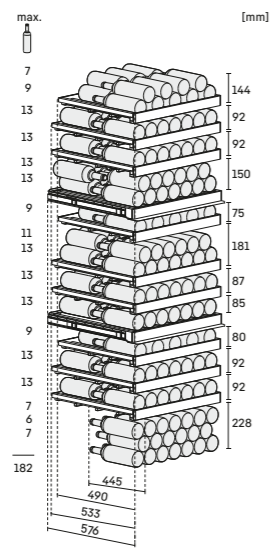

WPgbi 7472

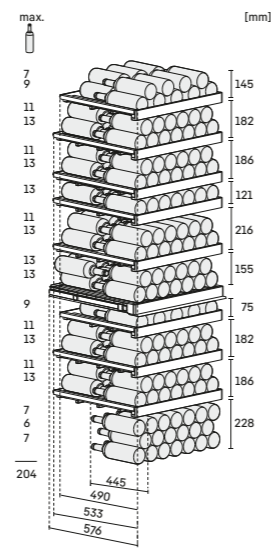

WPgbi 5273

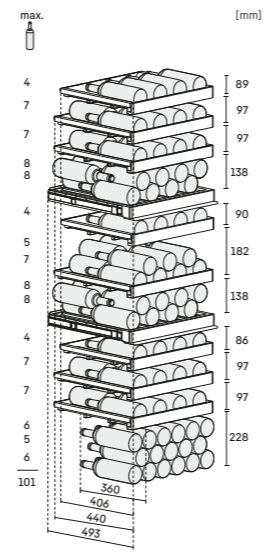

WPbli 5231

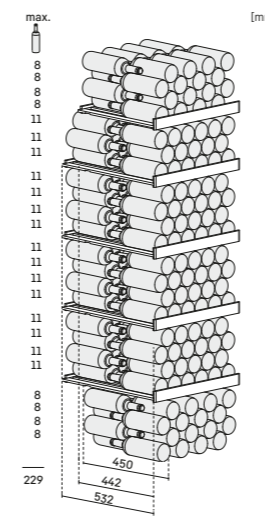

WSbli 5231

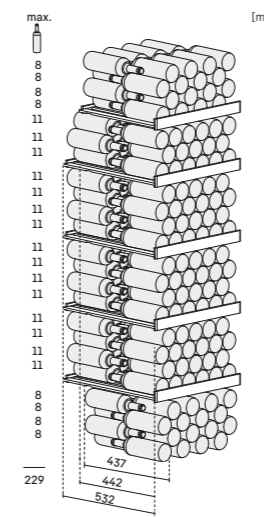

WSbli 5031
WSbli 5001

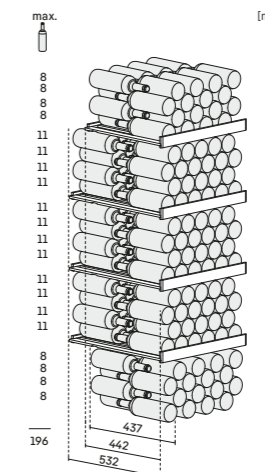

WPbl 5001

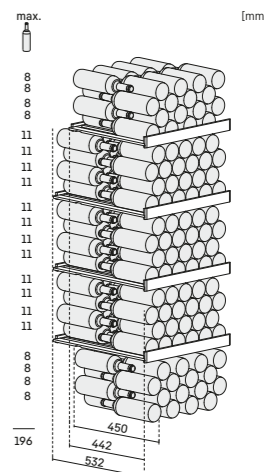

WPgbi 5272

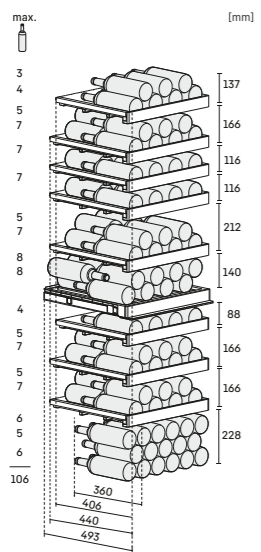

WPsd 5252
WSbsi 5252

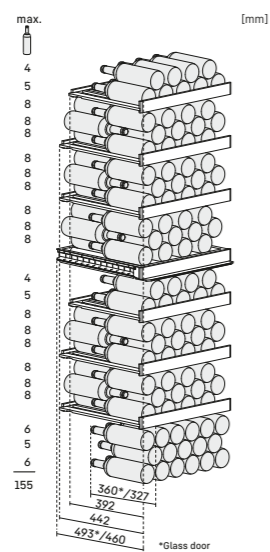

WPbsi 5052

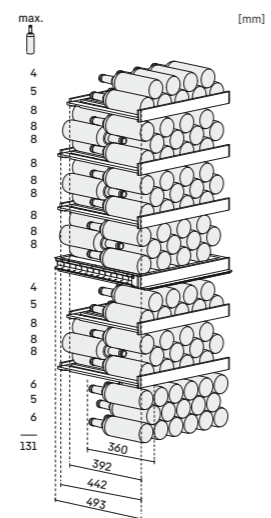

WSbli 7731

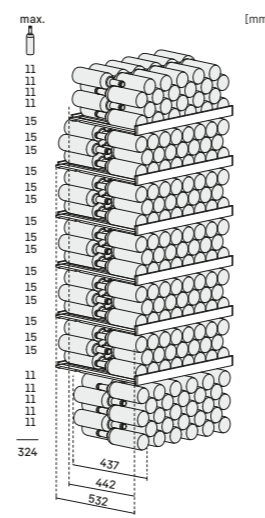

WPbl 4601

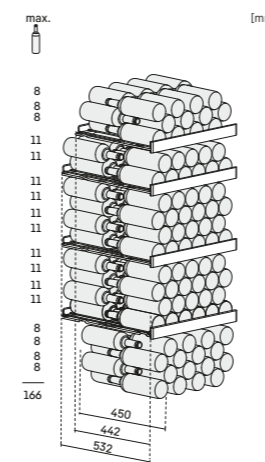

WSbl 4601

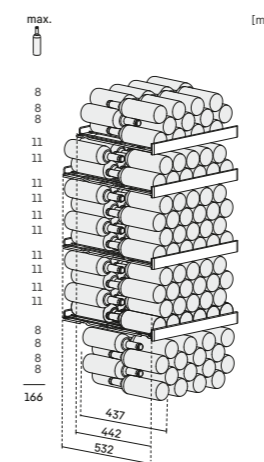

WPbl 4201

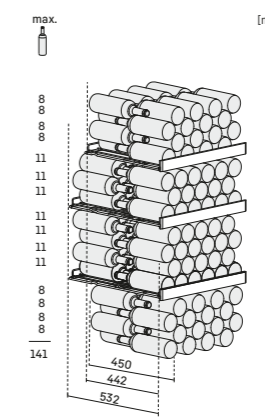

WKes 653

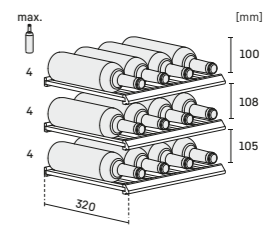

Pratici accessori per ogni esigenza

Scoprite la vasta gamma di accessori originali Liebherr per il vostro frigorifero e vedrete come vi faciliteranno la vita.

I nostri accessori

Visitate il sito home.liebherr.com per scoprire la gamma completa di accessori opzionali e per sapere quali sono compatibili con la vostra apparecchiatura.

Organizzazione dello spazio

Organizzazione del vano frigo secondo le vostre esigenze: per conservare in modo ordinato gli alimenti avete a disposizione VarioSafe, VarioBox, portauova estensibili e il FlexSystem. Per avere un quadro della scorta di vini potete servirvi di ripiani portabottiglie supplementari e di etichette a clip.



VarioBox



FlexSystem



Piano per bottiglie

Utili assistenti di ogni tipo

Dalla comoda vaschetta per il burro a quella per cubetti di ghiaccio con coperchio facile da riempire o al pratico vassoio per il congelatore: la gamma di accessori presenta tante soluzioni intelligenti per ogni esigenza.



Vaschetta per il burro



Vaschetta per cubetti di ghiaccio con coperchio



Vassoio per il congelatore



EasyTwist Ice

Ghiaccio in un batter d'occhio - senza allacciamento alla rete idrica. Fate rapidamente una scorta di cubetti di ghiaccio con una semplice rotazione della manopola. Può essere integrato come accessorio.



Filtro FreshAir ai carboni attivi

Purifica l'aria e cattura rapidamente i cattivi odori. Il filtro è facile da sostituire e garantisce una qualità dell'aria ottimale.



SmartDeviceBox

Potete potenziare il vostro Liebherr con uno SmartDeviceBox che lo collega a Internet. Lo SmartDeviceBox si installa in pochi passaggi e spalanca le porte di un mondo digitale ricco di possibilità.

Frontale in acciaio inox

In alternativa al frontale tradizionale, il frontale in acciaio inox conferisce alla cucina un particolare tocco di eleganza.

Nicchia da 82-88 cm	9904 866	329 €
Nicchia da 82-88 cm URPd 365i	9904 926	329 €
Nicchia da 86-92 cm	9904 847	349 €
Nicchia da 86-92 cm URPC 375i	9904 854	349 €
Nicchia da 88 cm, incl. maniglia tubolare	9901 990	349 €
Nicchia da 122 cm, incl. maniglia tubolare	9901 996	379 €
Nicchia da 178 cm, incl. maniglia tubolare	9902 007	469 €
Vano frigorifero 84" ECBNe 8872	9904 386	599 €
Vano frigorifero 84" ECBNe 8870/71	9904 381	599 €
Vano frigorifero 84" ECBNe 7870/71	9904 367	499 €
Vano frigorifero 80" ECBNe 8872	9900 337	529 €
Vano frigorifero 80" ECBNe 8870/71	9900 333	499 €
Vano frigorifero 80" ECBNe 7870/71	9900 287	379 €
Vano congelatore ECBNe 8870/71/72	9900 323	429 €
Vano congelatore ECBNe 7870/71	9900 283	429 €



Telaio in acciaio inox

Con il pregiato telaio in acciaio inox, facile da montare, questo modello s'integra alla perfezione in qualsiasi cucina. La robusta maniglia in acciaio inox aiuta ad aprire le porte agevolmente. Il telaio in acciaio inox è già forato per l'inserimento delle relative maniglie.

EWtdf 3553 con maniglia	9901 573	449 €
EWtdf 2353 con maniglia	9901 575	349 €
EWtdf 1653 con maniglia	9901 577	249 €
Nicchia da 82-88 cm senza maniglia	9904 931	379 €
Nicchia da 86-92 cm senza maniglia	a destra 9904 930 a sinistra 9904 929	379 €



Maniglie

Disponibile in base al modello: robusta maniglia in alluminio e/o elegante maniglia in acciaio inox, singola o in set da 3 o 4 pezzi.

Set maniglie acciaio inox ECBNe 8872	9900 339	399 €
Set maniglie alluminio ECBNe 8872	9900 513	399 €
Set maniglie acciaio inox ECBNe 8870/71	9900 327	429 €
Set maniglie alluminio ECBNe 8870/71	9900 329	399 €
Set maniglie acciaio inox ECBNe 7870/71	9900 279	369 €
Set maniglie alluminio ECBNe 7870/71	9900 281	369 €
EWtdf 3553, 2353, 1653: Maniglia in acciaio inox	9901 561	99 €
Maniglia in acciaio inox UR, SUF, UWpri (maniglia rotonda)	9904 734	119 €
Maniglia in acciaio inox UR, SUF, UWpri	9901 561	99 €



Telaio profilato

Per armonizzare le cantine al resto della cucina, esse possono essere dotate di frontali personalizzati, ad esempio in legno. Le imperfezioni agli angoli o sulle superfici di taglio possono essere coperte con il telaio profilato in alluminio o alluminio nero anodizzato.

	Nero	Alluminio
EWtdf 3553: 19 mm		9901 080 279 €
EWtdf 3553: 22 mm		9901 083 279 €
EWtdf 2353: 19 mm		9901 079 209 €
EWtdf 2353: 22 mm		9901 082 209 €
EWtdf 1653: 19 mm		9901 075 169 €
EWtdf 1653: 22 mm		9901 081 169 €
UWpri nicchia da 82-88 cm: 19 mm	9905 395	169 €
UWpri nicchia da 86-92 cm: 19 mm	9905 372	169 €

Zoccoli regolabili in altezza

Adatto ad apparecchiature sottopiano di qualsiasi altezza (82-88 e 86-92 cm). Il pannello in acciaio inossidabile è composto da tre parti adattabili a zoccoli di qualsiasi altezza (parte da 60-90 mm o 90-120 mm).

Nicchia da 82-88 cm 19 mm	9905 395	169 €
Nicchia da 86-92 cm 19 mm	9905 372	169 €
Tutte le apparecchiature sottopiano	7742 874	79 €

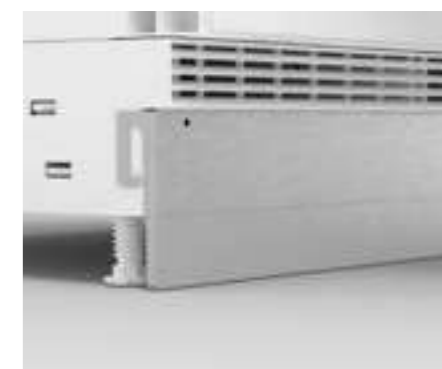

Cassetto per accessori vino

Nel cassetto per accessori scorrevole è possibile riporre gli accessori per il vino direttamente sotto le cantine climatizzate dei modelli WKE. Un pratico inserto consente di sistemare i bicchieri di vetro in totale sicurezza. Il cassetto per accessori completa le nicchie da 45-60.

WKEgb 582	9901 085	379 €
-----------	----------	-------



Kit per Side-by-Side

Con l'aiuto del kit per Side-by-Side per apparecchiature sottopiano, è possibile posizionare due o tre apparecchiature una accanto all'altra.

Kit SBS UWt/UWk	9902 272	119 €
Kit SBS sottopiano	9095 810	99 €
Kit SBS GrandCru/Selection	9095 810	79,90 €

Il kit per Side-by-Side consente di installare due apparecchiature ECBN l'una accanto all'altra. Le apparecchiature rimangono alla giusta distanza, perfettamente collegate con un listello di copertura.

Kit SBS ECBNe 8870/71/72 EU	9904 358	599 €
Kit SBS 78 ECBNe 7870/71 EU	9904 349	549 €



Kit per cambio di incernieratura della porta

Nei modelli ECBNe è possibile scegliere tra incernieratura a sinistra o a destra. Se tuttavia si rendesse necessario cambiarla, per farlo esiste un apposito accessorio. Il kit per cambio di incernieratura può essere sostituito esclusivamente tramite il servizio di assistenza clienti Liebherr.

Kit per cambio di incernieratura della porta ECBNe 7870/71	9905 034	149 €
Kit per cambio di incernieratura della porta ECBNe 8870/71	9905 061	149 €



SoftSystem per apparecchiature da incasso

Lo smorzatore di chiusura SoftSystem ammortizza il movimento di chiusura della porta e garantisce una chiusura delicata anche quando la controporta è a pieno carico. Nelle apparecchiature da incasso la porta si chiude automaticamente a partire da un angolo di apertura di ca. 30°. Per installare correttamente lo smorzatore di chiusura è assolutamente necessario che il mobile sia profondo almeno 560 mm. Nei sistemi combinati è necessario uno smorzatore per ogni porta.

Per tutte le apparecchiature con montaggio fisso della porta	9096 985	59,90 €
--	----------	---------



Sistema di limitazione di apertura

L'angolo di apertura della porta impostato in fabbrica può essere ridotto da 115° a 90° integrando il sistema di limitazione di apertura nello smorzatore di chiusura. Ciò consente di evitare che la porta colpisca le pareti o i mobili adiacenti provocando danni.

ECBN 8872; ICBbi 5152, ICBnci 5153, ICBnci 5183, ICBbi 5122, ICBci 5182, ICBndi 5123, ICd 5103, ICc 5123, ICNe 5103, ICNc 5103, ICNc 5123, ICNd 5133, SICndi 5153, ICNbsci 5173; SIBa20i 1650, UIK 1510, UIK 1514, SUIG 1514, SUIGN 1554; IFNd 3503, IFNbi 3553, IFd 3904, IFNd 3924, IFNci 3954, UR, SUF Frigoriferi e congelatori sottopiano	9096 214	10,90 €
IRe/d 3900, IRe/d 3901, IRSe 3900, IRSe 3901, IRd 3920, IRd 3921, IRci 3950, IRbi 3951, IRd 4020, IRd 4021, IRe/d 4100, IRe/d 4101, IRSe 4100, IRSe 4101, IRc 4120, IRc 4121, IRd 4520, IRd 4521, IRe/d 5100, IRe/d 5101, IRDdi 5120, IRDdi 5121, DRc 3900, DRc 3901, DRc 4101, IRBc 4020, IRBbi 4050, IRBc 4120, IRBc 4121, IRBSe 4120, IRBSe 4121, IRBci 4150, IRBci 4151, IRBbi/bsbi 4170, IRBbi 4171, IRBc 4520, IRBc 4521, IRBci 4550, IRBci 4551, IRBbsbi 4570, IRBci 4571, IRBdi 4851, IRBd 5120, IRBd 5121, IRBSd 5120, IRBSd 5121, IRBci 5150, IRBci 5151, IRBci 5180, IRBpci/bsci 5170, IRBbsci 5171; UIKP 1550, UIKP 1554; SIFNd 4155, SIFNd 4556, SIFNd 5178, SIFNd 5188	9096 212	10,90 €
EWTdf 1653, EWTdf 2353, EWTdf 3553, EWTgb 1683, EWTgb 2383, EWTgb 3583, UWTgb 1682, Modelli UW		
per tutti i modelli BluPerformance	9096 414	10,90 €
ECBN 7870/7871	9096 699	10,90 €



Tubo da 3 metri per IceMaker

Se il tubo da 1,5 metri in dotazione non dovesse bastare, il tubo flessibile armato da 3 metri per apparecchiature con IceMaker e attacco alla rete idrica 3/4" consente un'installazione più flessibile. È robusto, elastico e semplice da sostituire.

ECBN 7870, 7871, 8870, 8871, 8872; SBSes 8496, CBNste 8872, CBNstb 579i, XRFsd 5265, XRFst 5295, XRFbs 5295, ICNbsci 5173, ICBnbsci 5173, ICBndi 5173, ICBnci 5183, SIFNdi 5188, SIFNbsdi 5188, SIFNad 5188	6030 135	64,90 €
---	----------	---------



Spina per apparecchiature da 3 metri

Se la lunghezza standard di 2,10 metri non dovesse bastare, la spina da 3 metri consente un'installazione più flessibile. La spina può essere agevolmente rimossa dall'apparecchiatura e sostituita.

Modelli BluPerformance e tutte le apparecchiature da incasso delle serie Pure, Plus, Prime, Peak	9097 351	22,90 €
--	----------	---------



SmartDeviceBox

La SmartDeviceBox consente di interconnettere le apparecchiature Liebherr compatibili con SmartDevice per una gestione semplice e sicura su terminali mobili. Con l'introduzione delle tre aree tematiche SmartHomePlus, SafetyPlus e ServicePlus, Liebherr offre più sicurezza, assistenza e comfort. Maggiori informazioni su: www.smartdevice.liebherr.com.

Modelli BluPerformance	6125 778	59,90 €
Tutte le apparecchiature da incasso delle serie Pure, Plus, Prime, Peak	6125 265	59,90 €



Kit di collegamento per frontali divisi

Questo kit di collegamento svolge un'utile funzione integrativa nel caso in cui un'apparecchiatura da incasso a porta singola venga integrata in una nicchia che in precedenza ospitava un sistema combinato. Con l'aiuto del kit di collegamento, i frontali prima divisi vengono uniti.

IRBbsci 5170, IRBbsci 5171, IRBci 5150, IRBci 5151, IRBci 5180, IRBd 5120, IRBd 5121, IRBdi 4851, IRBdi 5170, IRBdi 5181, IRBPbsci 5170, IRBPci 5170, IRd 5100, IRd 5101, IRDdi 5120, IRDdi 5121, IRe 5100, IRe 5101	9086 398	32,90 €
--	----------	---------





SN da +10 °C a +32 °C
ST da +16 °C a +38 °C
N da +16 °C a +32 °C
T da +16 °C a +43 °C

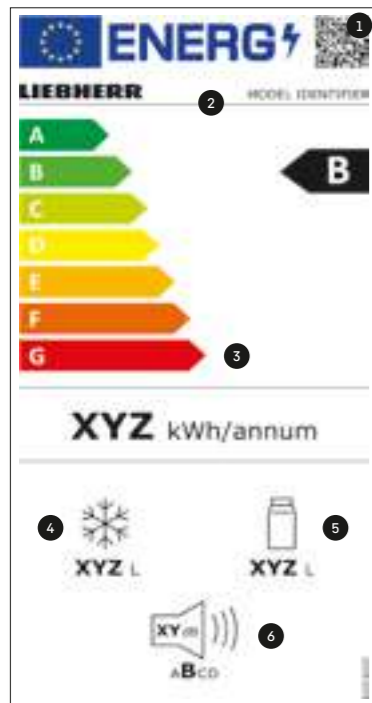

Misura nicchia

Le misure di nicchia fanno riferimento agli standard delle nicchie dei mobili (in profondità e in larghezza). Le misure di nicchia sono indicative delle dimensioni e dell'altezza delle apparecchiature. Le misure esatte delle apparecchiature sono riportate negli schemi per l'incasso.

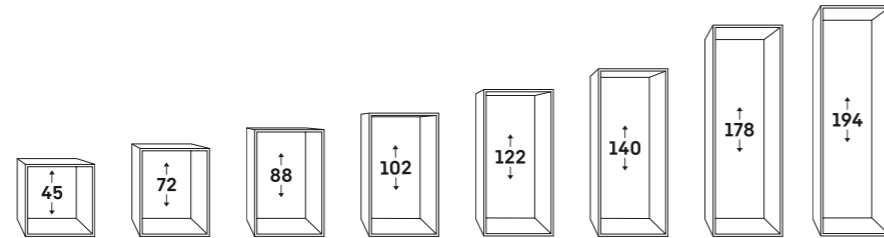

Classe climatica

La classe climatica indica il range di temperatura ambientale all'interno del quale l'apparecchiatura è in grado di funzionare al meglio. I parametri di riferimento sono dettati dalle direttive DIN EN ISO 15502.

Consumo energetico annuo / giornaliero

Tutte le informazioni sul consumo energetico delle apparecchiature Liebherr sono conformi al Regolamento UE 1060/2010. Per le Cantine Vino le misurazioni vengono effettuate ad una temperatura ambiente di +25 °C, con illuminazione interna spenta e temperatura interna a +12 °C.

L'attuale etichetta energetica UE per apparecchiature elettriche

1. Il codice QR serve per l'identificazione del prodotto nella banca dati europea EPREL (European Product Database for Energy Labeling).
2. Il "Model Identifier" è per l'identificazione manuale del prodotto nella banca dati europea EPREL, ad es. tramite il codice articolo.
3. La nuova scala di efficienza energetica va da "A" a "G". La classe "G" è prevista tuttavia solo per le cantine.
4. La somma del volume* di tutti i vani congelatore.
5. La somma del volume* di celle frigorifere e vani frigorifero.
6. Il livello acustico viene ora classificato nelle classi da "A" a "D".

*Con "volume" si fa riferimento al termine "volume" utilizzato nel regolamento attuale UE 2019/2016.

4 piedini regolabili

Le apparecchiature da sottopiano Liebherr dispongono del pratico sistema a 4 piedini regolabili. Tutti i piedini possono essere regolati in altezza (50 mm). Anche la griglia di ventilazione è regolabile in altezza (55 mm).

Guide di livellamento

Le apparecchiature per le nicchie da 140 o 178 cm sono dotate di due piedini anteriori regolabili in altezza e di due guide di allineamento sul fondo che permettono di livellare facilmente anche gli angoli posteriori. Questo sistema di installazione garantisce la chiusura ermetica delle porte e quindi le condizioni ideali per la migliore conservazione.



Listelli di compensazione per apparecchiature pannellabili

Se l'altezza del pannello decorativo non corrisponde a quella dell'apparecchiatura, è possibile adattarlo mediante appositi listelli di compensazione dello stesso colore del telaio. Si possono utilizzare 1 o 2 listelli, sia per ragioni di estetica che per compensare gli spazi necessari (sopra e/o sotto). I listelli di compensazione sono disponibili in tre diverse altezze e in tre diversi colori.

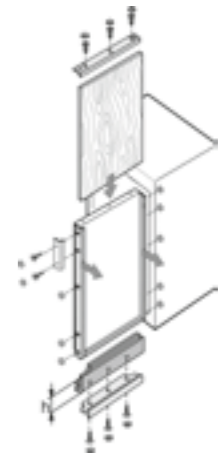

Ventilazione frontale

Per garantire la massima efficienza del sistema di refrigerazione e il corretto funzionamento, l'apparecchiatura da incasso deve avere la giusta ventilazione. A seconda del modello e del sito di installazione:

- 1 - Apparecchiature installate in colonne che non raggiungono il soffitto. Utilizzano l'apertura di aerazione nella base. Sfruttano il vano dietro al mobile e l'apertura di aerazione superiore per dissipare il calore.
- 2 - Apparecchiature installate in colonne che raggiungono il soffitto. Utilizzano l'apertura di aerazione nella base. Sfruttano il vano dietro al mobile per dissipare il calore.
- 3 - Apparecchiature da incasso con ventilazione forzata nella base.
- 4 - Apparecchiature da sottopiano con apertura di aerazione nella base. Sfruttano il vano dietro al mobile e l'apertura di aerazione superiore per dissipare il calore.
- 5 - Apparecchiature da sottopiano con ventilazione forzata nella base.

Attenzione: tutte le aperture di aerazione devono essere di minimo 200 cm²





**Bio
Fresh**

+ 11 Giorni

+ 12 Giorni

+ 40 Giorni

+ 40 Giorni

+ 48 Giorni

Liebherr Distribuzione Italia S.p.A.

Via delle Industrie 8/12

IT 24040 Lallio (BG)

Tel. 800 599 403

supporto.elettrodomestici.it@liebherr.com

home.liebherr.com

I prezzi indicati nel seguente catalogo sono da intendersi IVA esclusa e comprensivi di ECO - Contributo RAEE.
Con riserva di modifiche tecniche, errori e differenze nel contenuto delle immagini e dei testi.
Le differenze di colore sono dovute alla tecnologia impiegata nei supporti. Dati aggiornati su home.liebherr.com.
Printed in Germany by Holzer Druck und Medien. 7943338-20/01.2025



FSC
www.fsc.org

MIX

Paper | Supporting
responsible forestry

FSC® C051146